



ALTINORDU
BELEDİYESİ

2016 MALİ YILI İDARE PERFORMANS PROGRAMI





ALTINORDU
BELEDİYESİ

**T.C.
ALTINORDU
BELEDİYESİ**

**Düz Mah.
Kültür Cad. No:14
52100-ORDU**

**Tel: +90452 225 01 04-
225 01 12
Faks: +90452 2231245**

e-posta: strateji@altinordu.bel.tr

www.altinordu.bel.tr

SUNUŞ



Saygıdeğer Meclis Üyeleri ve Kıymetli Hemşehrilerim

5018 sayılı Kamu Mali Yönetimi ve Kontrol Kanunu ile bu Kanunun 9 ncu maddesine dayanılarak yayımlanan “**Kamu İdarelerince Hazırlanacak Performans Programı Hakkındaki Yönetmelik**” doğrultusunda, Altınordu Belediyemizin 2016 Mali Yılı İdare Performans Programı hazırlanmıştır.

2016 Mali Yılı İdare Performans Programımız, Belediyemizin planlı ve performansa dayalı hizmet anlayışı ile özdenetimi içeren güçlü kurumsal yapısının bir göstergesidir. Bu program ile vatandaşlarımıza, kullanılacak kaynaklarla, sunulacak hizmetlere ilişkin bilgi sahibi olma imkanı tanınmıştır. Programın hazırlanmasında tüm birimlerimiz yatırım hedeflerini en üst düzeyde belirlemiş, bütçeleme mali disiplinin tüm kurallarına uyularak yapılmış ve çalışmalar ayrıntılı biçimde sunulmuştur.

Hedefimiz Belediye kaynaklarının elde edilmesinde ve kullanılmasında etkinliği, verimliliği ve şeffaflığı sağlayarak, hemşehrilerimizin memnuniyet derecesini yükseltmektir. Geçmişten geleceğe yürüyen İlçemiz bu yönüyle sahil şeridinin en yaşanabilir, en yeşil, en rahat ilçelerinden biri olmuştur. Bir sevda ile hizmet ettiğimiz Altınordu ilçesi, kentsel dokusu ve sosyal yaşam imkanlarıyla Karadeniz kıyısının en önemli ilçelerinden biri haline gelmiştir.

Bu çerçevede, geleceği bugünden öngörerek ve bugünün gerçekleriyle hareket ederek, geleceği planlamak bizim önemli bir yönetim özelliğimizdir. Hazırladığımız 2016 Mali Yılı İdare Performans Programımız her yönüyle azimli, çalışkan ve uyumlu bir ekip çalışmasının ürünüdür. Performans Programının hayırlı olmasını diler, emeği geçen çalışma arkadaşlarımıza teşekkürlerimi sunarım.

Saygılarımla...

Engin TEKİNTAŞ
Altınordu Belediye Başkanı

İÇİNDEKİLER

| | |
|--|-----|
| BAŞKANIN SUNUŞU | 5 |
| İÇİNDEKİLER | 6 |
| I- GENEL BİLGİLER..... | 7 |
| A- YETKİ, GÖREV VE SORUMLULUKLAR | 7 |
| B- TEŞKİLAT YAPISI | 9 |
| C- FİZİKSEL KAYNAKLAR | 11 |
| D- İNSAN KAYNAKLARI | 21 |
| E- DİĞER HUSUSLAR..... | 31 |
| II- PERFORMANS BİLGİLERİ | 32 |
| A- TEMEL POLİTİKA VE ÖNCELİKLER | 32 |
| B- AMAÇ VE HEDEFLER..... | 33 |
| C- PERFORMANS HEDEF VE GÖSTERGELERİ İLE FAALİYETLER..... | 36 |
| D- İDARENİN TOPLAM KAYNAK İHTİYACI | 244 |
| E- DİĞER HUSUSLAR..... | 245 |
| III-EKLER..... | 246 |

I – GENEL BİLGİLER

A-Belediyenin Görev, Yetki ve Sorumlulukları

Türkiye’de, Belediyelerin görev, sorumluluk ve yetkileri standart olarak 5393 sayılı Belediye Kanununda düzenlenmiştir. Bu kanunun **14. maddesine göre**, Belediyeler;

- İmar, su ve kanalizasyon, ulaşım gibi kentsel alt yapı; coğrafi ve kent bilgi sistemleri; çevre ve çevre sağlığı, temizlik ve katı atık; zabıta, itfaiye, acil yardım, kurtarma ve ambulans; şehir içi trafik; defin ve mezarlıklar; ağaçlandırma, park ve yeşil alanlar; konut; kültür ve sanat, turizm ve tanıtım, gençlik ve spor; sosyal hizmet ve yardım, nikâh, meslek ve beceri kazandırma; ekonomi ve ticaretin geliştirilmesi hizmetlerini yapar veya yaptırır. Büyükşehir Belediyeleri ile nüfusu **100.000’i** geçen Belediyeler, kadınlar ve çocuklar için koruma evleri açar.
- Devlete ait her derecedeki okul binalarının inşaatı ile bakım ve onarımını yapabilir veya yaptırabilir, her türlü araç, gereç ve malzeme ihtiyaçlarını karşılayabilir; sağlıkla ilgili her türlü tesisi açabilir ve işletebilir; kültür ve tabiat varlıkları ile tarihî dokunun ve kent tarihi bakımından önem taşıyan mekânların ve işlevlerinin korunmasını sağlayabilir; bu amaçla bakım ve onarımını yapabilir, korunması mümkün olmayanları aslına uygun olarak yeniden inşa edebilir. Gerekliğinde, öğrencilere, amatör spor kulüplerine malzeme verir ve gerekli desteği sağlar, her türlü amatör spor karşılaşmaları düzenler, yurt içi ve yurt dışı müsabakalarda üstün başarı gösteren veya derece alan sporculara belediye meclisi kararıyla ödül verebilir. Gıda bankacılığı yapabilir.
- Hizmetlerin yerine getirilmesinde öncelik sırası, belediyenin malî durumu ve hizmetin ivediliği dikkate alınarak belirlenir.
- Belediye hizmetleri, vatandaşlara en yakın yerlerde ve en uygun yöntemlerle sunulur. Hizmet sunumunda özür, yaşlı, düşkün ve dar gelirli durumuna uygun yöntemler uygulanır.
- Belediyenin görev, sorumluluk ve yetki alanı belediye sınırlarını kapsar. Belediye Meclisinin kararı ile mücavir alanlara da belediye hizmetleri götürülebilir. 4562 sayılı Organize Sanayi Bölgeleri Kanunu hükümleri saklıdır.

5393 Sayılı Kanunun 15. Maddesine Göre, Belediyenin Yetkileri ve İmtiyazları Şunlardır:

- a) Belde sakinlerinin mahallî müşterek nitelikteki ihtiyaçlarını karşılamak amacıyla her türlü faaliyet ve girişimde bulunmak.
- b) Kanunların belediyeye verdiği yetki çerçevesinde yönetmelik çıkarmak, Belediye yasakları koymak ve uygulamak, kanunlarda belirtilen cezaları vermek.
- c) Gerçek ve tüzel kişilerin faaliyetleri ile ilgili olarak kanunlarda belirtilen izin veya ruhsatı vermek.
- d) Özel kanunları gereğince Belediyeye ait vergi, resim, harç, katkı ve katılma paylarının tarh, tahakkuk ve tahsilini yapmak; vergi, resim ve harç dışındaki özel hukuk hükümlerine göre tahsili gereken doğal gaz, su, atık su ve hizmet karşılığı alacakların tahsilini yapmak veya yaptırmak.
- e) Müktesep haklar saklı kalmak üzere; içme, kullanma ve endüstri suyu sağlamak; atık su ve yağmur suyunun uzaklaştırılmasını sağlamak; bunlar için gerekli tesisleri kurmak, kurdurmak, işletmek ve işlettirmek; kaynak sularını işletmek veya işlettirmek.
- f) Toplu taşıma yapmak; bu amaçla otobüs, deniz ve su ulaşım araçları, tünel, raylı sistem dâhil her türlü toplu taşıma sistemlerini kurmak, kurdurmak, işletmek ve işlettirmek.
- g) Katı atıkların toplanması, taşınması, ayrıştırılması, geri kazanımı, ortadan kaldırılması ve depolanması ile ilgili bütün hizmetleri yapmak ve yaptırmak.

h) Mahallî müşterek nitelikteki hizmetlerin yerine getirilmesi amacıyla, Belediye ve mücavir alan sınırları içerisinde taşınmaz almak, kamulaştırmak, satmak, kiralamak veya kiraya vermek, trampa etmek, tahsis etmek, bunlar üzerinde sınırlı aynî hak tesis etmek.

i) Borç almak, bağış kabul etmek.

j) Toptancı ve perakendeci hâlleri, otobüs terminali, fuar alanı, mezbaha, ilgili mevzuata göre yat limanı ve iskele kurmak, kurdurmak, işletmek, işlettiirmek veya bu yerlerin gerçek ve tüzel kişilerce açılmasına izin vermek.

k) Vergi, resim ve harçlar dışında kalan dava konusu uyuşmazlıkların anlaşmayla tasfiyesine karar vermek.

l) Gayrisihhî müesseseler ile umuma açık istirahat ve eğlence yerlerini ruhsatlandırmak ve denetlemek.

m) Beldede ekonomi ve ticaretin geliştirilmesi ve kayıt altına alınması amacıyla izinsiz satış yapan seyyar satıcıları faaliyetten men etmek, izinsiz satış yapan seyyar satıcıların faaliyetten men edilmesi sonucu, cezası ödenmeyerek iki gün içinde geri alınmayan gıda maddelerini gıda bankalarına, cezası ödenmeyerek otuz gün içinde geri alınmayan gıda dışı malları yoksullara vermek.

n) Reklam panoları ve tanıtıcı tabelalar konusunda standartlar getirmek.

o) Gayrisihhî işyerlerini, eğlence yerlerini, halk sağlığına ve çevreye etkisi olan diğer işyerlerini kentin belirli yerlerinde toplamak; hafriyat toprağı ve moloz döküm alanlarını; sıvılaştırılmış petrol gazı (LPG) depolama sahalarını; inşaat malzemeleri, odun, kömür ve hurda depolama alanları ve satış yerlerini belirlemek; bu alan ve yerler ile taşımalarda çevre kirliliğı oluşmaması için gereken tedbirleri almak.

- Belediye, **(e)**, **(f)** ve **(g)** bentlerinde belirtilen hizmetleri Danıştayın görüşü ve İçişleri Bakanlığının kararıyla süresi kırkdokuz yılı geçmemek üzere imtiyaz yoluyla devredebilir; toplu taşıma hizmetlerini imtiyaz veya tekel oluşturmayacak şekilde ruhsat vermek suretiyle yerine getirebileceğı gibi toplu taşıma hatlarını kiraya verme veya 67 nci maddedeki esaslara göre hizmet satın alma yoluyla yerine getirebilir.
- İl sınırları içinde Büyükşehir Belediyeleri, Belediye ve mücavir alan sınırları içinde il Belediyeleri ile nüfusu 10.000'i geçen Belediyeler, Meclis Kararıyla; turizm, sağlık, sanayi ve ticaret yatırımlarının ve eğitim kurumlarının su, termal su, kanalizasyon, doğal gaz, yol ve aydınlatma gibi alt yapı çalışmalarını faiz almaksızın on yıla kadar geri ödemeli veya ücretsiz olarak yapabilir veya yaptırabilir, bunun karşılığında yapılan tesislere ortak olabilir; sağlık, eğitim, sosyal hizmet ve turizmi geliştirecek projelere İçişleri Bakanlığının onayı ile ücretsiz veya düşük bir bedelle amacı dışında kullanılmamak kaydıyla arsa tahsis edebilir.
- Belediye, belde sakinlerinin Belediye hizmetleriyle ilgili görüş ve düşüncelerini tespit etmek amacıyla kamuoyu yoklaması ve araştırması yapabilir.

B-Teşkilat Yapısı

Oluşturduğumuz Organizasyon Yapımızın Belediye ve Bağlı Kuruluşları ile Mahalli İdare Birlikleri Norm Kadro İlke ve Standartlarına göre dağılımı aşağıda belirtildiği gibidir.

Belediyemizde, toplam 18 adet Müdürlükten, **Özel Kalem Müdürlüğü, Hukuk İşleri Müdürlüğü, Zabıta Müdürlüğü, Mali Hizmetler Müdürlüğü, Yazı İşleri Müdürlüğü, Teftiş Kurulu Müdürlüğü, İmar ve Şehircilik Müdürlüğü, Fen İşleri Müdürlüğü ve Temizlik İşleri Müdürlüğü, Belediye ve Bağlı Kuruluşları İle Mahalli İdare Birlikleri Norm Kadro İlke ve Standartlarına Dair Yönetmelik** çerçevesinde Temel Müdürlükler olarak,

İnsan Kaynakları ve Eğitim Müdürlüğü, Kültür ve Sosyal İşler Müdürlüğü, Basın Yayın ve Halkla İlişkiler Müdürlüğü, Destek Hizmetler Müdürlüğü, Ruhsat ve Denetim Müdürlüğü, Sosyal Yardım İşleri Müdürlüğü, Park ve Bahçeler Müdürlüğü, Muhtarlık İşleri Müdürlüğü ile Bilgi İşlem Müdürlüğü ise kurumun ihtiyacına göre, ilgili Yönetmelik doğrultusunda Belediye Meclisi tarafından belirlenmiştir.

Organizasyon Yapımız diğer sayfada belirtildiği şekli ile etkin bir biçimde hizmetlerini sürdürmektedir.

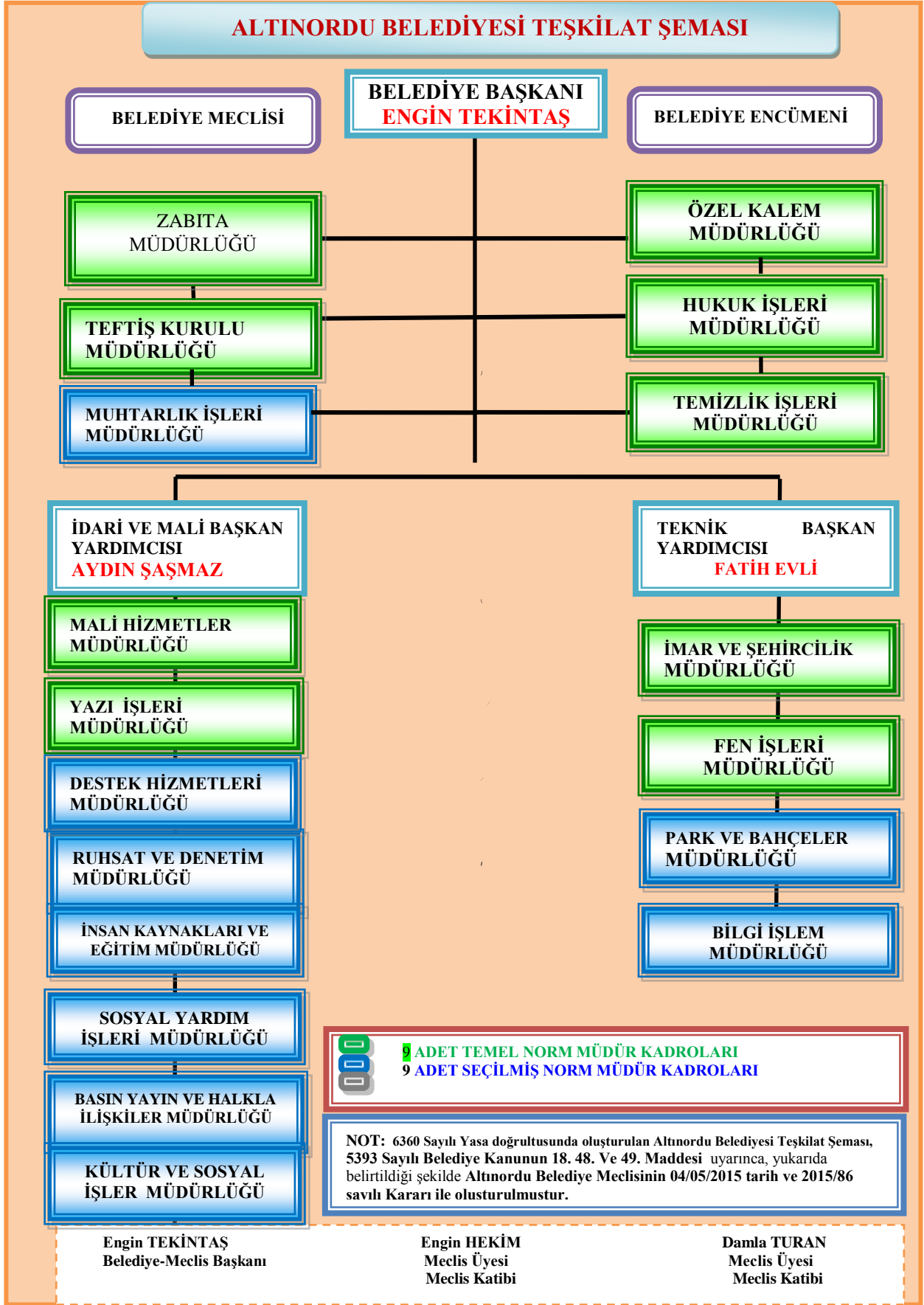

C-Fiziksel Kaynaklar

Kuruluşun Araç, Bina Envanteri ve Diğer Varlıkları

| Kullanım Amacı | Taşınmazın Adı | Adet | M ² ve/veya Dönüm | Adresi | Sorumlu Müdürlüğü | Açıklama |
|-----------------|---|------|------------------------------|--|-------------------|---|
| İdari Ticari | Yeni Mahalle Katlı Otopark | 14 | | Yeni Mahalle | | Taşınmazın 1.Katında Ruhsat ve Denetim Müdürlüğü olarak faaliyette bulunulmakta olup, 1 adet çay ocağı işyeri, binanın zemin katında pazar yeri içerisinde 1 adet tuvalet olarak kullanılan işyeri, dış kısımlarda 10 adet işyeri, bodrum katında 258 adet araç kapasiteli otopark olmak üzere toplam 14 adet işyeri mevcuttur. |
| Ticari | Belediye Hizmet Binası | 2 | | Düz Mahalle | | 120 ada, 3 parsel üzerinde bulunan Belediye Hizmet Binasının, zemin katında 390 m2 market, işyeri mevcuttur. |
| Ticari | Mesken Binalar | 2 | | Saraycık Mahallesi | | Saraycık Mahallesi 105 ada, 91 parsel üzerinde 2 adet lojman (mesken) mevcuttur. |
| Ticari | Kızılay Pasajı | 14 | | Düz Mahalle | | Düz Mahalle Stadyum Caddesi Kızılay Pasajında 14 adet işyeri mevcuttur. |
| Ticari | Bucak Mahallesi | 1 | | Bucak Mahallesi | | Pazartesi Pazarı Çay Ocağı |
| Ticari | Akyazı Mahallesi | 1 | | Akyazı Mahallesi | | Büfe |
| Ticari | Mesken Bina | 1 | | Yıldızlı Mahallesi | | Yıldızlı Mahallesinde 124 ada, 11 parselde 1 adet mesken mevcuttur |
| Ticari | Saraycık Mahallesi | 5 | | Saraycık Mahallesi | | 101 ada, 5 parsel üzerinde 1.Kat Düğün Salonu olarak kullanılmaktadır. 101 ada, 5 parsel üzerinde zemin katta 1 adet lokanta, 1 adet fırın, 1 adet berber, 1 adet kahvehane olmak üzere toplam 5 adet işyeri mevcuttur. |
| Ticari | Saraycık Mahallesi | 1 | | Saraycık Mahallesi | | 101 ada, 5 parsel üzerinde zemin katta bulunan 26 / A no'lu işyeri Ziraat Odasına tahsis edilmiştir. |
| Ticari | Tuvalet | 3 | | Düz Mahalle, Şarkıye Mahallesi, Bucak Mahallesi, Akyazı Mahallesi | | Düz Mahalle Yalı Camii, Şarkıye Mahallesi Tahıl Pazarı, Akyazı Mahallesi Rus Pazarı. |
| Ticari | Taşbaşı Mahallesi | 1 | | Taşbaşı Mahallesi | | Menekşe Sokakta bulunan Ahşap Yapı Ordu Fotoğrafçılar Derneği |
| Ticari | Cumhuriyet Mahallesi | 1 | | Cumhuriyet Mahallesi | | Ordu Amatör Spor Kulüpleri Federasyonu Spor Tesisi |
| Ticari | Aytek Otel'in yanında bulunan taşınmaz alan | 1 | | Cumhuriyet Mahallesi | | 27 Araçlık Otopark. Çocuk Parkı |
| Ticari | Tahıl Pazarı | 15 | | Şarkıye Mahallesi | | Şarkıye Mh. Sırrıpaşa Cd. Üzerinde 11.25m ² 'lik 15 Adet.İşyeri |

Altınordu Belediyesine Ait Taşınmazların Tapu Vahına G6re Listesi

| TAŞINMAZ ALANININ ADI | ADEDİ | PARSEL SAYISI | M ² |
|--|-------|---------------|----------------|
| Belediye Hizmet Binası Alanı (Saraycık) | 3 | 4 | 1681,18 m2 |
| PTT Binası (Kullanılmıyor) | 2 | 2 | 317,47 m2 |
| Büro (Belediye Binası Olarak Kullanılıyor) | 58 | 58 | 860 m2 |
| K6y Odası | 3 | 3 | 436,00 m2 |
| Muhtarlık | 1 | 1 | 93,13 m2 |
| Ticaret Alanı | 4 | 4 | 894,00 m2 |
| Pazar Alanı | 11 | 17 | 32.712,00 m2 |
| Kargir Ev ve Arsası | 32 | 32 | 9.802,00 m2 |
| Cami (Alembey Mahallesi) | 1 | 1 | 1.432,00 m2 |
| Trafo Yeri | 1 | 1 | 30,55 m2 |
| Deęirmen | 16 | 16 | 5.742,00 m2 |
| Fırın ve Arsası (Kullanılmıyor) | 4 | 4 | 152,89 m2 |
| WC | 5 | 5 | 346,38 m2 |
| Arsa | 95 | 95 | 26.288,73 m2 |
| Tarla | 53 | 53 | 88.981,00 m2 |
| Su Kuyusu - eşme | 19 | 19 | 510,15 m2 |
| ayırılık - alıhık | 19 | 19 | 9.211,60 m2 |
| Harman | 8 | 8 | 19.538,32 m2 |
| Bahe – Meyve Bahesi | 9 | 9 | 6.012,22 m2 |
| Aęalık | 2 | 2 | 2.083,69 m2 |
| Park Yeşil Alan | 35 | 35 | 22.847,00 m2 |
| Fındık Bahesi | 62 | 62 | 115.855,00 m2 |
| Kargir Kütüphane (Kullanılmıyor – Harabe) | 1 | 1 | 100,26 m2 |
| Eęitim Alanı - Okul Alanı ve Bahesi | 65 | 65 | 49102.08 m2 |
| Bölge Halk Kitaplıęı (Atıl Durumda) | 1 | 1 | 253,62 m2 |
| Yol – Yol Boşluęu – Metruk Yol (Tapulu Yerler) | 130 | 130 | 66.565,00 m2 |
| | | | |

Taşınmazların bir oęu K6y Tüzel Kişilięinden Belediyemize devir olan taşınmazlardır.

ALTINORDU BELEDİYEMİZE AİT ARAÇ VE İŞ MAKİNALARI

| Sıra No | Kurumun Adı | Birimi | Araçın Plakası | Şase Numarası | Motor numarası | Araçın Cinsi | Markası | Modeli | Azami Yüklü | Motor Gücü | Koltuk Sayısı | Muayene Bitiş | Sigorta Bitiş |
|---------|----------------------|---------------------------|----------------|---------------------|---------------------|-----------------|------------|--------|-------------|------------|---------------|---------------|---------------|
| 1 | Altınordu Belediyesi | Fen İşleri Md. | 52 RA 365 | JTNBV56E00J066 323 | IZR0435616 | Otomobil | Toyota | 2010 | 1650 | 110 BG | 5 | 20.06.2016 | 14.09.2015 |
| 2 | Altınordu Belediyesi | Basın ve Halkla İliş. Md. | 52 RA 366 | AHTLB56E00303 2956 | IZRU124517 | Otomobil | Toyota | 2009 | 1650 | 110 BG | 5 | 04.08.2016 | 14.09.2015 |
| 3 | Altınordu Belediyesi | Temizlik İşleri Md. | 52 K 0075 | NNANRR5NH020 00329 | 978872 | Çöp Kamyonu | Isuzu | 2012 | 8000 | 130 BG | 3 | 18.04.2016 | 03.03.2016 |
| 4 | Altınordu Belediyesi | Zabıta Md. | 52 NA 918 | NAB0XXTTFO68 53782 | 6853782 | Minibüs | Ford | 2007 | 3000 | 125 BG | 6 | | |
| 5 | Altınordu Belediyesi | Ruhsat ve Denetim Md. | 52 FV 281 | NM413B00008968 39 | 131A201607823 24 | Otomobil | Tofaş-Fiat | 1994 | 1250 | 80 BG | 5 | 05.03.2016 | 19.02.2016 |
| 6 | Altınordu Belediyesi | Fen İşleri Md. | 52 AP 300 | NM4131B0000106 0080 | NM4131A10166 291808 | Otomobil | Tofaş-Fiat | 1996 | 1250 | 85 BG | 5 | 02.07.2016 | 12.08.2015 |
| 7 | Altınordu Belediyesi | Fen İşleri Md. | 52 K 0501 | NMC2805DTLK1 00539 | C260-10150715115 | Damperli Kamyon | Fatih | 2004 | 2500 0 | 260 BG | 2 | 30.03.2016 | 03.10.2015 |
| 8 | Altınordu Belediyesi | Fen İşleri Md. | 52 K 0502 | NMC2805DTLK1 00541 | C260-10/50715117 | Damperli Kamyon | Fatih | 2004 | 2500 0 | 260 BG | 2 | 12.03.2016 | 20.07.2015 |
| 9 | Altınordu Belediyesi | Fen İşleri Md. | 52 K 0503 | NMC2805DTLK1 00540 | C260-10/50715116 | Damperli Kamyon | Fatih | 2004 | 2500 0 | 260 BG | 2 | 12.03.2016 | 20.07.2015 |
| 10 | Altınordu Belediyesi | Fen İşleri Md. | 52 K 0499 | NMC2805D0TLK 100542 | C260-10/50715118 | Damperli Kamyon | Fatih | 2004 | 2500 0 | 260 BG | 2 | 11.03.2016 | 20.07.2015 |
| 11 | Altınordu Belediyesi | Fen İşleri Md. | 52 K 1515 | 4BT50703524 | 3502676 | Damperli Kamyon | Fatih | 1996 | 8250 | 105 BG | 2 | | |

| | | | | | | | | | | | | | |
|----|----------------------|----------------|--------------|-----------------------|--------------------------|--------------------|--------------|------|-----------|-----------|---|----------------|----------------|
| 12 | Altınordu Belediyesi | Fen İşleri Md. | 52 K 0173 | NMC2205DTLK1 06129 | 6CT50512256 | Damperli Kamyon | Fatih | 2001 | 2500 0 | 210 BG | 2 | 31.03. 2016 | 25.11. 2015 |
| 13 | Altınordu Belediyesi | Fen İşleri Md. | 52 K 2074 | NMB37530312153 324 | 902915C108112 4 | Damperli Kamyon | Merced es | 2014 | 1800 0 | 280 BG | 2 | | |
| 14 | Altınordu Belediyesi | Fen İşleri Md. | 52 K 2075 | NMB37530312153 390 | 902915C108138 0 | Damperli Kamyon | Merced es | 2014 | 1800 0 | 280 BG | 2 | | |
| 15 | Altınordu Belediyesi | Fen İşleri Md. | 52 K 2076 | NMB37530312153 325 | 902915C108013 0 | Damperli Kamyon | Merced es | 2014 | 1800 0 | 280 BG | 2 | | |
| 16 | Altınordu Belediyesi | Fen İşleri Md. | 52 K 2077 | NMB37530312153 391 | 902915C108124 2 | Damperli Kamyon | Merced es | 2014 | 1800 0 | 280 BG | 2 | | |
| 17 | Altınordu Belediyesi | Fen İşleri Md. | 52 K 2078 | NMB37530312153 456 | 902915C108123 3 | Damperli Kamyon | Merced es | 2014 | 1800 0 | 280 BG | 2 | | |
| 18 | Altınordu Belediyesi | Fen İşleri Md. | 52 K 0435 | 9604122232 | YD9A420T5744 B | Damperli Kamyon | Fargo | 1996 | 2300 0 | 175 BG | 2 | | 13.05. 2016 |
| 19 | Altınordu Belediyesi | Zabıta Md. | 52 DP 674 | ZCFC3594005877 117 | F1AE0481VA00 71382186 | Kamyonet | Iveco | 2011 | 3500 | 125 BG | 3 | 30.05. 2015 | |

**ALTINORDU BELEDİYESİ
KİRALIK ARAÇ LİSTESİ**

| S. No | Tahsis Edilen Müdürlük | Tipi | Adet | Marka | Modeli | Plaka | Tipi |
|-------|-----------------------------------|---------------------|------|------------|--------|-----------|---------------------------------|
| 1 | Zabıta Müdürlüğü | Binek | 1 | Citroen | 2014 | 52 AB 288 | C-Elysee 1.6 HDI 92 Exclusive |
| 2 | | Minibüs | 1 | Fiat | 2013 | 52 S 0187 | Ducato 16+1 Delux 15M3 2.3 mJet |
| 3 | | Çift Kabin Kamyonet | 1 | Ford | 2014 | 52 PC 556 | Transit 350ED |
| 4 | | Camlı Van | 1 | Citroen | 2014 | 52 RF 384 | Berlingo Selection 90 |
| 5 | | Camlı Van | 1 | Citroen | 2015 | 52 AG 539 | Berlingo 7 |
| 6 | | Camlı Van | 1 | Citroen | 2015 | 52 AG 533 | Berlingo 7 |
| 7 | | Camlı Van | 1 | Citroen | 2014 | 52 RF 385 | Berlingo Selection 90 |
| 8 | Park ve Bahçeler Müdürlüğü | Çift Kabin Kamyonet | 1 | Ford | 2012 | 52 LL 064 | Transit 350ED |
| 9 | | Çift Kabin Kamyonet | 1 | Ford | 2014 | 52 AB 239 | Transit 350ED |
| 10 | | Camlı Van | 1 | Citroen | 2012 | 52 AG 537 | Berlingo 7 |
| 11 | Fen İşleri Müdürlüğü | Çift Kabin Kamyonet | 1 | Ford | 2014 | 52 AB 369 | Transit 350ED |
| 12 | | 4x4 Kamyonet | 1 | Isuzu | 2014 | 52 AG 560 | D-Max 4x4 |
| 13 | | 4x4 Kamyonet | 1 | Isuzu | 2014 | 52 AG 416 | D-Max 4x4 |
| 14 | | 4x4 Kamyonet | 1 | Mitsubishi | 2012 | 52 AH 429 | L 200 |
| 15 | | 4x4 Kamyonet | 1 | Mitsubishi | 2014 | 52 AG 590 | L 200 |
| 16 | | Camlı Van | 1 | Citroen | 2015 | 52 AG 535 | Berlingo 7 |
| 17 | | Camlı Van | 1 | Citroen | 2015 | 52 AG 536 | Berlingo 7 |
| 18 | | Camlı Van | 1 | Citroen | 2015 | 52 AG 392 | Berlingo 7 |

| | | | | | | | |
|----|--------------------------------|-----------|---|------------|------|-----------|--|
| 19 | İmar ve Şehircilik Müdürlüğü | Camlı Van | 1 | Fiat | 2014 | 52 RF 264 | Fiorino Combi 1.3 Multijet (Pop) |
| 20 | Mali Hizmetler Müdürlüğü | Binek | 1 | Citroen | 2014 | 52 AB 367 | C-Elysee 1.6 HDI 92 Exclusive |
| 21 | Sosyal Yardım İşleri Müdürlüğü | Camlı Van | 1 | Citroen | 2015 | 52 AG 538 | Berlingo 7 |
| 22 | Ruhsat ve Denetim Müdürlüğü | Camlı Van | 1 | Citroen | 2016 | 53 AG 532 | Berlingo 7 |
| 23 | Özel Kalem Müdürlüğü | Binek | 1 | Volkswagen | 2014 | 52 AB 222 | Passat 1.6 TDI BMT 105 HP Comfortline TRIP |
| 24 | | Binek | 1 | Citroen | 2014 | 52 AB 289 | C-Elysee 1.6 HDI 92 Exclusive |
| 25 | Destek Hizmetleri Müdürlüğü | Binek | 1 | Citroen | 2014 | 52 AB 276 | C-Elysee 1.6 HDI 92 Exclusive |
| 26 | Özel kalem Müdürlüğü | Binek | 1 | AUDİ | 2012 | 52 RF 888 | |
| 27 | | Binek | 1 | PEUGEOT | 2012 | 52FV 005 | |

İdarenin Bilişim Sistemi

Altınordu Belediyesi Bilgi İşlem Müdürlüğü; bilgisayar ağını tüm birimlere yaymak, verilerin güvenliği ve gizliliğini sağlamak ve gelişen bilgisayar teknolojisini takip etmektedir. Belediye içi birimlerin, daha rasyonel ve verimli çalışmaları açısından gerekli olan bilgisayar programlarının elde edilip, günlük veri bilgilerinin yedeklemesinin sağlıklı bir şekilde yapılması ve bu bilgi ve belgeler ışığında kuruma ve beldeye daha iyi hizmet vermek amacıyla gerekli çalışmaları yapmaktadır..

Günümüzde akıllı sistemlerin, nano teknolojilerin ve haberleşme sistemlerinin gelişmesi ve günlük hayatımızda da kullanılmaya başlanması ile birlikte, insanlar teknoloji içerisinde daha belirgin bir rol almaya başlamıştır. Bu nedenle, teknolojiyi ağırlıklı kullanan bir birim olarak, Belediyemizi bu sistemlere uyumlu hale getirmek ve vatandaşı bu sisteme entegre etmek en temel görevlerimizdir. Bu nedenle, Altınordu Belediyesi Bilgi İşlem Müdürlüğü olarak, Belediyemizde yapılan birçok işlemin elektronik ortamda gerçekleştirilmesi için teknik altyapı sağlanmaktadır.

Belediyemizin kurulumundan bu yana 1 yıllık süreçte; Belediye Otomasyon Yazılımı ve Elektronik Belge Yönetim Sisteminin kurulması ve gerçekleşmesinin sağlanması için tüm teknik altyapı Müdürlüğümüz tarafından gerçekleştirilmiştir.

1.İnternet Altyapısı ve Altyapı Hizmetleri

Belediye hizmetlerinin daha etkin ve verimli bir şekilde vatandaşlarımıza sunulması için, Altınordu Belediyesi olarak teknolojinin bütün imkanlarını verimli bir şekilde kullanılmaktadır.

Belediyemizde gerekli görülen yerlerde network altyapısı yenilenmektedir. Belediye Binamızda, İnternet Bant Genişliği 80Mbps hızındaki bir Fiber Optik altyapısı ile Metro Ethernet üzerinden gerçekleştirilmektedir. Cumartesi Pazarı Ek Hizmet Binasında 9 Mbps ve Karapınar Mahallesi Ek Hizmet Binasında 6 Mbps hızında metro ethernet ağı bulunmaktadır. Temizlik İşleri, Evlendirme ve Saraycıkda 3 adet İpSec VPN bağlantı kurularak, otomasyon sistemine dahil edilmiştir. Bunların birincisi sanallaştırma sunucularının da kurulu olduğu uygulama sunucusu, ikincisi veritabanının bulunduğu sunucusu ve üçüncüsü Coğrafi Bilgi Sistemlerinin kurulacağı sunucudur.

Belediyemizde Başkanlık Binası, Cumartesi Pazarı Ek Hizmet Binası, Karapınar Mahallesi Ek Hizmet Binası, Saraycık Mahallesinde ve Alt Geçitte kurulu güvenlik kamera sistemleriyle görüntüler izlenmekte ve kayıt altına alınmaktadır.

Mevcut donanım yapımız aşağıdaki çizimde gösterilmiştir.

Mevcut Donanım Yapısı

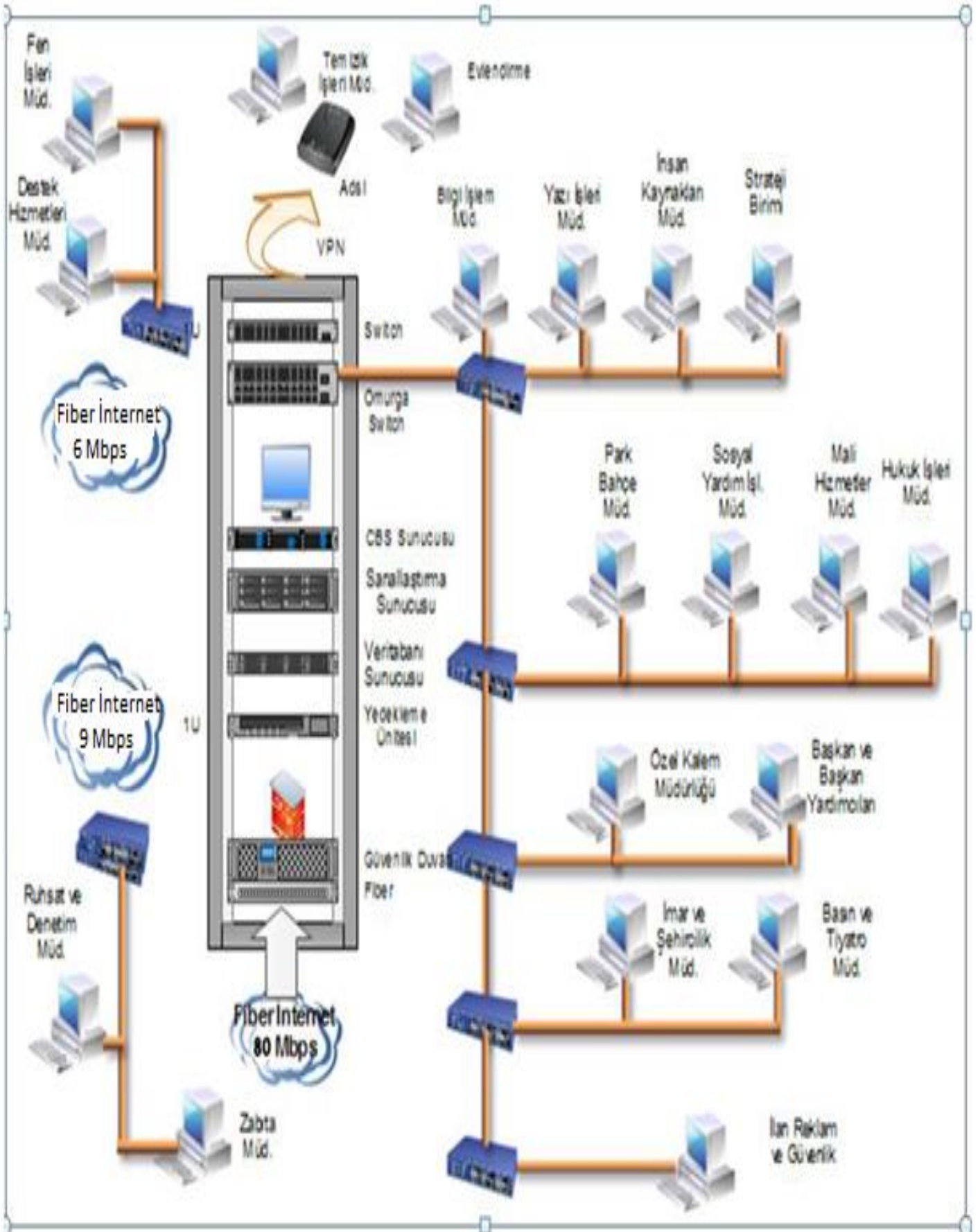

2.Donanım ve Yazılım Kaynakları

Belediyemizin sahip olduğu teknolojik altyapısı olan ortak kullanılan donanım ve yazılım tabloları aşağıda gösterilmiştir.

| ALTINORDU BELEDİYESİ DONANIM ALT YAPISI | |
|--|---------------|
| KAYNAK | MİKTAR |
| Server | 4 |
| Firewall | 1 |
| Yedekleme Ünitesi | 2 |
| Bilgisayar | 147 |
| Dizüstü Bilgisayar | 24 |
| İnce İstemci(thin client) | 12 |
| Mürekkep Püskürtmeli Yazıcılar | 8 |
| Nokta Vuruş Yazıcılar | 14 |
| Lazer Yazıcılar | 103 |
| Fax | 10 |
| Switch | 15 |
| Modem | 4 |
| Güç Kaynağı ve Jeneratör | 3 |
| Telefon Santrali | 3 |

Donanımlar

| BELEDİYEMİZDE KULLANILAN YAZILIMLAR | | |
|---|------------------------------|---|
| YAZILIMLAR | YAZILIMIN TÜRÜ | KULLANAN MÜDÜRLÜKLER |
| Genel Tahakkuk ve Tahsilat Programı | Kurumsal Otomasyon | Ruhsat ve Denetim-İmar ve Şehircilik Müdürlüğü-Fen İşleri Müdürlüğü |
| İlan-Reklam Vergisi | Kurumsal Otomasyon | Ruhsat ve Denetim Müdürlüğü |
| İmar Ruhsat Programı | Kurumsal Otomasyon | Ruhsat ve Denetim Müdürlüğü |
| İstek Şikayet Takip Sistemi | Kurumsal Otomasyon | Tüm Müdürlükler |
| İşçi Personel Özlük Takibi | Kurumsal Otomasyon | İnsan Kaynakları ve Eğitim Müdürlüğü |
| İşçi Ücret Bordrosu Takibi | Kurumsal Otomasyon | İnsan Kaynakları ve Eğitim Müdürlüğü |
| İşyeri Açma ve Çalışma Ruhsatları Sistemi | Kurumsal Otomasyon | Ruhsat ve Denetim Müdürlüğü |
| Meclis Kararları Programı | Kurumsal Otomasyon | Yazı İşleri Müdürlüğü |
| Memur Personel Özlük Takibi | Kurumsal Otomasyon | İnsan Kaynakları ve Eğitim Müdürlüğü |
| Memur Ücret Bordrosu Takibi | Kurumsal Otomasyon | İnsan Kaynakları ve Eğitim Müdürlüğü |
| NVİ İmar Ruhsat Entegrasyonu | Kurumsal Otomasyon | Ruhsat ve Denetim Müdürlüğü |
| NVİ KPS V2 Entegrasyon Uygulamaları | Kurumsal Otomasyon | Ruhsat ve Denetim Müdürlüğü |
| Ortak Sicil | Kurumsal Otomasyon | Ruhsat ve Denetim Müdürlüğü |
| Satınalma ve Taşınır Mal Sistemi | Kurumsal Otomasyon | Tüm Müdürlükler |
| AUTOCAD | Çizim Programı | İmar ve Şehircilik Müdürlüğü-Fen İşleri Müdürlüğü-Park ve Bahçe Müdürlüğü |
| İDECAD Mimari | Çizim Programı | Teknik Başkan Yardımcısı |
| NETCAD Programı | Çizim Programı | İmar ve Şehircilik Müdürlüğü-Fen İşleri Müdürlüğü |
| DİJİTEK | İhale Uygulama Yazılımı | Destek Hizmetleri. Müdürlüğü |
| AMP | Hakediş ve Maliyet Yazılımı | İmar ve Şehircilik-Fen İşleri Müdürlüğü-Park ve Bahçeler Müdürlüğü |
| Sinerji | Mevzuat Programı | Hukuk İşleri Müdürlüğü |
| Eset Antivirüs yazılımı | Antivirüs yazılımı | Tüm Müdürlükler |
| Zywall Log Analyzer | Zywall Log Analyzer yazılımı | Tüm Müdürlükler |
| Davasoft Kurumsal Yazılım | Davasoft Kurumsal Yazılım | Hukuk İşleri Müdürlüğü |

Ortak Yazılımlar

Ayrıca telefon hatlarının çalışmasının sürekliliğinin sağlanması, güvenlik kamerası sistemlerinin işletilmesi gibi faaliyetlerde yürütülmektedir.

3.E-Belediyecilik

Web sayfamızda (www.altinordu.bel.tr) Belediyemizin hizmetleri, yapılacak etkinlikler ve faaliyetler güncellenerek yayımlanmaktadır. Böylece vatandaşlarımızın yapılan hizmetlerden, sosyal aktivitelerden 24 saat haberdar olmaları sağlanmıştır.



E-Belediyecilik uygulamalarında Arsa Rayiç ve İnşaat Maliyet Bedelleri, Borç ve Tahakkuk Bilgileri gibi hizmetler verilmektedir. Online ödeme sistemi ile kredi kartıyla vergi borçlarının ödenme işlemi gerçekleştirilmektedir.

| | |
|------------------------------------|--|
| Resmi Web Sitesi Portalları | www.altinordu.bel.tr https://e-belediye.bel.tr https://eimza.altinordu.bel.tr |
|------------------------------------|--|

4.Bilgi Sistemleri Güvenliği

Altınordu Belediyesinde ağ sisteminde kurulu olan bilgisayarların güvenliği Eset Antivirüs programıyla sağlanmaktadır.Belediye bünyesinde bulunan Firewall cihazı ile belediyemizin tüm internet trafiğinin güvenliği sağlanmaktadır. Günlük yedekler alınarak Nas cihazına ve harici hard disklere kaydedilerek veri güvenliği sağlanmaktadır.

D-İnsan Kaynakları

Bilindiği üzere, Belediyemiz 6360 sayılı Kanun kapsamında yeni oluşturularak, ilk Mahalli İdareler Yerel Seçimlerinden (30/03/2014) tarihinden sonra Tüzel Kişiliği oluşturulmuş olup, tüm Mahalli İdareler gibi, Belediyemizin personel yapısı, 22.02.2007 tarih ve 26442 sayılı Resmi Gazetede yayımlanarak yürürlüğe giren “*Belediye ve Bağlı Kuruluşları ile Mahalli İdare Birlikleri Norm Kadro İlke ve Standartlarına Dair Yönetmelik*” ile, 27.11.2011 tarih ve 28125 sayılı Resmi Gazete’de yayımlanarak yürürlüğe giren “*Belediye Ve Bağlı Kuruluşları İle Mahalli İdare Birlikleri Norm Kadro İlke Ve Standartlarına Dair Yönetmelikte Değişiklik Yapılmasına İlişkin Yönetmelik*” ve 10/04/2014 tarih ve 28968 sayılı Resmi

Gazetede yayımlanarak yürürlüğe giren **“Belediye Ve Bağlı Kuruluşları İle Mahalli İdare Birlikleri Norm Kadro İlke Ve Standartlarına Dair Yönetmelikte Değişiklik Yapılmasına İlişkin Yönetmelik”** doğrultusunda yapılan değişiklikle, Mezkur Kanun kapsamında yeni oluşan Belediyemiz (C11) Cetvelinde yer almakta olup, Memur Norm Kadrosu **246** olarak, Sürekli İşçi Kadro sayısı ise **58** olarak belirlenmiştir.

Bu kadrolardan, Memur Kadroları için 04/05/2015 tarihli ve 2015/86 sayılı yeni Meclis Kararı ile **246** adet kadro ihdas edilmiş olup, bu memur kadrolarının **58**'i dolu, **188**'i ise münhaldir. Şu anda görev yapmakta olan ve Norm Kadro çerçevesinde, kadrosu dondurulmuş **2** adet memur personelimiz bulunmaktadır. Münhal Memur Kadro Karşılığı **7** adet sözleşmeli personel istihdam edilmektedir.

Belediyemizde, Toplam 18 adet Müdürlükten, **Özel Kalem Müdürlüğü, Hukuk İşleri Müdürlüğü, Zabıta Müdürlüğü, Mali Hizmetler Müdürlüğü, Yazı İşleri Müdürlüğü, Teftiş Kurulu Müdürlüğü, İmar ve Şehircilik Müdürlüğü, Fen İşleri Müdürlüğü ve Temizlik İşleri Müdürlüğü, Belediye Ve Bağlı Kuruluşları İle Mahalli İdare Birlikleri Norm Kadro İlke Ve Standartlarına Dair Yönetmelik** çerçevesinde Temel Müdürlükler olarak, **İnsan Kaynakları ve Eğitim Müdürlüğü, Destek Hizmetler Müdürlüğü, Basın Yayın ve Halkala İlişkiler Müdürlüğü, Ruhsat ve Denetim Müdürlüğü, Sosyal Yardım İşleri Müdürlüğü, Park ve Bahçeler Müdürlüğü, Bilgi İşlem Müdürlüğü, Kültür ve Sosyal İşler Müdürlüğü ile Muhtarlık İşleri Müdürlüğü** ise kurumun ihtiyacına göre, ilgili Yönetmelik doğrultusunda Belediye Meclisi tarafından belirlenmiştir.

Buna göre hali hazırda, Kurumumuzda (işçi personel harici) toplam **60**'ı memur, 7'si sözleşmeli olmak üzere toplam **67** adet personel görev yapmaktadır.

6360 sayılı Kanun kapsamında yeni kurulan Belediyemizin, Norm Kadro Yönetmeliğine göre, Belediye Meclisinin 23/06/2014 tarihli ve 2014/39 sayılı kararı ile İşçi Norm Kadro sayısı **58** adet olarak belirlenmiştir. Norm Kadro çerçevesinde **56** adet Sürekli İşçi, **3** adet Geçici İşçi ve 6360 sayılı Kanun kapsamında kurulan Devir, Tasfiye ve Paylaştırma Komisyonu Kararıyla Belediyemize (**Mahalleve dönüştürülen Köy Muhtarlığından**) devredilen **2** adet işçi de dahil olmak üzere, toplam **61** adet işçi istihdam edilmektedir.

6360 Sayılı Kanun kapsamında kurularak ilk Mahalli İdareler Yerel Seçimlerden sonra faaliyete başlayan Belediyemizin Norm Kadro ve Öngörülen Kadro sayılarımız ile mevcut personel durumu karşılaştırıldığında, memur personelimiz olması gerekenin 2/4 'ü kadar iken, işçi personel sayımız ise Norm Kadroda belirtilen oran kadardır. Buna göre, Norm Kadroya göre çalışan memur sayımız az, sürekli işçi sayımız ise normal görünmektedir. Belediyemizin personel ihtiyacı nitelikli memur personel olarak ortaya çıkmaktadır. Mevcut memur sayısı ise ihtiyacımızı karşılamamaktadır. Memur sayımızın Norm Kadromuzun 2/4'ün altında olması sebebiyle, memur eliyle yürütülmesi gereken birçok büro hizmeti, işçi eliyle yürütülmektedir. İnsan Kaynakları yapımızı Norm Kadro doğrultusunda, ihtiyaca cevap verecek bir yapıya dönüştürerek, işe ve niteliğe göre memur personel açığının kapatılarak, ilerleyen dönemde büro hizmeti yapmakta olan işçi sayımızın azaltılması, buna karşılık nitelikli memur personel sayımızın ihtiyaç oranında artırılmasının olumlu etkilerinin olacağı değerlendirilmektedir.

Ancak, Belediye Kanununun 49. maddesinin 8. fıkrası **“Belediyenin yıllık toplam personel giderleri, gerçekleşen en son yıl bütçe gelirlerinin 213 sayılı Vergi Usul Kanununa göre belirlenecek yeniden değerlendirme katsayısı ile çarpımı sonucu bulunacak miktarın yüzde otuzunu aşamaz. Nüfusu 10.000'in altında olan Belediyelerde bu oran yüzde kırk olarak uygulanır.**

Yıl içerisinde aylık ve ücretlerde beklenmedik bir artışın meydana gelmesi sonucunda personel giderlerinin söz konusu oranları aşması durumunda, cari yıl ve izleyen yıllarda personel giderleri bu oranların altına ininceye kadar yeni personel alımı yapılamaz. Yeni personel alımı nedeniyle bu oranın aşılması sebebiyle oluşacak kamu zararı, zararın olduğu tarihten itibaren hesaplanacak kanunî faiziyle birlikte belediye başkanından tahsil edilir. Personelin her türlü alacakları zamanında ve öncelikle ödenir.” Hükmüne amirdir.

Bu itibarla, Belediyemizin yıllık toplam personel giderleri, gerçekleşen en son yıl bütçe gelirlerinin % 30'luk orana yaklaşmış olması nedeniyle, Mezkur Kanununun Geçici 1. maddesi gereğince, liyakat çerçevesi içinde kurumun ihtiyacı olan nitelikli personel temininde seçici ve dikkatli olunması Belediyemizin menfaatine olacağı değerlendirilmektedir.

Ancak, **“Belediye Ve Bağlı Kuruluşları İle Mahalli İdare Birlikleri Norm Kadro İlke Ve Standartlarına Dair Yönetmelik”**ın 19. maddesi gereğince, herhangi bir vizeye gereksinim duyulmaksızın, Hizmet Satınalma yoluyla personel istihdamı sağlanmaktadır. Hizmet Satınalma yoluyla yapılacak istihdamlarda yukarıda belirtilen maliyetler düşeceği gibi, uygun nitelikte eleman temini yoluna gidilebilmektedir.

1) Belediyemizin personel sayısı, personelin statüleri ve nitelikleri aşağıdaki tablolarda gösterilecektir.

2) Belediyemizin personel ve ücret politikası ile kısıtlar hakkında yukarıda izah yapılmaya çalışılmıştır.

a. Bilindiği üzere, Belediyemiz Mezkur Kanun kapsamında, ilk Mahalli İdareler Yerel Seçimlerinden sonra yeni oluşturulmuştur. Kurulduğumuz tarihten bu zamana kadar toplam 3 adet işçi ile 1 adet memur emekliye sevk edilmiştir.

b. Belediyemiz anılan Kanun kapsamında yeni oluşturulduğundan, geçmiş yıllara ait personel veya benzeri veriler bulunmamaktadır.

c. Belediye Personelimizin (eğitim düzeyi, cinsiyeti) ile ilgili bilgiler aşağıda tablolarda ayrıntılı olarak gösterilmiştir. Hizmet-İçer Eğitim Programımız ise İçişleri Bakanlığının yayımladığı genelge ve kurum olarak çıkaracağımız bir Hizmet-İçer Eğitim Yönetmeliği doğrultusunda yılda iki kez yapılacaktır.

d. Memur veya Sürekli İşçi alımı için Devlet Personel Başkanlığına veya başka bir kuruma başvuru yapılmamış olup, şuan için bu yönde bir düşünce bulunmamaktadır.

e. Belediyemizde 4734 sayılı Kamu İhale Kanunu kapsamında hizmet alımı suretiyle Taşeron Personel istihdamı yapılmaktadır. Bu personellerle ilgili birimler bazında hazırlanan tablo aşağıda sunulmuştur.

f. İşçi çalıştırma politikası olarak, sendikalı işçi, işçilerin birimlere göre dağılımıyla ilgili genel bilgiler aşağıda tanzim edilen tablolarda gösterilmiştir. Yine, daimi işçi kadrosunda çalışan bazı işçi personeller birimlerinde yetkilendirilerek çalışmaktadırlar.

g. Belediyemiz, Mezkur Kanun kapsamında yeni oluşturulduğundan, ihtiyaca ve personelin niteliğine göre, başka kurumlarda çalışmakta olan ve nakil talebinde bulunan memurlar veya hizmet alımı suretiyle personel istihdamına gidilerek çalıştırılmaktadır.

3) Belediye çalışanlarımızın motivasyon düzeyi, iş ortamını nasıl değerlendirdikleri ve Belediyeden beklentileri noktasında, yeni kurulan bir Belediye olduğumuzdan ve kuruluş ve teşkilatlanma çalışmalarımız devam ettiğinden, şuan için bu yönde bir çalışma yapılmamıştır.

4-) Yukarıda da izah etmeye çalıştığımız gibi teşkilatlanma ve kuruluş çalışmalarımız hızla devam ettiğinden, ileriye dönük olarak personelimizin moral ve motivasyonu, Hizmet-İçer Eğitim Programları belirli aralıklarla ve sürekli olarak yapılacaktır.

5-) 6360 sayılı Kanun Kapsamında ilk Mahalli İdareler Yerel Seçimlerinden sonra oluşturulan Belediyemizin Müdürlük Sayısı **“Belediye ve Bağlı Kuruluşları ile Mahalli İdare Birlikleri Norm Kadro İlke ve Standartlarına Dair Yönetmelik”** doğrultusunda hazırlanarak Belediye Meclisince onaylanmıştır. Belediyemiz hizmetlerinin gelişimi ile daha etkin ve verimli olarak sunulması noktasında, ihtiyaca göre ileride örgüt şeması ve kurumsal anlamda değişiklik yapılacaktır.

| KADRO DURUMU | NORM'A GÖRE TOPLAM | DOLU | BOŞ | TOPLAM DOLU PERSONEL DURUMU ŞAHSA BAĞLI DOND.KADR.DAHL |
|---|--------------------|------------|------------|---|
| MEMUR | 246 | 58 | 188 | 60 |
| SÖZLEŞMELİ PERSONEL (5393 SK. 49. MAD. GÖRE) | - | 7 | - | 7 |
| ŞAHSA BAĞLI DONDURULAN MEMUR KADROSU | - | - | - | 2 |
| DAİMI İŞÇİ | 58 | 56 | 2 | 56 |
| GEÇİCİ İŞÇİ | - | 3 | - | 3 |
| 6360 SAYILI KANUN KAPSAMINDA KOMİSYON KARARIYLA KÖY (MAHALLE MUHTARLIĞINDAN) DEVREDİLEN PERSONELLER. | - | 2 | - | 2 |
| KÖYDES'DEN DEVREDİLEN (6360 S.K. KAPSAMINDA) (SÖZLEŞMELİ GEÇİCİ İŞÇİ) | - | - | - | - |
| TOPLAM | 304 | 126 | 190 | 130 |

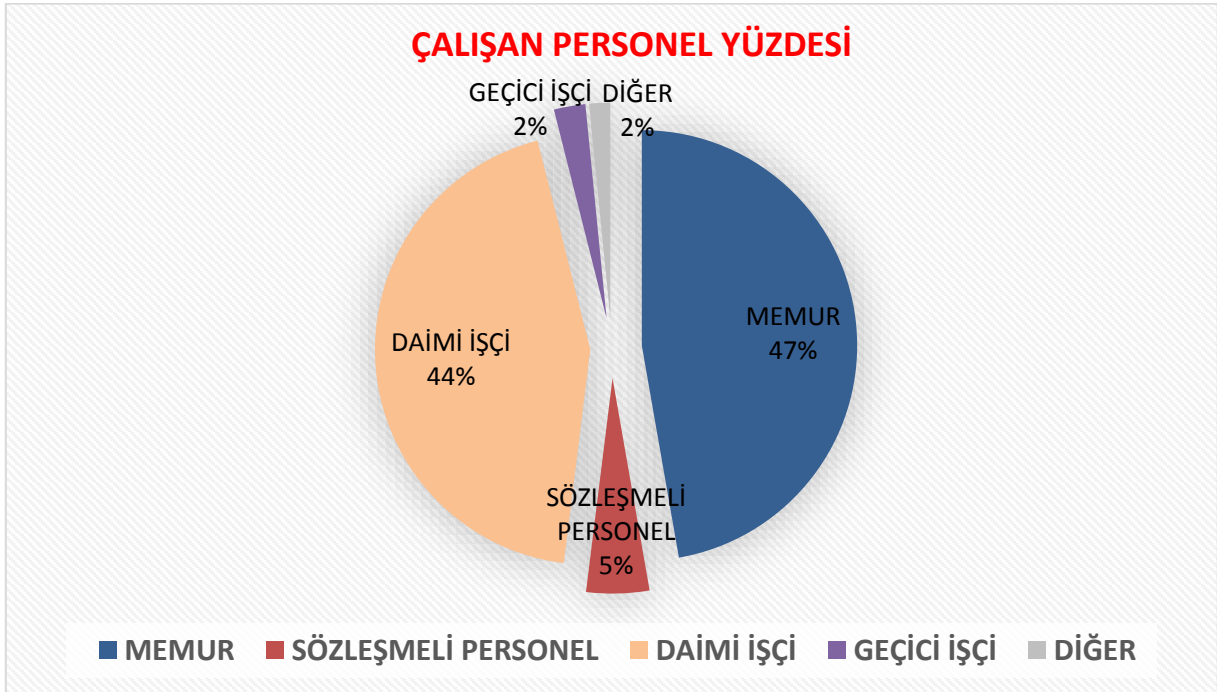

Mevcut insan kaynakları yapısıyla ilgili olarak, kısa ve uzun vadeli ikili yaklaşıma ihtiyaç duyulmaktadır. Kısa vadede mevcut personele yönelik hizmet içi eğitim programlarına ağırlık verilirken, uzun vadede ise, ihtiyaç duyulan yerlere, (Mevcut Yasalar doğrultusunda) ihtiyaç doğrultusunda nitelikli (liyakatli) genç personelin kuruma kazandırılması çalışmalarını yapılmalıdır.

| MEMUR – SÖZLEŞMELİ PERSONEL EĞİTİM DURUMU | | | | | |
|---|-----------|-----------|---------------------|----------|-----------|
| ÖĞRENİM DURUMU | MEMUR | | SÖZLEŞMELİ PERSONEL | | TOPLAM |
| | ERKEK | BAYAN | ERKEK | BAYAN | |
| OKUR-YAZAR | - | - | - | - | - |
| İLKOKUL | - | - | - | - | - |
| ORTAOKUL | - | - | - | - | - |
| LİSE | 13 | 2 | 1 | - | 16 |
| YÜKSEK OKUL | 15 | 6 | - | - | 21 |
| FAKÜLTE | 16 | 7 | 4 | 2 | 29 |
| YÜKSEK LİSANS | - | 1 | - | - | 1 |
| EĞİTİM DURUMU TOPLAM | 44 | 16 | 5 | 2 | 67 |

| İŞÇİ EĞİTİM DURUMU | | | | | | | |
|------------------------------|------------|-----------|-------------|----------|----------|----------|-----------|
| ÖĞRENİM DURUMU | DAİMİ İŞÇİ | | GEÇİCİ İŞÇİ | | DİĞER | | TOPLAM |
| | ERKEK | KADIN | ERKEK | KADIN | ERKEK | KADIN | |
| OKURYAZAR | - | - | - | - | - | - | - |
| İLKOKUL | 13 | - | - | - | 1 | - | 14 |
| ORTAOKUL | 11 | - | - | - | - | - | 11 |
| LİSE | 16 | 9 | - | - | - | 1 | 26 |
| YÜKSEKOKUL | 5 | 2 | 2 | - | - | - | 9 |
| FAKÜLTE | 0 | - | 1 | - | - | - | 1 |
| EĞİTİM DURUMU TOPLAMI | 45 | 11 | 3 | - | 1 | 1 | 61 |

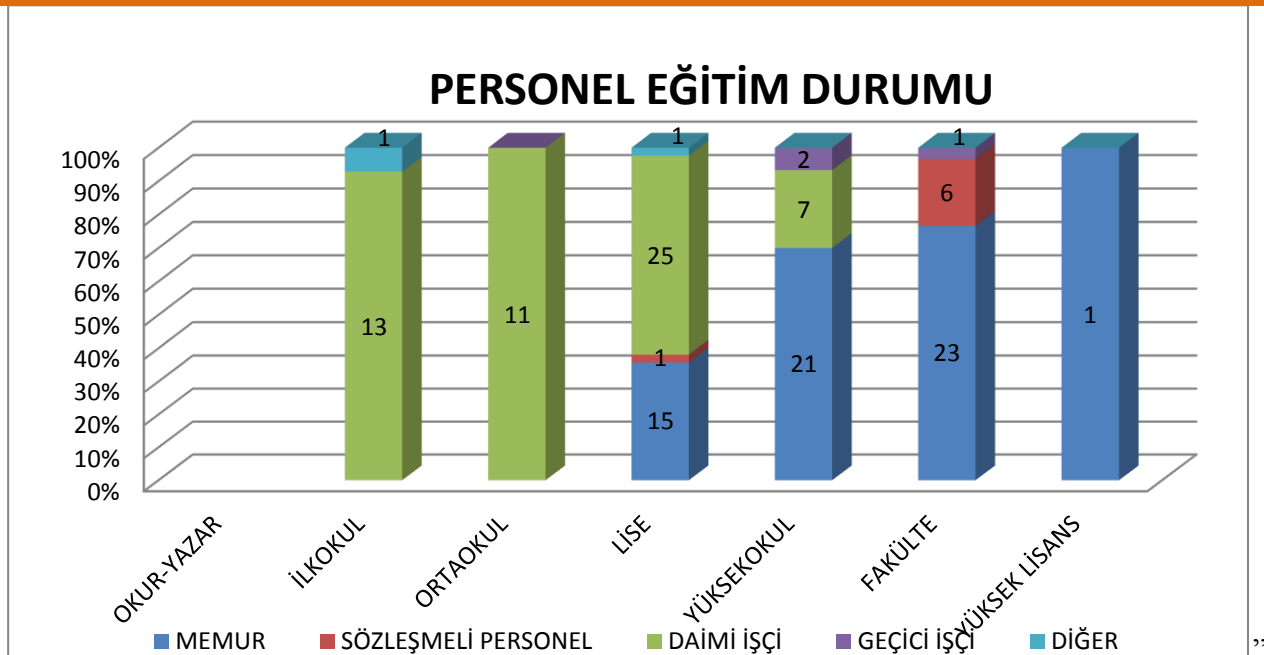

| MEMUR PERSONEL İŞLEMLERİ | | | |
|---------------------------------|-------|-------|--------|
| 02/07/2015 tarihi itibarı ile | | | |
| SAYI VE YAŞ ORTALAMASI | | | |
| | ERKEK | KADIN | TOPLAM |
| MEMUR (Sözleşmeli dahil) | 49 | 18 | 67 |
| YAŞ (ORTALAMASI) | 44 | 38 | - |

| 02/07/2015 TARİHİ İTİBARIYLA İŞÇİ SAYISI VE YAŞ ORTALAMASI | | | | | | | |
|---|------------|-------|-------------|-------|-------|-------|--------|
| NİTELİK | DAİMİ İŞÇİ | | GEÇİCİ İŞÇİ | | DİĞER | | TOPLAM |
| | ERKEK | KADIN | ERKEK | KADIN | ERKEK | KADIN | |
| İŞÇİ SAYISI | 45 | 11 | 3 | - | 1 | 1 | 61 |
| YAŞ ORTALAMASI | 47 | 44 | 43 | - | 46 | 34 | - |

| SENDİKA BİLGİLERİ (Memur-Sözleşmeli) | | | |
|---|-----------|-----------|-----------|
| SENDİKA ADI | ERKEK | KADIN | TOPLAM |
| TÜM BEL-SEN | 4 | 1 | 5 |
| BEM-BİR-SEN | 39 | 15 | 54 |
| SENDİKA ÜYESİ OLMAYAN | 6 | 2 | 8 |
| TOPLAM | 49 | 18 | 67 |

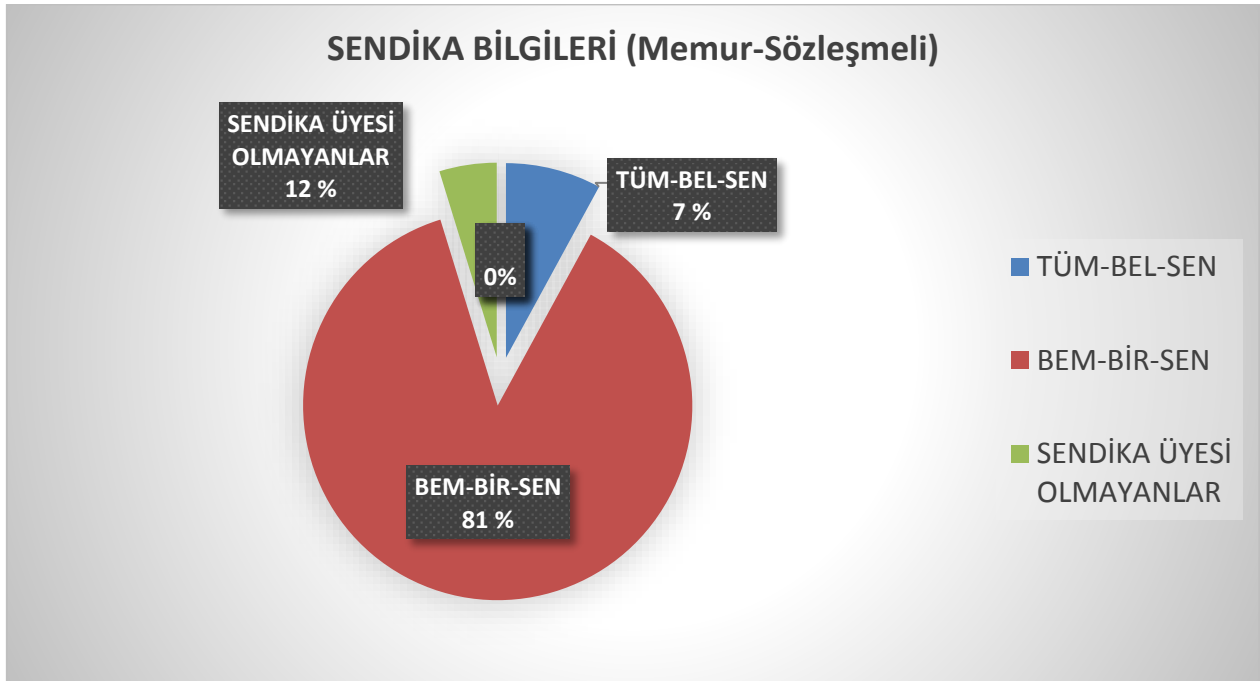

| İŞÇİ SENDİKA BİLGİLERİ | | | | | | | |
|----------------------------------|-------------|----------|------------|-----------|----------|----------|-----------|
| SENDİKA ADI | GEÇİCİ İŞÇİ | | DAİMİ İŞÇİ | | DİĞER | | TOPLAM |
| | ERKEK | KADIN | ERKEK | KADIN | ERKEK | KADIN | |
| HAK-İŞ SENDİKASI | 3 | - | 4 | 2 | - | - | 9 |
| BELEDİYE-İŞ SENDİKASI | - | - | 41 | 9 | 1 | 1 | 52 |
| SENDİKA ÜYELİĞİ BULUNMAYANLAR | | | - | - | - | - | - |
| SENDİKA BİLGİLERİ TOPLAMI | 3 | - | 45 | 11 | 1 | 1 | 61 |

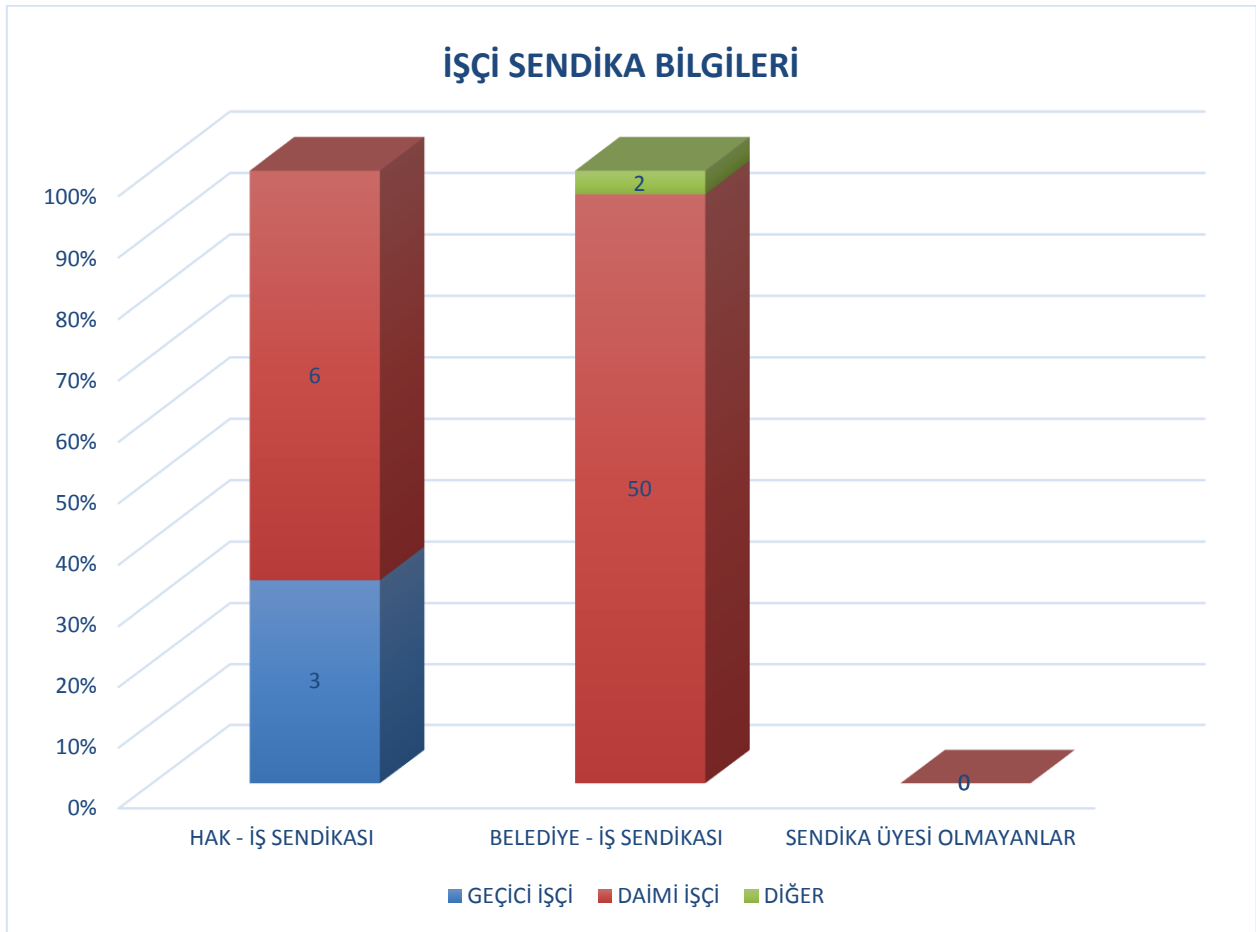

| 01/04/2014 - 02/07/2015 TARİHLERİ ARASINDA AYRILAN PERSONEL- MEMUR-İŞÇİ | | | |
|---|-----------|-----------|------------|
| STATÜSÜ | ERKEK | KADIN | TOPLAM |
| EMEKLİ, NAKİL, VEFAT veya İSTİFA- MEMUR | 3 | 2 | 5 |
| EMEKLİ, VEFAT, İSTİFA VB.- İŞÇİ | 3 | 0 | 3 |
| MEMUR - 6360 SAYILI KANUN KAPSAMINDA DİĞER KURUMLARA ATAMASI YAPILANLAR. | 18 | 7 | 25 |
| İŞÇİ - 6360 SAYILI KANUN KAPSAMINDA DİĞER KURUMLARA ATAMASI YAPILANLAR. | 64 | 11 | 75 |
| AYRILAN PERSONEL TOPLAMI | 88 | 20 | 108 |
| 01/04/2014 - 02/07/2015 TARİHLERİ ARASINDA ATANAN PERSONEL DURUMU | | | |
| STATÜSÜ | ERKEK | KADIN | TOPLAM |
| YENİ ATANAN (SÖZLEŞMELİ PERSONEL) | 5 | 2 | 7 |
| AÇIKTAN veya NAKLEN (TAYİN) ATAMA (MEMUR) | 7 | 0 | 7 |
| 6360 SAYILI KANUN KAPSAMINDA KOMİSYON KARARIYLA GELEN MEMUR VE İŞÇİ (ORDU BÜYÜKŞEHİR BELD.) | 7 | 1 | 8 |
| ATAMA İŞÇİ | 0 | 0 | 0 |
| ATANAN PERSONEL TOPLAMI | 19 | 3 | 22 |

| YIL İÇERİSİNDE AYRILAN İŞÇİ DURUMU (01/04/2014 – 02/07/2015) | | | | | |
|---|----------|----------|-----------|-----------|-----------|
| AYRILMA NEDENİ | GEÇİCİ | | DAİMİ | | TOPLAM |
| | ERKEK | BAYAN | ERKEK | BAYAN | |
| EMEKLİYE AYRILMA | - | - | 3 | 0 | 3 |
| 1475 SAYILI KANUN 14/5 MAD. | - | - | - | - | - |
| VEFAT, İŞ AKDİ FESİH v.b. | - | - | - | - | - |
| YENİ İSTİHDAM EDİLEN | - | - | - | - | - |
| 6360 SAYILI KANUN KAPSAMINDA NAKİL OLANLAR (ORDU BÜYÜKŞEHİR BELEDİYESİ VE DİĞER KURUMLAR) | - | - | 64 | 11 | 75 |
| AYRILAN İŞÇİ TOPLAMI | 0 | 0 | 67 | 11 | 78 |

| TOPLAM HİZMET YILINA GÖRE DAĞILIM (MEMUR-SÖZLEŞMELİ) | | | |
|--|-----------|-----------|-----------|
| HİZMET YILI | ERKEK | KADIN | TOPLAM |
| 1-5 YIL | 6 | 3 | 9 |
| 5-10 YIL | 3 | 7 | 10 |
| 10-15 YIL | 9 | 1 | 10 |
| 15-20 YIL | 14 | 0 | 14 |
| 20-25 YIL | 8 | 6 | 11 |
| 25 YIL VE ÜSTÜ | 9 | 1 | 11 |
| GENEL TOPLAM | 49 | 18 | 67 |
| EMEKLİLİĞİ HAKEDENLER | 13 | 4 | 17 |

| TOPLAM HİZMET SÜRELERİNE GÖRE DAĞILIM (İŞÇİ) | | | | | | | |
|--|----------|----------|-----------|-----------|----------|----------|-----------|
| HİZMET YILI | GEÇİCİ | | DAİMİ | | DİĞER | | TOPLAM |
| | ERKEK | BAYAN | ERKEK | BAYAN | ERKEK | BAYAN | |
| 1-5 YIL | 0 | 0 | 0 | 0 | 1 | 1 | 2 |
| 5-10 YIL | 0 | 0 | 1 | 1 | - | - | 2 |
| 10-15 YIL | 1 | 0 | 4 | 1 | - | - | 6 |
| 15-20 YIL | 2 | 0 | 9 | 2 | - | - | 13 |
| 20-25 YIL | 0 | 0 | 21 | 5 | - | - | 26 |
| 25 YIL VE ÜSTÜ | 0 | 0 | 10 | 2 | - | - | 12 |
| GENEL TOPLAM | 3 | 0 | 45 | 11 | 1 | 1 | 61 |
| EMEKLİLİĞİ HAKEDENLER | 0 | 0 | 8 | 2 | - | - | 10 |

02/07/2015 TARİHİ İTİBARIYLA
BİRİMLER BAZINDA MEMUR - SÖZLEŞMELİ DURUM TABLOSU

| S.N. | BİRİMİ | ERKEK | KADIN | TOPLAM |
|-------------------------------|---|-----------|-----------|-----------|
| 1 | BELEDİYE BAŞKANLIĞI | 0 | 0 | 0 |
| 2 | ÖZEL KALEM MÜDÜRLÜĞÜ (1 Sözleşmeli) | 4 | 0 | 4 |
| 3 | BASIN YAYIN VE HALKLA İLİŞKİLER MÜDÜRLÜĞÜ | 2 | 0 | 2 |
| 4 | BİLGİ İŞLEM MÜDÜRLÜĞÜ | 2 | 0 | 2 |
| 5 | DESTEK HİZMETLERİ MÜDÜRLÜĞÜ | 2 | 0 | 2 |
| 6 | FEN İŞLERİ MÜDÜRLÜĞÜ (3 Sözleşmeli) | 7 | 3 | 10 |
| 7 | SOSYAL YARDIM İŞLERİ MÜDÜRLÜĞÜ | 1 | 0 | 1 |
| 8 | ZABITA MÜDÜRLÜĞÜ | 9 | 2 | 11 |
| 9 | HUKUK İŞLERİ MÜDÜRLÜĞÜ | 0 | 1 | 1 |
| 10 | İMAR VE ŞEHİRCİLİK MÜDÜRLÜĞÜ (1 Sözleşmeli) | 9 | 1 | 10 |
| 11 | İNSAN KAYNAKLARI VE EĞİTİM MÜDÜRLÜĞÜ | 1 | 0 | 1 |
| 12 | YAZI İŞLERİ MÜDÜRLÜĞÜ | 2 | 0 | 2 |
| 13 | MALİ HİZMETLER MÜDÜRLÜĞÜ | 2 | 4 | 6 |
| 14 | PARK VE BAHÇELER MÜDÜRLÜĞÜ (1 Sözleşmeli) | 1 | 2 | 3 |
| 15 | RUHSAT VE DENETİM MÜDÜRLÜĞÜ | 6 | 4 | 10 |
| 16 | TEMİZLİK İŞLERİ MÜDÜRLÜĞÜ (1 Sözleşmeli) | 1 | 1 | 2 |
| 17 | TEFTİŞ KURULU MÜDÜRLÜĞÜ | 0 | 0 | 0 |
| 18 | KÜLTÜR VE SOSYAL İŞLER MÜDÜRLÜĞÜ | 0 | 0 | 0 |
| 19 | MUHTARLIK İŞLERİ MÜDÜRLÜĞÜ | 0 | 0 | 0 |
| TOPLAM PERSONEL SAYISI | | 49 | 18 | 67 |

**02/07/2015 TARİHİ İTİBARIYLA
BİRİMLER BAZINDA (4734 S.K.KAPSAMINDA) HİZMET ALIMI SURETİYLE
ÇALIŞAN TAŞERON İŞÇİ DURUM TABLOSU**

İŞÇİ PERSONELİN GÖREV YERİ DAĞILIMI

| S.N. | BİRİMİ | TAŞERON | | TOPLAM |
|-------------------------------|---|------------|-----------|------------|
| | | ERKEK | KADIN | |
| 1 | BELEDİYE BAŞKANLIĞI | 0 | 0 | 0 |
| 2 | ÖZEL KALEM MÜDÜRLÜĞÜ | 13 | 9 | 22 |
| 3 | BASIN YAYIN VE HALKLA İLİŞKİLER MÜDÜRLÜĞÜ | 4 | 0 | 4 |
| 4 | BİLGİ İŞLEM MÜDÜRLÜĞÜ | 3 | 1 | 4 |
| 5 | DESTEK HİZMETLERİ MÜDÜRLÜĞÜ | 4 | 0 | 4 |
| 6 | FEN İŞLERİ MÜDÜRLÜĞÜ | 29 | 2 | 31 |
| 7 | SOSYAL YARDIM İŞLERİ MÜDÜRLÜĞÜ | 8 | 3 | 11 |
| 8 | ZABITA MÜDÜRLÜĞÜ | 42 | 1 | 43 |
| 9 | HUKUK İŞLERİ MÜDÜRLÜĞÜ | 1 | 0 | 1 |
| 10 | İMAR VE ŞEHİRCİLİK MÜDÜRLÜĞÜ | 15 | 5 | 20 |
| 11 | İNSAN KAYNAKLARI VE EĞİTİM MÜDÜRLÜĞÜ | 0 | 0 | 0 |
| 12 | YAZI İŞLERİ MÜDÜRLÜĞÜ | 1 | 2 | 3 |
| 13 | MALİ HİZMETLER MÜDÜRLÜĞÜ | 2 | 3 | 5 |
| 14 | PARK VE BAHÇELER MÜDÜRLÜĞÜ | 7 | 2 | 9 |
| 15 | RUHSAT VE DENETİM MÜDÜRLÜĞÜ | 20 | 9 | 29 |
| 16 | TEMİZLİK İŞLERİ MÜDÜRLÜĞÜ | 190 | 7 | 197 |
| 17 | TEFTİŞ KURULU MÜDÜRLÜĞÜ | 0 | 3 | 3 |
| 18 | KÜLTÜR VE SOSYAL İŞLER MÜDÜRLÜĞÜ | 0 | 1 | 1 |
| 19 | MUHTARLIK İŞLERİ MÜDÜRLÜĞÜ | 0 | 0 | 0 |
| TOPLAM PERSONEL SAYISI | | 339 | 48 | 387 |

E- Diğer Hususlar

II- PERFORMANS BİLGİLERİ

A-Temel Politika ve öncelikler

- 1- Karar alma, uygulama ve eylemlerde şeffaflık,
- 2- Hesap verebilirlik,
- 3- Kurum içi yönetimde ve ilçeyi ilgilendiren kararlarda katılımcılık,
- 4- Uygulamalarda adalet ve hizmette eşitlik,
- 5- Belediye kaynaklarının kullanımında etkinlik ve verimlilik,
- 6- Hizmetlerde geçici çözümler ve anlık kararlar yerine sürdürülebilirlik esasını hareket ettirmek,
- 7- Kentlilik bilincini topluma aşlamak.

MİSYON

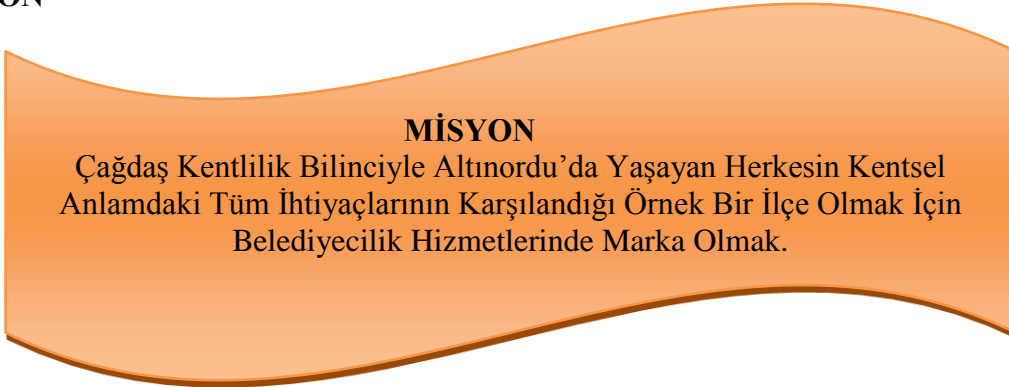

VİZYON

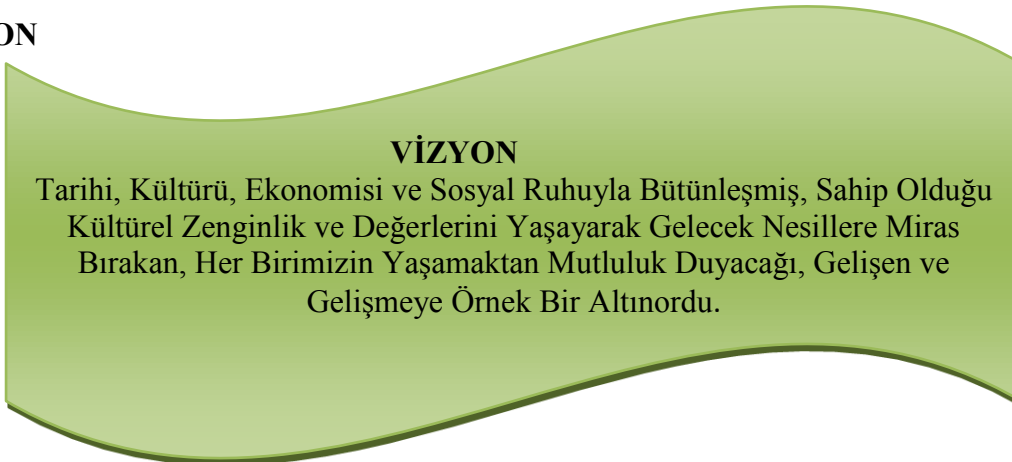

B- Amaç ve Hedefler

1.KURUMA YÖNELİK STRATEJİK ALAN

STRATEJİK AMAÇ 1.1. Belediyede yönetim ve çalışma kültürünün dönüştürülerek, Belediye hizmetlerinde etkinlik, kalite ve verimliliği artırmak.

STRATEJİK HEDEF 1.1.1. Stratejik yönetim kültürüne ilişkin kurumsal dönüşüm 5 yıl içinde % 90 oranında tamamlanacaktır.

STRATEJİK HEDEF 1.1.2. Yönetim ve çalışma kültürünün dönüştürülmesine ilişkin projeler, 2019 yılı sonuna kadar uygulamaya konulacaktır.

STRATEJİK HEDEF 1.1.3. Basın-yayın ve halkla ilişkilerin alt yapısı geliştirilerek, Belediye ve faaliyetleri hakkında daha iyi bilgilendirme ve iletişim sağlanarak vatandaş memnuniyeti 2019 yılına kadar 10 puan arttırılacaktır.

STRATEJİK HEDEF 1.1.4. İş akış süreçlerinin hazırlanması ve iyileştirilmesi ile ilgili çalışmalar 2015 yılı sonuna kadar gerçekleştirilerek, sürekli güncellenecek ve denetim ile teftişin etkinliği arttırılacaktır.

STRATEJİK HEDEF 1.1.5. Tüm dava ve icra dosyalarının % 80 oranında Belediye lehine sonuçlandırılması sağlanacaktır.

STRATEJİK AMAÇ 1.2. Belediye hizmetlerini ve yönetim amaçlı bilgi sistemini elektronik ortama taşımak.

STRATEJİK HEDEF 1.2.1. e-Belediye hizmetlerinin iyileştirilmesi ve yaygınlaştırılması 2019 yılına kadar sürdürülecektir.

STRATEJİK HEDEF 1.2.2. Tüm birimlere teknik destek vermek suretiyle, hizmet hız ve kalitesi arttırılacaktır.

STRATEJİK AMAÇ 1.3. Belediyenin tüm büro, yazışma ve temsil işlerinin etkili, verimli ve kaliteli şekilde yapılmasını sağlamak.

STRATEJİK HEDEF 1.3.1. Başkanlık makamına ait özel kalem hizmetlerinin ve karar organları sekreteriyasının kaliteli ve verimli sunulması sağlanacaktır.

STRATEJİK HEDEF 1.3.2. Belediyenin iç ve dış yazışmaları kurallar çerçevesinde, kaliteli ve verimli olarak gerçekleştirilecektir.

STRATEJİK AMAÇ 1.4. Mevcut insan kaynaklarını yöneterek, insan kaynaklarını moral-motivasyon ve performans yönünden geliştirmek.

STRATEJİK HEDEF 1.4.1. Personel giderleri, 2019 yılı sonuna kadar, kendi limiti olan % 30'un altında tutulacak ve birimler arasındaki personel dağılımı adil ve hizmet için yeterli düzeye getirilecektir.

STRATEJİK HEDEF 1.4.2. Her yıl düzenlenecek hizmet içi eğitimler yoluyla, personelin bilgi ve becerileri arttırılacaktır.

STRATEJİK HEDEF 1.4.3. Personel iş ve işlemleri, her yıl % 7 hızlandırılacaktır.

STRATEJİK HEDEF 1.4.4. Personelin performansı her yıl % 5 oranında arttırılacaktır.

STRATEJİK AMAÇ 1.5. Mevcut kurum kaynaklarının etkili ve verimli yönetimi ile kaynakların arttırılmasını sağlamak.

STRATEJİK HEDEF 1.5.1. Gelir akışının devamlılığı sağlanacak ve gelir arttırıcı çalışmalara hız verilecektir.

STRATEJİK HEDEF 1.5.2. 2019 yılına kadar, Belediye bütçesi gider gerçekleşme oranının % 85'e ulaşmasını sağlayarak, istikrarlılık ve doğruluk oranının arttırılması sağlanacak ve mali yapı şeffaf hale getirilecektir.

STRATEJİK HEDEF 1.5.3. Destek Hizmetleri etkin ve verimli şekilde, satın alma işlemleri ise kurallara uygun ve hızlı şekilde yerine getirilecektir.

2.KENTE YÖNELİK STRATEJİK ALAN

STRATEJİK AMAÇ 2.1. Planlı yapılaşmayı sağlayarak, ilçenin fiziki yapısını sağlıklı, kaliteli ve yaşanabilir mekanlara dönüştürmek.

STRATEJİK HEDEF 2.1.1. Sürdürülebilir kent imar planları hazırlanarak, kararlı ve adil bir şekilde uygulanacaktır.

STRATEJİK AMAÇ 2.2. Yeşil alanları koruyarak yeşil dokuyu geliştirmek, çevre bilincini arttırarak yeşil alan tahribatını azaltmak ve kentin sürekli temiz ve bakımlı olmasını sağlamak.

STRATEJİK HEDEF 2.2.1. 2019 yılına kadar, yeşil alanların her yıl en az % 80'ninin bakımının yapılması sağlanacaktır.

STRATEJİK HEDEF 2.2.2. Mevcut 160 dönüm olan yeşil alanın 2019 yılına kadar 450 dönüme çıkarılması sağlanacaktır.

STRATEJİK HEDEF 2.2.3. İlçe sürekli temiz tutularak, çevre ve doğaya zarar veren her türlü atıklar bertaraf edilecektir.

STRATEJİK AMAÇ 2.3. İlçemizin tarihi, kültürel ve turistik değerlerini ön plana çıkararak, Altınordu'yu yurt içi ve yurt dışında tanınan turizm kenti yapmak.

STRATEJİK HEDEF 2.3.1. Mevcut koruma imar planı 2016 yılı sonuna kadar revize edilerek, tarihi doku korunacak ve 2019 yılı sonuna kadar ilçedeki tüm tarihi değerler turizme kazandırılacaktır.

STRATEJİK HEDEF 2.3.2. İlçenin doğal güzellikleri korunarak geliştirilecek ve turizme kazandırılacaktır.

STRATEJİK AMAÇ 2.4. İlçenin ulaşımını güvenli, modern, konforlu ve hızlı hale getirmek.

STRATEJİK HEDEF 2.4.1. Altınordu ilçe yollarının yenilenmesi veya yeni yollar açılmasıyla kent içi ulaşım alternatifleri arttırılacaktır.

3.KENTLİYE YÖNELİK STRATEJİK ALAN

STRATEJİK AMAÇ 3.1. Sağlıklı ve sürdürülebilir kentleşmenin sağlanması için her türlü yapım işleri ile ilçenin yol altyapısı ve yol üstyapısı sorunlarını çözmek.

STRATEJİK HEDEF 3.1.1. 2019 yılına kadar halen mevcut imar planındaki tüm yollar araç trafiğine açılacaktır.

STRATEJİK AMAÇ 3.2. Yerel ve küresel değerlerin sağlıklı entegrasyonu sağlanmış, kültür – sanat zenginliğine sahip ilçe merkezi oluşturmak.

STRATEJİK HEDEF 3.2.1. Kültürel etkinlikler sürekli hale getirilecek ve diğer kamu, özel sektör ve sivil toplum kuruluşları ile işbirliği yapılarak, ilçenin yurtiçi ve yurtdışında tanıtılması sağlanacaktır.

STRATEJİK HEDEF 3.2.2. İlçede kültür ve sanat seviyesini yükseltmek ve işgücünün niteliğini arttırmak amacıyla kurslar düzenlenecektir.

STRATEJİK HEDEF 3.2.3. Sosyal refahın ve toplumsal dayanışmanın geliştirilmesi için, sosyal belediyecilik çabalarına hız verilecektir.

STRATEJİK HEDEF 3.2.4. Belediye tiyatrosunun faaliyetleri arttırılarak devam ettirilecektir.

STRATEJİK AMAÇ 3.3. Denetim hizmetlerini etkinleştirerek, ilçenin ve ilçede yaşayanların sağlık, güvenlik ve huzurunu arttırmak.

STRATEJİK HEDEF 3.3.1. Halkın güvenli, huzurlu ve sağlıklı ortamda yaşamalarını engelleyecek durumları sürekli ortadan kaldırarak zabıta hizmetlerinin devamlılığı sağlanacaktır.

STRATEJİK HEDEF 3.3.2. Halkın güvenliğini sağlamak amacıyla tüm işyerleri belirli periyodlarla denetlenecek ve tüm işyerlerine ruhsatlandırma işlemi sürekli olarak yapılacaktır.

C- Performans Hedef ve Göstergeleri ile Faaliyetler

Tablo 1

İDARE PERFORMANS HEDEFİ TABLOSU

| | |
|------------------|--|
| Birim Adı | ALTINORDU BELEDİYESİ |
| Amaç | 1.1. Belediyede yönetim ve çalışma kültürünün dönüştürülerek, Belediye hizmetlerinde etkinlik, kalite ve verimliliği artırmak |
| Hedef | 1.1.1. Stratejik yönetim kültürüne ilişkin kurumsal dönüşüm 5 yıl içinde % 90 oranında tamamlanacaktır. |

| |
|--|
| Performans Hedefi |
| 1.1.1.PH01. Stratejik yönetim kültürüne ilişkin kurumsal dönüşüm 2016 yılı içinde de devam edecektir. |
| Açıklamalar |

| Performans Göstergeleri | 2014 | 2015 | 2016 |
|--|-------------|-------------|-------------|
| MHM.1.1.1.PH01.F1.G1: İdare performans programının hazırlanması adeti | | 1 Ad. | 1 Ad. |
| MHM.1.1.1.PH01.F1.G2: İdare Performans programının elektronik ortamdan takip edilmesi yüzdesi | | % 100 | % 100 |
| MHM.1.1.1.PH01.F2.G3: Birim ve idare faaliyet raporunun hazırlanması adeti | | 2 Ad. | 2 Ad. |
| MHM.1.1.1.PH01.F3.G5: 2016-2019 yıllarını kapsayan Altınordu Belediyesi stratejik planının istatistiklerinin takip edilmesi yüzdesi | | % 100 | % 100 |
| MHM.1.1.1.PH01.F3.G6: Belediye birimlerinin tüm faaliyetlerinin izlenme yüzdesi | | % 100 | % 100 |
| MHM.1.1.1.PH01.F3.G7: Ara ölçüm ve izleme raporu hazırlatılan birim sayısı | | 15 Ad. | 17 Ad. |
| MHM.1.1.1.PH01.F3.G8: Performans programının değerlendirilme toplantısı sayısı | | 7 Ad. | 12 Ad. |
| MHM.1.1.1.PH01.F3.G9: Diğer birimler ile koordinasyon kurarak çalışma yüzdesi | | % 100 | % 100 |
| MHM.1.1.1.PH01.F4.G10: Hazırlanan yatırım değerlendirme raporu sayısı | | 2 Ad. | 4 Ad. |
| MHM.1.1.1.PH01.F4.G11: Yatırımların izlenmesi oranı | | % 100 | % 100 |

| Faaliyetler | Kaynak İhtiyacı | | |
|--|----------------------|----------------|----------------------|
| | Bütçe | Bütçe Dışı | Toplam |
| 1.1.1.PH01.F1. İdare Performans Programının hazırlanması | 86.433,37 TL | 0,00 TL | 86.433,37 TL |
| 1.1.1.PH01.F2. Belediye faaliyetlerinin stratejik plan ve yıllık performans programına uygunluğunun izlenmesi ve değerlendirilmesi faaliyetleri | 56.433,35 TL | 0,00 TL | 56.433,35 TL |
| 1.1.1.PH01.F3. İdare faaliyet raporlarının hazırlanması | 86.433,35 TL | 0,00 TL | 86.433,35 TL |
| 1.1.1.PH01.F4. Belediyenin yatırım programlarının hazırlanması | 18.357,13 TL | 0,00 TL | 18.357,13 TL |
| TOPLAM | 247.657,20 TL | 0,00 TL | 247.657,20 TL |

Tablo 1**İDARE PERFORMANS HEDEFİ TABLOSU**

| | |
|------------------|---|
| Birim Adı | ALTINORDU BELEDİYESİ |
| Amaç | 1.1.Belediyede yönetim ve çalışma kültürünün dönüştürülerek, Belediye hizmetlerinde etkinlik, kalite ve verimliliği artırmak |
| Hedef | 1.1.2.Yönetim ve çalışma kültürünün dönüştürülmesine ilişkin projeler, 2019 yılı sonuna kadar uygulamaya konulacaktır. |

| | | | |
|--|-------------|-------------|-------------|
| Performans Hedefi | | | |
| 1.1.2.PH02.Yönetim ve çalışma kültürünün dönüştürülmesine ilişkin projeler, 2016 yılında da uygulamaya devam edilecektir. | | | |
| Açıklamalar | | | |
| Performans Göstergeleri | 2014 | 2015 | 2016 |
| MHM.1.1.1.PH02.F2.G4: Faaliyet raporlarının elektronik ortamdan takip edilmesi yüzdesi | | % 100 | % 100 |
| MHM.1.1.2.PH02.F1.G12:Kurum içinde yapılan kapasite araştırması sayısı | | - | Bilgi |
| MHM.1.1.2.PH02.F2.G15:İç kontrol sisteminin kurulması,standartlarının uygulanması ve geliştirilmesi yüzdesi | | - | Bilgi |
| MHM.1.1.2.PH02.F2.G16:Eylem planının uygulanması yüzdesi | | - | Bilgi |
| MHM.1.1.2.PH02.F3.G13:Yapılan personel ve vatandaş memnuniyeti araştırmaları sayısı | | - | Bilgi |
| MHM.1.1.2.PH02.F4.G14: Toplam kalite yönetimine ilişkin yapılan ön araştırma sayısı | | - | Bilgi |

| Faaliyetler | Kaynak İhtiyacı | | |
|--|------------------------|-------------------|----------------------|
| | Bütçe | Bütçe Dışı | Toplam |
| 1.1.2.PH02.F1.Kurum içi kapasite araştırmaları faaliyetleri | 18.357,13 TL | 0,00 TL | 18.357,13 TL |
| 1.1.2.PH02.F2.İç kontrol sisteminin kurulması, standartlarının uygulanması ve geliştirilmesi faaliyetleri | 18.257,13 TL | 0,00 TL | 18.257,13 TL |
| 1.1.2.PH02.F3.Personel ve vatandaş memnuniyet araştırmaları faaliyetleri | 56.033,09 TL | 0,00 TL | 56.033,09 TL |
| 1.1.2.PH02.F4.Belediyede kalite yönetimi çalışmalarının yürütülmesi ve izlenmesi faaliyeti | 24.435,71 TL | 0,00 TL | 24.435,71 TL |
| TOPLAM | 117.083,06 TL | 0,00 TL | 117.083,06 TL |

Tablo 1

İDARE PERFORMANS HEDEFİ TABLOSU

| | |
|------------------|--|
| Birim Adı | ALTINORDU BELEDİYESİ |
| Amaç | 1.1. Belediyede yönetim ve çalışma kültürünün dönüştürülerek, Belediye hizmetlerinde etkinlik, kalite ve verimliliği artırmak |
| Hedef | 1.1.3. Basın-yayın ve halkla ilişkilerin alt yapısı geliştirilerek, Belediye ve faaliyetleri hakkında daha iyi bilgilendirme ve iletişim sağlanarak vatandaş memnuniyeti 2019 yılına kadar 10 puan arttırılacaktır. |

| |
|--|
| Performans Hedefi |
| 1.1.3.PH03. Basın-yayın ve halkla ilişkilerin alt yapısı geliştirilerek, Belediye ve faaliyetleri hakkında daha iyi bilgilendirme ve iletişim sağlanarak, vatandaş memnuniyeti arttırılacaktır. |
| Açıklamalar |

| Performans Göstergeleri | 2014 | 2015 | 2016 |
|--|-------------|-------------|-------------|
| BAS.1.1.3.PH03.F1.G1: Belediye çalışmalarının ulusal ve yerel basında yayınlanması için hazırlanan haber bülteni sayısı | | 298 Ad. | 510 Ad. |
| BAS.1.1.3.PH03.F1.G2: Belediye ile ilgili yerel televizyonlarda yayınlanan yayın sayısı | | 350 Ad. | Bilgi |
| BAS.1.1.3.PH03.F1.G3: Belediye ile ilgili ulusal televizyonlarda yayınlanan yayın sayısı | | 19 Ad. | Bilgi |
| BAS.1.1.3.PH03.F1.G4: Yayınların olumluluk yüzdesi | | % 100 | Bilgi |
| BAS.1.1.3.PH03.F1.G5: Belediye ile ilgili yerel basında yayınlanan haber sayısı | | 700 Ad. | Bilgi |
| BAS.1.1.3.PH03.F1.G6: Belediye ile ilgili ulusal basında yayınlanan haber sayısı | | 19 Ad. | Bilgi |
| BAS.1.1.3.PH03.F1.G7: Haberlerin olumluluk yüzdesi | | % 100 | Bilgi |
| BAS.1.1.3.PH03.F2.G8: Belediyemize ait tanıtımı yapılan faaliyet ve proje sayısı | | % 100 | 10 Ad. |
| Revize Edilen Gösterge | | | |
| BAS.1.1.3.PH03.F3.G9: Belediye çalışmalarının yer aldığı dergi sayısı | | 5000 Ad. | 6000 Ad. |
| BAS.1.1.3.PH03.F4.G10: Tören ve organizasyonlar için bilgilendirilen basın kuruluşları ve vatandaş sayısı | | % 100. | 1000 Ad. |
| Revize Edilen Gösterge | | | |
| BAS.1.1.3.PH03.F5.G11: Belediye internet sayfasına gönderilen haber ve bilgi sayısı | | 240 Ad. | 510 Ad. |

| | | | |
|---|--|----------|--------------|
| BAS.1.1.3.PH03.F6.G12: Dijital ortamda fotoğraflanması ve arşivlenme yapılan Belediyemiz çalışmalarının sayısı | | % 100 | Bilgi |
| Revize Edilen Gösterge | | | |
| BAS.1.1.3.PH03.F6.G13: Belediye çalışmalarının kamera kayıtlarının sayısal değeri | | 240 Ad. | 350 Ad. |
| BAS.1.1.3.PH03.F7.G14: Ses düzeni vb. alt yapı desteği sağlanan tören ve organizasyon sayısı | | % 100 | Bilgi |
| Revize Edilen Gösterge | | | |
| BAS.1.1.3.PH03.F8.G15: Vatandaş başvuru sayısı | | 412 Ad. | Bilgi |
| BAS.1.1.3.PH03.F8.G16: Vatandaş taleplerine yanıt verilme süresi | | 5 İşgünü | 5 İşgünü |
| BAS.1.1.3.PH03.F9.G17: Gelen evrak sayısı | | 261 Adet | Bilgi |
| BAS.1.1.3.PH03.F9.G18: Giden evrak sayısı | | 120 Adet | Bilgi |
| BAS.1.1.3.PH03.F9.G19: Birim içi yapılan toplantı sayısı | | 84 Ad. | 48 Ad. |

| Faaliyetler | Kaynak İhtiyacı | | |
|--|----------------------|----------------|----------------------|
| | Bütçe | Bütçe Dışı | Toplam |
| 1.1.3.PH03.F1. Haber alınması ve haber hazırlanması | 107.761,78 TL | 0,00 TL | 107.761,78 TL |
| 1.1.3.PH03.F2. Belediyenin faaliyet ve projelerinin tanıtımı | 107.761,78 TL | 0,00 TL | 107.761,78 TL |
| 1.1.3.PH03.F3. Sürekli yayınların hazırlanması faaliyeti | 107.761,78 TL | 0,00 TL | 107.761,78 TL |
| 1.1.3.PH03.F4. Tören ve organizasyonların düzenlenmesi ve iletişimi ile ilgili faaliyetleri | 107.761,78 TL | 0,00 TL | 107.761,78 TL |
| 1.1.3.PH03.F5. Belediye web sayfasının güncellenmesi ve izlenmesi | 107.761,78 TL | 0,00 TL | 107.761,78 TL |
| 1.1.3.PH03.F6. Haberlerin arşivlenmesi faaliyeti | 107.761,78 TL | 0,00 TL | 107.761,78 TL |
| 1.1.3.PH03.F7. Tören ve organizasyonlara ses düzeni v.b. alt yapı desteği sağlanması faaliyeti | 107.761,78 TL | 0,00 TL | 107.761,78 TL |
| 1.1.3.PH03.F8. Halkla İlişkiler (vatandaş şikayet ve taleplerinin alınması ve çözüm yolları aranması için danışma, çözüm masası ve Bimer gibi halkla ilişkiler hizmetleri) faaliyetleri | 107.761,78 TL | 0,00 TL | 107.761,78 TL |
| 1.1.3.PH03.F9. Basın Yayın ve Halkla İlişkiler hizmetleri ile ilgili büro ve yönetim hizmetleri faaliyetleri | 69.996,17 TL | 0,00 TL | 69.996,17 TL |
| TOPLAM | 932.090,41 TL | 0,00 TL | 932.090,41 TL |

Tablo 1

İDARE PERFORMANS HEDEFİ TABLOSU

| | |
|------------------|--|
| Birim Adı | ALTINORDU BELEDİYESİ |
| Amaç | 1.1. Belediyede yönetim ve çalışma kültürünün dönüştürülerek, Belediye hizmetlerinde etkinlik, kalite ve verimliliği artırmak |
| Hedef | 1.1.4. İş akış süreçlerinin hazırlanması ve iyileştirilmesi ile ilgili çalışmalar 2015 yılı sonuna kadar gerçekleştirilerek, sürekli güncellenecek ve denetim ile teftişin etkinliği arttırılacaktır. |

| |
|---|
| Performans Hedefi |
| 1.1.4.PH04. İş akış süreçlerinin hazırlanması ve iyileştirilmesi ile ilgili çalışmalar bitirilerek, sürekli güncellenecek ve denetim ile teftişin etkinliği arttırılacaktır. |
| Açıklamalar |

| Performans Göstergeleri | 2014 | 2015 | 2016 |
|---|-------------|-------------|-------------|
| MHM.1.1.4.PH04.F1.G17: Birim yönetmeliklerinin güncellenme yüzdesi | | % 100 | % 100 |

| Faaliyetler | Kaynak İhtiyacı | | |
|---|------------------------|-------------------|---------------------|
| | Bütçe | Bütçe Dışı | Toplam |
| 1.1.4.PH04.F1. Belediyenin iş süreçlerinin belirlenmesi, güncellenmesi ve hizmet kalitesinin standartlarının geliştirilmesi faaliyetleri | 24.435,71 TL | 0,00 TL | 24.435,71 TL |
| TOPLAM | 24.435,71 TL | 0,00 TL | 24.435,71 TL |

Tablo 1

İDARE PERFORMANS HEDEFİ TABLOSU

| | |
|------------------|---|
| Birim Adı | ALTINORDU BELEDİYESİ |
| Amaç | 1.1.Belediyede yönetim ve çalışma kültürünün dönüştürülerek, Belediye hizmetlerinde etkinlik, kalite ve verimliliği artırmak |
| Hedef | 1.1.5.Tüm dava ve icra dosyalarının % 80 oranında Belediye lehine sonuçlandırılması sağlanacaktır. |

| |
|--|
| Performans Hedefi |
| 1.1.5.PH05.Tüm dava ve icra dosyalarının % 80 oranında Belediye lehine sonuçlandırılması sağlanacaktır. |
| Açıklamalar |

| Performans Göstergeleri | 2014 | 2015 | 2016 |
|---|-------------|-------------|---------------|
| HİM.1.1.5.PH05.F1.G1: Belediye başkanı adına adli, idari ve askeri yargı mercilerinde, icra daireleri ve noterlerde vb. müesseselerde Hukuk İşleri Müdürü ve Avukatlar eliyle Belediye Tüzel Kişiliğinin temsil edilmesi yüzdesi | | % 100 | % 100 |
| HİM.1.1.5.PH05.F1.G2: Gerektiğinde temyiz mahkemesi ve diğer yüksek mahkemelerde Belediye Başkanı adına ve onun onayı ile kullanılan her türlü yetki yüzdesi | | % 100 | % 100 |
| HİM.1.1.5.PH05.F2.G3: Dava dosyalarının takip edilme yüzdesi | | % 100 | % 100 |
| HİM.1.1.5.PH05.F2.G4: Bir önceki yıldan devreden dava sayısı | | 96 Ad. | Bilgi. |
| HİM.1.1.5.PH05.F2.G5: Belediye aleyhine sonuçlanan dava sayısı | | - | Bilgi |
| HİM.1.1.5.PH05.F2.G6: Belediye lehine sonuçlandırılan dava sayısı | | 3 Ad. | Bilgi |
| HİM.1.1.5.PH05.F2.G7: Kısmen red, kısmen kabul edilen dava sayısı | | 1 Ad. | Bilgi |
| HİM.1.1.5.PH05.F2.G8: İcra işlerinin takip edilmesi ve sonuçlandırılması yüzdesi | | % 100 | % 100 |

| | | | |
|--|--|-------|--------|
| HİM.1.1.5.PH05.F3.G10: Başkanlık makamı veya Daire Müdürlüklerinin tereddüte düştükleri hukuksal sorunlar hakkında danışma niteliğinde hukuki görüş bildirilmesi, bu suretle Altınordu Belediyesi kamu tüzel kişiliğinin hukuksal sorunlarına yürürlükteki yasalar ve mevzuat çer | | % 100 | % 100 |
| HİM.1.1.5.PH05.F3.G11: Değişen mevzuatı takip edip inceleyerek belediye birimlerine her türlü mevzuat değişiklikleri ve bunların gerektirdikleri hususlar konusunda bilgi akışının sağlanması yüzdesi | | % 100 | % 100 |
| HİM.1.1.5.PH05.F3.G9: Verilen hukuki mütalaa yüzdesi | | % 100 | % 100 |
| HİM.1.1.5.PH05.F4.G12: Hukuki uygulama ve faaliyet alanı ile ilgili eğitim,seminerler ve fuarlara katılım yüzdesi (Etkinliklere) | | % 100 | % 100 |
| HİM.1.1.5.PH05.F4.G13: Birim içi yapılan toplantı sayısı | | 7 Ad. | 12 Ad. |

| Faaliyetler | Kaynak İhtiyacı | | |
|--|----------------------|----------------|----------------------|
| | Bütçe | Bütçe Dışı | Toplam |
| 1.1.5.PH05.F1. Belediyenin yargı mercileri icra daireleri ve noterlerde temsil edilmesi ve davalar ile ilgili faaliyetler | 191.781,32 TL | 0,00 TL | 191.781,32 TL |
| 1.1.5.PH05.F2. İcra işlerinin takip edilmesi ve sonuçlandırılması faaliyetleri | 107.031,32 TL | 0,00 TL | 107.031,32 TL |
| 1.1.5.PH05.F3. Hukuki danışmanlık faaliyetleri | 106.231,36 TL | 0,00 TL | 106.231,36 TL |
| 1.1.5.PH05.F4. Hukuk hizmetleri ile ilgili büro ve yönetim hizmetleri faaliyetleri | 61.120,67 TL | 0,00 TL | 61.120,67 TL |
| TOPLAM | 466.164,67 TL | 0,00 TL | 466.164,67 TL |

Tablo 1**İDARE PERFORMANS HEDEFİ TABLOSU**

| | |
|------------------|--|
| Birim Adı | ALTINORDU BELEDİYESİ |
| Amaç | 1.2.Belediye hizmetlerini ve yönetim amaçlı bilgi sistemini elektronik ortama taşımak. |
| Hedef | 1.2.1.e-Belediye hizmetlerinin iyileştirilmesi ve yaygınlaştırılması 2019 yılına kadar sürdürülecektir. |

| |
|---|
| Performans Hedefi |
| 1.2.1.PH01.e-Belediye hizmetlerinin iyileştirilmesi ve yaygınlaştırılması çalışmalarına 2016 yılında da devam edilecektir. |
| Açıklamalar |

| Performans Göstergeleri | 2014 | 2015 | 2016 |
|--|-------------|-------------|-------------|
| BİM.1.2.1..PH01.F1.G1:Sistem ve PC güvenliği için alınan anti virüs yazılımı sayısı (200 kullanıcı) | | - | 1 Ad. |
| BİM.1.2.1.PH01.F1.G2:Alınan lisanslı yazılım sayısı | | 123 Ad. | 24 Ad. |
| BİM.1.2.1.PH01.F2.G3:Belediye bünyesinde işletilen Switch (ağ cihazı) sayısı | | 11 Ad. | 11 Ad. |
| BİM.1.2.1..PH01.F3.G12:Haberleşme faaliyetinin işletilmesi için ödenen fatura sayısı | | - | 54 Ad. |
| BİM.1.2.1.PH01.F3.G4:Elektronik Belge Yönetim Sistemine geçiş yüzdesi | | % 96 | % 100 |
| BİM.1.2.1.PH01.F3.G5:Web otomasyon belediyeçiliğine geçiş yüzdesi | | % 100 | % 100 |
| BİM.1.2.1.PH01.F4.G6:20 Adet güvenlik kamerasının işletilme faaliyetlerinin yüzdesi | | % 100 | % 100 |
| BİM.1.2.1.PH01.F5.G7:Bilgisayar donanım ve yazılımlarının rutin bakım ve onarımlarının yapılma sayısı | | 90 Ad. | 144 Ad. |

| | |
|--------------------|------------------------|
| Faaliyetler | Kaynak İhtiyacı |
|--------------------|------------------------|

| | Bütçe | Bütçe Dışı | Toplam |
|---|------------------------|----------------|------------------------|
| 1.2.1.PH01.F1. Bilgisayar donanım ve yazılım alımları faaliyeti | 156.325,87 TL | 0,00 TL | 156.325,87 TL |
| 1.2.1.PH01.F2. İç ve dış network bağlantı altyapısı kurulması faaliyetleri | 112.408,87 TL | 0,00 TL | 112.408,87 TL |
| 1.2.1.PH01.F3. Belediyenin e-belediyecilik ve web otomasyon hizmetlerinin yürütülmesi haberleşme alt yapısı kurulması işletilmesi ve bununla ilgili ödeme işleminin gerçekleştirilmesi faaliyeti | 498.567,60 TL | 0,00 TL | 498.567,60 TL |
| 1.2.1.PH01.F4. Güvenlik kamerası sistemlerinin işletilmesi faaliyetleri | 148.408,87 TL | 0,00 TL | 148.408,87 TL |
| 1.2.1.PH01.F5. Bilgisayar donanımlarının bakımları ve yazılımların güncellenmesi faaliyetleri | 162.575,87 TL | 0,00 TL | 162.575,87 TL |
| TOPLAM | 1.078.287,08 TL | 0,00 TL | 1.078.287,08 TL |

İ

Tablo 1**İDARE PERFORMANS HEDEFİ TABLOSU**

| | |
|------------------|---|
| Birim Adı | ALTINORDU BELEDİYESİ |
| Amaç | 1.2. Belediye hizmetlerini ve yönetim amaçlı bilgi sistemini elektronik ortama taşımak. |
| Hedef | 1.2.2. Tüm birimlere teknik destek vermek suretiyle, hizmet hız ve kalitesi arttırılacaktır. |

| |
|--|
| Performans Hedefi |
| 1.2.2.PH02. Tüm birimlere teknik destek vermek suretiyle, hizmet hız ve kalitesi arttırılacaktır. |
| Açıklamalar |

| | | | |
|--------------------------------|-------------|-------------|-------------|
| Performans Göstergeleri | 2014 | 2015 | 2016 |
|--------------------------------|-------------|-------------|-------------|

| Faaliyetler | Kaynak İhtiyacı | | |
|--|------------------------|-------------------|----------------|
| | Bütçe | Bütçe Dışı | Toplam |
| 1.2.2.PH02.P3. Mezarlık Bilgi Sistemi Projesi | 0,00 TL | 0,00 TL | 0,00 TL |
| TOPLAM | 0,00 TL | 0,00 TL | 0,00 TL |

Tablo 1**İDARE PERFORMANS HEDEFİ TABLOSU**

| | |
|------------------|---|
| Birim Adı | ALTINORDU BELEDİYESİ |
| Amaç | 1.2. Belediye hizmetlerini ve yönetim amaçlı bilgi sistemini elektronik ortama taşımak. |
| Hedef | 1.2.2. Tüm birimlere teknik destek vermek suretiyle, hizmet hız ve kalitesi arttırılacaktır. |

| |
|--|
| Performans Hedefi |
| 1.2.2.PH02. Tüm birimlere teknik destek vermek suretiyle, hizmet hız ve kalitesi arttırılacaktır. |
| Açıklamalar |

| | | | |
|--------------------------------|-------------|-------------|-------------|
| Performans Göstergeleri | 2014 | 2015 | 2016 |
|--------------------------------|-------------|-------------|-------------|

| Faaliyetler | Kaynak İhtiyacı | | |
|---|------------------------|-------------------|----------------|
| | Bütçe | Bütçe Dışı | Toplam |
| 1.2.2.PH02.P4. Akıllı Kent Otomasyon Sistemi | 0,00 TL | 0,00 TL | 0,00 TL |
| TOPLAM | 0,00 TL | 0,00 TL | 0,00 TL |

Tablo 1

İDARE PERFORMANS HEDEFİ TABLOSU

| | |
|------------------|---|
| Birim Adı | ALTINORDU BELEDİYESİ |
| Amaç | 1.2. Belediye hizmetlerini ve yönetim amaçlı bilgi sistemini elektronik ortama taşımak. |
| Hedef | 1.2.2. Tüm birimlere teknik destek vermek suretiyle, hizmet hız ve kalitesi arttırılacaktır. |

| |
|--|
| Performans Hedefi |
| 1.2.2.PH02. Tüm birimlere teknik destek vermek suretiyle, hizmet hız ve kalitesi arttırılacaktır. |
| Açıklamalar |

| Performans Göstergeleri: | 2014 | 2015 | 2016 |
|---|-------------|-------------|--------------|
| BİM.1.2.2.PH02.F1.G8: Birimlerin teknik arıza taleplerine müdahale sayısı | | 43 Ad. | Bilgi |
| BİM.1.2.2.PH02.F2.G10: Gelen şikayet ve taleplerin yerinde incelenmesi yüzdesi | | % 100 | % 100 |
| BİM.1.2.2.PH02.F2.G11: Birim içi yapılan toplantı sayısı | | 28 Ad. | 48 Ad. |
| BİM.1.2.2.PH02.F2.G9: Sistem datalarının yedeklerinin alınması sayısı | | 154 Ad. | 264 Ad. |

| Faaliyetler | Kaynak İhtiyacı | | |
|---|------------------------|-------------------|----------------------|
| | Bütçe | Bütçe Dışı | Toplam |
| 1.2.2.PH02.F1. Belediye birimlerine teknik destek sunulması ve verilerin yedeklenmesi | 112.158,87 TL | 0,00 TL | 112.158,87 TL |
| 1.2.2.PH02.F2. Bilgi işlem hizmetleri ile ilgili büro ve yönetim hizmetleri faaliyetleri | 133.763,06 TL | 0,00 TL | 133.763,06 TL |
| TOPLAM | 245.921,93 TL | 0,00 TL | 245.921,93 TL |

Tablo 1

İDARE PERFORMANS HEDEFİ TABLOSU

| | |
|------------------|---|
| Birim Adı | ALTINORDU BELEDİYESİ |
| Amaç | 1.3. Belediyenin tüm büro, yazışma ve temsil işlerinin etkili, verimli ve kaliteli şekilde yapılmasını sağlamak. |
| Hedef | 1.3.1. Başkanlık makamına ait özel kalem hizmetlerinin ve karar organları sekretaryasının kaliteli ve verimli sunulması sağlanacaktır. |

| |
|--|
| Performans Hedefi |
| 1.3.1.PH01. Başkanlık makamına ait özel kalem hizmetlerinin ve karar organları sekretaryasının kaliteli ve verimli sunulması sağlanacaktır. |
| Açıklamalar |

| Performans Göstergeleri | 2014 | 2015 | 2016 |
|---|-------------|-------------|--------------|
| ÖKM.1.3.1.PH01.F1.G1: Başkanın katıldığı cenaze töreni sayısı | | 464 Adet | Bilgi |
| ÖKM.1.3.1.PH01.F1.G2: Başkanın (diğer kurumlarca düzenlenen) törenlere katılım yüzdesi | | % 100 | % 100 |
| ÖKM.1.3.1.PH01.F1.G3: Başkanın dini ve milli bayram törenlerine katılım yüzdesi | | % 100 | % 100 |
| ÖKM.1.3.1.PH01.F1.G4: Başkanla görüşme taleplerinin gerçekleşme yüzdesi | | % 100 | % 100 |
| ÖKM.1.3.1.PH01.F1.G5: Müdürlüğe gelen talep, istek ve şikayetlerin ilgili birimlere iletilmesi süresi Revize Edilen Gösterge | | % 100 | 1 İşgünü |
| ÖKM.1.3.1.PH01.F1.G6: Başkanın ziyaretçi trafiğinin düzenlenmesi yüzdesi | | % 100 | % 100 |
| ÖKM.1.3.1.PH01.F1.G7: Başkanın telefon görüşmesi kesintisizliğinin sağlanması yüzdesi | | % 100 | % 100 |
| ÖKM.1.3.1.PH01.F1.G8: Gelen istek ve/veya şikâyetlerin yanıtlanma süresi Revize Edilen Gösterge | | % 100 | 1 İşgünü |
| ÖKM.1.3.1.PH01.F1.G9: Başkanlık makamınca diğer kurumlara gönderilen yazı sayısı | | 136 Adet | Bilgi |

| | | | |
|---|--|---------|---------|
| ÖKM.1.3.1.PH01.F2.G10:Başkanın katıldığı toplantı, kurultay, açılış, ziyaret, v.b. faaliyetlere katılım yüzdesi | | % 100 | % 100 |
| ÖKM.1.3.1.PH01.F3.G11:Yurt içi seyahati sayısı | | 11 Adet | Bilgi |
| ÖKM.1.3.1.PH01.F3.G12:Yurt içi seyahatinde geçen gün sayısı | | 26 Adet | Bilgi |
| ÖKM.1.3.1.PH01.F3.G13:Yurt dışı seyahat sayısı | | 3 Adet | Bilgi |
| ÖKM.1.3.1.PH01.F3.G14:Yurt dışı seyahatinde geçen gün sayısı | | 12 Adet | Bilgi |
| ÖKM.1.3.1.PH01.F4.G15:Belediyenin temsil, ağırlama ve protokol faaliyetlerinin gerçekleştirilmesi yüzdesi | | % 100 | % 100 |
| ÖKM.1.3.1.PH01.F4.G16:Başkan ile görüşmek için il dışından gelen ziyaretçi sayısı | | 163 Ad. | Bilgi |
| ÖKM.1.3.1.PH01.F4.G17:Düzenlenen törenlerin herhangi bir aksaklık çıkmadan tamamlanması yüzdesi | | % 100 | % 100 |
| ÖKM.1.3.1.PH01.F5.G18:Koruma ve Ulaşım hizmetlerinin gerçekleşme yüzdesi | | % 100 | % 100 |
| ÖKM.1.3.1.PH01.F6.G19:İncelenen nikâh başvurusu sayısı | | 757 Ad. | Bilgi |
| ÖKM.1.3.1.PH01.F6.G20:Gerçekleştirilen nikâh akdinin sayısı | | 741 Ad. | Bilgi |
| ÖKM.1.3.1.PH01.F6.G21:Nikâh akdi başvurularının gerçekleşme yüzdesi | | % 100 | % 100 |
| ÖKM.1.3.1.PH01.F7.G22:Başkanın, personele ait düğün, sünnet ve cenaze törenine katılım yüzdesi | | % 100 | % 100 |
| ÖKM.1.3.1.PH01.F7.G23:Kurumun önemli sorunlarının çözümlerinin tartışılıp çözüm önerilerinin geliştirilmesi için tüm müdürler ve başkan yardımcıları ile gerçekleştirilecek koordinasyon ve bilgilendirme toplantısı sayısı | | 84 Ad. | 144 Ad. |
| ÖKM.1.3.1.PH01.F7.G24:Gerçekleştirilen kamu kurumu ve sivil toplum örgütleri ziyaretleri sayısı | | 103Ad. | Bilgi |
| ÖKM.1.3.1.PH01.F7.G25:Kamu kurumları ve sivil toplum örgütleri ile birlikte gerçekleştirilen etkinliklere katılım yüzdesi | | % 100 | % 100 |

| Faaliyetler | Kaynak İhtiyacı | | |
|---|-----------------|------------|---------------|
| | Bütçe | Bütçe Dışı | Toplam |
| 1.3.1.PH01.F1.Belediye Başkanının iletişim hizmetlerinin yürütülmesi ve randevu işlerinin düzenlenmesi faaliyetleri | 280.398,53 TL | 0,00 TL | 280.398,53 TL |
| 1.3.1.PH01.F2.Başkan adına yapılan toplantı ve organizasyonları düzenlenmesi | 934.851,89 TL | 0,00 TL | 934.851,89 TL |
| 1.3.1.PH01.F3.Başkanın seyahatlerinin organize edilmesi | 431.243,92 TL | 0,00 TL | 431.243,92 TL |
| 1.3.1.PH01.F4.Belediye'nin temsil, ağırlama ve protokol faaliyetlerinin gerçekleştirilmesi | 461.243,92 TL | 0,00 TL | 461.243,92 TL |

| | | | |
|--|------------------------|----------------|------------------------|
| 1.3.1.PH01.F5.Başkanın koruma ve ulaşım hizmetlerinin yerine getirilmesi | 296.243,92 TL | 0,00 TL | 296.243,92 TL |
| 1.3.1.PH01.F6.Evlendirme işlemlerinin Belediye Başkanı adına yürütülmesi | 343.607,86 TL | 0,00 TL | 343.607,86 TL |
| 1.3.1.PH01.F7.Özel kalem hizmetleri ile ilgili büro ve yönetim hizmetleri faaliyetleri | 46.719,60 TL | 0,00 TL | 46.719,60 TL |
| TOPLAM | 2.794.309,64 TL | 0,00 TL | 2.794.309,64 TL |

Tablo 1

İDARE PERFORMANS HEDEFİ TABLOSU

| | | | |
|---|---|-------------------|---------------|
| Birim Adı | ALTINORDU BELEDİYESİ | | |
| Amaç | 1.3. Belediyenin tüm büro, yazışma ve temsil işlerinin etkili, verimli ve kaliteli şekilde yapılmasını sağlamak. | | |
| Hedef | 1.3.2. Belediyenin iç ve dış yazışmaları kurallar çerçevesinde, kaliteli ve verimli olarak gerçekleştirilecektir. | | |
| Performans Hedefi | | | |
| 1.3.2.PH02.Belediyenin iç ve dış yazışmaları kurallar çerçevesinde, kaliteli ve verimli olarak gerçekleştirilecektir. | | | |
| Açıklamalar | | | |
| Performans Göstergeleri | 2014 | 2015 | 2016 |
| YİM.1.3.2.PH02.F1.G1:Meclis toplantı sayısı | | 7 Ad. | 11 Ad. |
| YİM.1.3.2.PH02.F1.G2:Alınan meclis kararı sayısı | | 112 Ad. | Bilgi |
| YİM.1.3.2.PH02.F1.G3:Encümen toplantı sayısı | | 49 Ad. | 52 Ad. |
| YİM.1.3.2.PH02.F1.G4:Alınan encümen karar sayısı | | 521 Ad. | Bilgi |
| YİM.1.3.2.PH02.F1.G5:Encümen kararlarının ilgili Müdürlüğe ulaştırılma süresi | | 2 İşgünü | 2 İşgünü |
| YİM.1.3.2.PH02.F2.G6:Gelen evrakların dağıtım süresi | | 1 İşgünü | 1 İşgünü |
| YİM.1.3.2.PH02.F3.G7:Giden evrakların dağıtım süresi | | 1 İşgünü | 1 İşgünü |
| YİM.1.3.2.PH02.F4.G8:Tasnif edilerek arşivlenen evrak sayısı | | 635 Ad. | Bilgi |
| YİM.1.3.2.PH02.F5.G9:Birim içinde yapılan toplantı sayısı | | 7 Ad. | 12 Ad. |
| Faaliyetler | Kaynak İhtiyacı | | |
| | Bütçe | Bütçe Dışı | Toplam |

| | | | |
|--|----------------------|----------------|----------------------|
| 1.3.2.PH02.F1.Belediye Meclisi ve Belediye Encümeninin sekreteryaya faaliyetleri | 42.407,26 TL | 0,00 TL | 42.407,26 TL |
| 1.3.2.PH02.F2.Gelen evrakların kayıt ve dağıtım faaliyetleri | 26.386,22 TL | 0,00 TL | 26.386,22 TL |
| 1.3.2.PH02.F3.Belediye dışı kurum ve kişiler ile resmi yazışmaların sağlanması faaliyeti | 23.286,22 TL | 0,00 TL | 23.286,22 TL |
| 1.3.2.PH02.F4.Arşivleme faaliyetleri | 47.693,48 TL | 0,00 TL | 47.693,48 TL |
| 1.3.2.PH02.F5.Yazı işleri ile ilgili büro ve yönetim hizmetleri faaliyetleri | 70.543,03 TL | 0,00 TL | 70.543,03 TL |
| TOPLAM | 210.316,21 TL | 0,00 TL | 210.316,21 TL |

Tablo 1**İDARE PERFORMANS HEDEFİ TABLOSU**

| | |
|------------------|---|
| Birim Adı | ALTINORDU BELEDİYESİ |
| Amaç | 1.4. Mevcut insan kaynaklarını yöneterek, insan kaynaklarını moral-motivasyon ve performans yönünden geliştirmek. |
| Hedef | 1.4.1. Personel giderleri, 2019 yılı sonuna kadar, kendi limiti olan % 30'un altında tutulacak ve birimler arasındaki personel dağılımı adil ve hizmet içi |

| |
|---|
| Performans Hedefi |
| 1.4.1.PH01. Personel giderleri, adil ve hizmet için yeterli düzeye getirilecektir. |
| Açıklamalar |

| Performans Göstergeleri | 2014 | 2015 | 2016 |
|---|-------------|-------------|--------------|
| İKM.1.4.1.PH01.F1.G1:Organizasyon şemasının güncellenme yüzdesi | | % 100 | % 100 |
| İKM.1.4.1.PH01.F1.G2:Organizasyon şemasının norm kadroya uygunluk oranı | | % 100 | % 100 |
| İKM.1.4.1.PH01.F1.G3:Kadro görev tanımlarının güncellenme yüzdesi | | % 100 | % 100 |
| İKM.1.4.1.PH01.F2.G10:4857 sayılı iş kanununun 30. maddesi gereğince istihdam edilen eski hükümlü sayısı | | 76 Ad. | Bilgi |
| İKM.1.4.1.PH01.F2.G11:657 SK 53. maddesi gereğince İstihdam edilen özürlü personel sayısı (memur) | | - | Bilgi |
| İKM.1.4.1.PH01.F2.G12:Görevde yükseltilen personel sayısı | | - | Bilgi |
| İKM.1.4.1.PH01.F2.G4:Memur terfi işlemleri sayısı | | 76 Ad. | Bilgi |
| İKM.1.4.1.PH01.F2.G5:Memur intibak işlemleri sayısı | | 1 Ad. | Bilgi |

| | | | |
|---|--|--------|-------|
| İK.1.4.1.PH01.F2.G6:Nakil yoluyla kurumumuza tayini yapılan personel sayısı | | - | Bilgi |
| İK.1.4.1.PH01.F2.G7:Emekliye ayrılan memur personel sayısı | | - | Bilgi |
| İK.1.4.1.PH01.F2.G8:Emekliye ayrılan işçi personel sayısı | | - | Bilgi |
| İK.1.4.1.PH01.F2.G9:İstifa, vefat v.b. sebepler ile işten ayrılan personel sayısı | | - | Bilgi |
| İK.1.4.1.PH01.F3.G13:Belediye çalışanlarına yapılan seminer sayısı | | 17 Ad. | Bilgi |

| Faaliyetler | Kaynak İhtiyacı | | |
|---|----------------------|----------------|----------------------|
| | Bütçe | Bütçe Dışı | Toplam |
| 1.4.1.PH01.F1.Organizasyon şemasının norm kadro çerçevesinde güncellenmesi faaliyeti | 67.626,08 TL | 0,00 TL | 67.626,08 TL |
| 1.4.1.PH01.F2.Belediyenin insan kaynakları ve kariyer planlaması faaliyetleri | 110.352,04 TL | 0,00 TL | 110.352,04 TL |
| 1.4.1.PH01.F3.Belediye çalışanlarının moral ve motivasyonları ile verimliliklerinin artırılmasına yönelik faaliyetler | 67.626,08 TL | 0,00 TL | 67.626,08 TL |
| TOPLAM | 245.604,20 TL | 0,00 TL | 245.604,20 TL |

Tablo 1

İDARE PERFORMANS HEDEFİ TABLOSU

| | |
|------------------|--|
| Birim Adı | ALTINORDU BELEDİYESİ |
| Amaç | 1.4. Mevcut insan kaynaklarını yöneterek, insan kaynaklarını moral-motivasyon ve performans yönünden geliştirmek. |
| Hedef | 1.4.2. Her yıl düzenlenecek hizmet içi eğitimler yoluyla, personelin bilgi ve becerileri arttırılacaktır. |

| |
|---|
| Performans Hedefi |
| 1.4.2.PH02. Her yıl düzenlenecek hizmet içi eğitimler yoluyla, personelin bilgi ve becerileri arttırılacaktır. |
| Açıklamalar |

| Performans Göstergeleri | 2014 | 2015 | 2016 |
|--|-------------|-------------|--------------|
| İKM.1.4.2.PH02.F1.G14: Hizmet içi eğitime katılımda disiplinin sağlanması yüzdesi | | % 100 | % 100 |
| İKM.1.4.2.PH02.F1.G15: Hizmet içi eğitime katılan personel sayısı | | 20 Ad. | 40 Ad. |
| İKM.1.4.2.PH02.F1.G16: Eğitim seminerlerine katılan personel sayısı (personelin katıldığı eğitim semineri) | | 285 Ad. | Bilgi |

| Faaliyetler | Kaynak İhtiyacı | | |
|--|------------------------|-------------------|---------------------|
| | Bütçe | Bütçe Dışı | Toplam |
| 1.4.2.PH02.F1. Hizmet içi eğitim faaliyetleri | 67.626,08 TL | 0,00 TL | 67.626,08 TL |
| TOPLAM | 67.626,08 TL | 0,00 TL | 67.626,08 TL |

Tablo 1

İDARE PERFORMANS HEDEFİ TABLOSU

| | |
|------------------|--|
| Birim Adı | ALTINORDU BELEDİYESİ |
| Amaç | 1.4. Mevcut insan kaynaklarını yöneterek, insan kaynaklarını moral-motivasyon ve performans yönünden geliştirmek. |
| Hedef | 1.4.3. Personel iş ve işlemleri, her yıl % 7 hızlandırılacaktır. |

| |
|--|
| Performans Hedefi |
| 1.4.3.PH03. Personel iş ve işlemleri, her yıl % 7 hızlandırılacaktır. |
| Açıklamalar |

| Performans Göstergeleri | 2014 | 2015 | 2016 |
|---|-------------|-------------|--------------|
| İKM.1.4.3.PH03.F1.G17: Personelin hasta sevk işlemleri sayısı | | - | Bilgi |
| İKM.1.4.3.PH03.F1.G18: Hastalık izni alan personel sayısı | | 71 Ad. | Bilgi |
| İKM.1.4.3.PH03.F1.G19: Toplam iş kazaları sayısı | | 1 Ad. | Bilgi |
| İKM.1.4.3.PH03.F1.G20: İzin işlemlerinin düzenlenme süresi | | 2 Dak. | 2 Dak. |
| İKM.1.4.3.PH03.F1.G21: İzin işlemleri sayısı | | 251 Ad. | Bilgi |
| İKM.1.4.3.PH03.F1.G22: İşten ayrılma işlemlerinin yapılma süresi | | 30 Dak. | 30 Dak. |
| İKM.1.4.3.PH03.F1.G23: Ödenen kıdem tazminatı tutarı | | - | Bilgi |
| İKM.1.4.3.PH03.F1.G24: Memurlara ait emekli keseneği hazırlanması yüzdesi | | % 100 | % 100 |
| İKM.1.4.3.PH03.F1.G25: İşçi ve memur personelin sendika aidat listeleri hazırlanması yüzdesi | | % 100 | % 100 |
| İKM.1.4.3.PH03.F1.G26: Kefalet aidatı hazırlanması yüzdesi | | % 100 | % 100 |

| | | | |
|---|--|--------|---------|
| İK.1.4.3.PH03.F1.G27:Yıllık şahıs emeklilik fişleri hazırlanması yüzdesi | | % 100 | % 100 |
| İK.1.4.3.PH03.F1.G42:3308 sayılı kanun kapsamında işletme stajı yapan öğrenci sayısı | | - | Bilgi |
| İK.1.4.3.PH03.F1.G43:3308 sayılı kanun kapsamında işletme stajı yapan öğrencilere ödenen aylık ücret tutarı | | - | Bilgi |
| İK.1.4.3.PH03.F1.G44:Staj yapan üniversite ve yüksekokul öğrenci sayısı | | - | Bilgi |
| İK.1.4.3.PH03.F2.G28:Memur ücret artışlarının çalışanların maaşlarına yansıtılması yüzdesi | | % 100 | % 100 |
| İK.1.4.3.PH03.F2.G29:İşçi ücret intibaklarının çalışan maaşlarına yansıtılması yüzdesi | | % 100 | % 100 |
| İK.1.4.3.PH03.F3.G30:Yardım edilen asker ailesi sayısı | | - | Bilgi |
| İK.1.4.3.PH03.F3.G31:Asker ailelerine yapılan yardım tutarı | | - | Bilgi |
| İK.1.4.3.PH03.F4.G32:Birim içi yapılan değerlendirme toplantısı | | 7 Ad. | 12 Ad. |
| İK.1.4.3.PH03.F4.G33:Birim içi yapılan eğitim (kişi başı yıllık eğitim saati) | | 7 Saat | 12 Saat |
| İK.1.4.3.PH03.F4.G34:Gelen şikayet ve taleplerin incelenmesi ve cevaplandırılma yüzdesi | | % 100 | % 100 |

| Faaliyetler | Kaynak İhtiyacı | | |
|--|----------------------|----------------|----------------------|
| | Bütçe | Bütçe Dışı | Toplam |
| 1.4.3.PH03.F1.Personel bordro tahakkuk ve özlük işlemleri faaliyetleri | 67.626,08 TL | 0,00 TL | 67.626,08 TL |
| 1.4.3.PH03.F2.Toplu iş sözleşmeleri ile, işçi ve kamu görevlileri sendikaları ile ilgili işlemlerin yürütülmesi faaliyet | 110.352,04 TL | 0,00 TL | 110.352,04 TL |
| 1.4.3.PH03.F3.Asker ailelerine yardım hizmetleri faaliyeti | 67.626,08 TL | 0,00 TL | 67.626,08 TL |
| 1.4.3.PH03.F4.İnsan Kaynakları ile ilgili büro ve yönetim hizmetleri faaliyetleri | 160.193,11 TL | 0,00 TL | 160.193,11 TL |
| TOPLAM | 405.797,31 TL | 0,00 TL | 405.797,31 TL |

Tablo 1**İDARE PERFORMANS HEDEFİ TABLOSU**

| | |
|------------------|--|
| Birim Adı | ALTINORDU BELEDİYESİ |
| Amaç | 1.4. Mevcut insan kaynaklarını yöneterek, insan kaynaklarını moral-motivasyon ve performans yönünden geliştirmek. |
| Hedef | 1.4.4. Personelin performansı her yıl % 5 oranında arttırılacaktır. |

| |
|---|
| Performans Hedefi |
| 1.4.4.PH04. Personelin performansı her yıl % 5 oranında arttırılacaktır. |
| Açıklamalar |

| Performans Göstergeleri | 2014 | 2015 | 2016 |
|---|-------------|-------------|--------------|
| İKM.1.4.4.PH04.F1.G35: Adli (ceza) soruşturma sayısı | | - | Bilgi |
| İKM.1.4.4.PH04.F1.G36: İdari (disiplin) soruşturma sayısı | | - | Bilgi |
| İKM.1.4.4.PH04.F1.G37: Uyarma cezası alan personel sayısı | | - | Bilgi |
| İKM.1.4.4.PH04.F1.G38: Kınama cezası alan personel sayısı | | - | Bilgi |
| İKM.1.4.4.PH04.F1.G39: Yevmiye kesimi cezası alan personel sayısı | | 1 Ad. | Bilgi |
| İKM.1.4.4.PH04.F1.G40: Görevden uzaklaştırma cezası alan personel sayısı | | - | Bilgi |
| İKM.1.4.4.PH04.F1.G41: Mevcut personelin disiplininin sağlanması yüzdesi | | % 100 | % 100 |

| Faaliyetler | Kaynak İhtiyacı | | |
|--------------------|------------------------|-------------------|---------------|
| | Bütçe | Bütçe Dışı | Toplam |

| | | | |
|--|---------------------|----------------|---------------------|
| 1.4.4.PH04.F1.Belediye çalışanlarının performans ölçümü faaliyetleri | 67.626,09 TL | 0,00 TL | 67.626,09 TL |
| TOPLAM | 67.626,09 TL | 0,00 TL | 67.626,09 TL |

Tablo 1

İDARE PERFORMANS HEDEFİ TABLOSU

| | |
|------------------|--|
| Birim Adı | ALTINORDU BELEDİYESİ |
| Amaç | 1.5. Mevcut kurum kaynaklarının etkili ve verimli yönetimi ile kaynakların artırılmasını sağlamak. |
| Hedef | 1.5.1. Gelir akışının devamlılığı sağlanacak ve gelir arttırıcı çalışmalara hız verilecektir. |

| |
|---|
| Performans Hedefi |
| 1.5.1.PH01.Gelir akışının devamlılığı sağlanacak ve gelir arttırıcı çalışmalara hız verilecektir. |
| Açıklamalar |

| Performans Göstergeleri | 2014 | 2015 | 2016 |
|--|------|-------|-------|
| RDM.1.5.1.PH01.F1.G1:Diğer Belediyelere göre Belediyemizdeki gelir kaynaklarının araştırılması yüzdesi | | % 100 | % 100 |

| Faaliyetler | Kaynak İhtiyacı | | |
|---|----------------------|----------------|----------------------|
| | Bütçe | Bütçe Dışı | Toplam |
| 1.5.1.PH01.F1.Muhtemel ek gelir kaynaklarının araştırılması | 172.132,52 TL | 0,00 TL | 172.132,52 TL |
| TOPLAM | 172.132,52 TL | 0,00 TL | 172.132,52 TL |

Tablo 1

İDARE PERFORMANS HEDEFİ TABLOSU

| | |
|------------------|--|
| Birim Adı | ALTINORDU BELEDİYESİ |
| Amaç | 1.5. Mevcut kurum kaynaklarının etkili ve verimli yönetimi ile kaynakların arttırılmasını sağlamak. |
| Hedef | 1.5.2. 2019 yılına kadar, Belediye bütçesi gider gerçekleşme oranının % 85'e ulaşmasını sağlayarak, istikrarlılık ve doğruluk oranının arttırılması sağlanacak ve mali yapı şeffaf hale getirilecektir. |

| |
|--|
| Performans Hedefi |
| 1.5.2.PH02. Belediye bütçesi gider gerçekleşme oranının % 85'e ulaşmasını sağlayarak, istikrarlılık ve doğruluk oranının arttırılması sağlanacak ve mali yapı şeffaf hale getirilecektir. |
| Açıklamalar |

| Performans Göstergeleri | 2014 | 2015 | 2016 |
|---|-------------|-------------|-------------|
| MHM.1.5.2.PH02.F1.G18: Bütçe gelir yönünden gerçekleşme oranı | | % Yıllık | % 100 |
| MHM.1.5.2.PH02.F1.G19: Bütçe gider yönünden gerçekleşme oranı | | % Yıllık | % 100 |
| MHM.1.5.2.PH02.F1.G20: Aktarma yapılan bütçe oranı | | % 3 | Bilgi |
| MHM.1.5.2.PH02.F1.G21: Bütçe uygulamalarının elektronik ortamda kaydedilmesi ve takibi yüzdesi | | % 100 | % 100 |
| MHM.1.5.2.PH02.F2.G22: Tüm birimlerden gelen ödeme emri belgesi sayısı | | 773 Ad. | Bilgi |
| MHM.1.5.2.PH02.F3.G23: Personel harcamalarının toplam gidere oranı | | % 15,29 | Bilgi |
| MHM.1.5.2.PH02.F3.G24: Sosyal güvenlik kurum harcama giderlerinin toplam gidere oranı | | % 4 | Bilgi |
| MHM.1.5.2.PH02.F3.G25: Mal ve hizmet giderlerinin toplam gidere oranı | | % 51 | Bilgi |

| | | | |
|--|--|------------------|--------|
| MHM.1.5.2.PH02.F3.G26: Faiz giderlerinin toplam gidere oranı | | % 1 | Bilgi |
| MHM.1.5.2.PH02.F3.G27: Cari transferlerin toplam gidere oranı | | % 2 | Bilgi |
| MHM.1.5.2.PH02.F3.G28: Sermaye giderlerinin toplam gidere oranı | | % 21 | Bilgi |
| MHM.1.5.2.PH02.F3.G29: Belediye vergilerinin toplam gelire oranı (vergi gelirlerinin toplam gelire oranı) | | % 38,95 | Bilgi |
| MHM.1.5.2.PH02.F3.G30: Diğer (katılım payları, cezalar, sermaye gelirleri, vb.) gelirlerin toplam gelire oranı | | % 60 | Bilgi |
| MHM.1.5.2.PH02.F3.G31: Bağış ve yardımların toplam gelire oranı | | - | Bilgi |
| MHM.1.5.2.PH02.F3.G32: Teşebbüs ve mülkiyet gelirinin toplam gelire oranı | | % 1 | Bilgi |
| MHM.1.5.2.PH02.F4.G33: Avans ve kredi mahiyetinde yapılan ödeme işlemi sayısı | | 103 Ad. | Bilgi |
| MHM.1.5.2.PH02.F4.G34: Kaydedilen ihale ve vergi teminatları tutarı | | 10.099.331,87 TL | Bilgi |
| MHM.1.5.2.PH02.F5.G35: Bir önceki yılın yönetim dönemine ilişkin hazırlanan cetvellerin sayısı | | 12 Ad. | Bilgi |
| MHM.1.5.2.PH02.F6.G36: Önceki yıl bütçe kesin hesabının hazırlanma yüzdesi | | % 100 | Bilgi |
| MHM.1.5.2.PH02.F7.G37: Harcama dosyalarının incelenmesi ve ön mali kontrol sürecinde karşılaşılan hatalı dosya sayısı | | 23 Ad. | Bilgi |
| MHM.1.5.2.PH02.F8.G38: Yedek ödeneğin bütçeye oranı | | % 9 | Bilgi |
| MHM.1.5.2.PH02.F9.G39: Birim içi yapılan toplantı sayısı | | 28 Ad. | 48 Ad. |

| Faaliyetler | Kaynak İhtiyacı | | |
|---|-----------------|------------|---------------|
| | Bütçe | Bütçe Dışı | Toplam |
| 1.5.2.PH02.F1. Belediyenin performans esaslı gelir ve gider bütçelerinin hazırlanması faaliyetleri | 316.610,71 TL | 0,00 TL | 316.610,71 TL |
| 1.5.2.PH02.F2. Belediyenin her türlü ödeme işlemlerinin yapılması faaliyeti | 316.604,71 TL | 0,00 TL | 316.604,71 TL |
| 1.5.2.PH02.F3. Belediye hesaplarının izlenmesi faaliyeti | 316.604,71 TL | 0,00 TL | 316.604,71 TL |
| 1.5.2.PH02.F4. Bütçe ve muhasebe kayıtlarının tutulması faaliyetleri | 316.604,71 TL | 0,00 TL | 316.604,71 TL |
| 1.5.2.PH02.F5. Mali yönetim dönemine ilişkin cetvellerin hazırlanması faaliyetleri | 317.174,71 TL | 0,00 TL | 317.174,71 TL |
| 1.5.2.PH02.F6. İdarenin yıllık bütçe kesin hesaplarının hazırlanması faaliyeti | 317.155,71 TL | 0,00 TL | 317.155,71 TL |

| | | | |
|--|-------------------------|----------------|-------------------------|
| 1.5.2.PH02.F7.Ön mali kontrol faaliyetleri | 318.944,71 TL | 0,00 TL | 318.944,71 TL |
| 1.5.2.PH02.F8.Yedek Ödenek | 9.014.285,81 TL | 0,00 TL | 9.014.285,81 TL |
| 1.5.2.PH02.F9.Mali hizmetler ile ilgili büro ve yönetim hizmetleri faaliyetleri | 142.625,34 TL | 0,00 TL | 142.625,34 TL |
| TOPLAM | 11.376.611,12 TL | 0,00 TL | 11.376.611,12 TL |

Tablo 1**İDARE PERFORMANS HEDEFİ TABLOSU**

| | |
|------------------|--|
| Birim Adı | ALTINORDU BELEDİYESİ |
| Amaç | 1.5. Mevcut kurum kaynaklarının etkili ve verimli yönetimi ile kaynakların artırılmasını sağlamak. |
| Hedef | 1.5.3. Destek Hizmetleri etkin ve verimli şekilde, satın alma işlemleri ise kurallara uygun ve hızlı şekilde yerine getirilecektir. |

| |
|---|
| Performans Hedefi |
| 1.5.3.PH03. Destek Hizmetleri etkin ve verimli şekilde, satın alma işlemleri ise kurallara uygun ve hızlı şekilde yerine getirilecektir. |
| Açıklamalar |

| Performans Göstergeleri | 2014 | 2015 | 2016 |
|---|-------------|-------------|--------------|
| DHM.1.5.3.PH03.F1.G1:Hizmet binaları için yapılan yapım işi ihalelerinin sayısı Revize Edilen Gösterge | | % 100 | Bilgi |
| DHM.1.5.3.PH03.F10.G14:Personellere yöntem ve mevzuat desteği verilme yüzdesi Revize Edilen Gösterge | | 4 Ad. | % 100 |
| DHM.1.5.3.PH03.F10.G16:Faaliyet alanlarımız ile ilgili mevzuat konusunda eğitim ve seminerlere katılım sayısı | | - | 5 Ad. |
| DHM.1.5.3.PH03.F2.G2:Hizmet binalarının temizliğinin yapılması için gerçekleştirilen ihale sayısı Revize Edilen Gösterge | | % 100 | Bilgi |
| DHM.1.5.3.PH03.F3.G3:Özel Güvenlik Hizmet Alım İhalesi Kapsamında işe alınan güvenlik görevlisi sayısı | | Yıllık | Bilgi |

| | | | |
|--|--|----------|--------------|
| DHM.1.5.3.PH03.F4.G4: Belediye personelinin yemek ihtiyacının karşılanması için açılan ihalede yemek ihtiyacı sağlanan personel sayısı Revize Edilen Gösterge | | % 100 | Bilgi |
| DHM.1.5.3.PH03.F5.G15: Belediyeye ait su faturalarının ödenme sayısı | | - | 216 Ad. |
| DHM.1.5.3.PH03.F5.G5: Belediyeye ait elektrik faturalarının ödenme sayısı Revize Edilen Gösterge | | % 100 | 396 Ad. |
| DHM.1.5.3.PH03.F6.G6: Yakacak alımı için yapılan ihale-doğrudan temin sayısı Revize Edilen Gösterge | | % 100 | Bilgi |
| DHM.1.5.3.PH03.F7.G7: Belediye binalarının ısıtılması için alınan yakacak miktarı | | - | Bilgi |
| DHM.1.5.3.PH03.F7.G8: Yapılan doğrudan teminlerin sayısı | | 3 Ad. | 0 Ad. |
| DHM.1.5.3.PH03.F7.G9: Mal hizmet alımının temin süresi | | 2 İşgünü | 15 İşgünü |
| DHM.1.5.3.PH03.F8.G10: Elektronik kamu alım platformuna giriş yapılan ihale sayısı Revize Edilen Gösterge | | % 93 | Bilgi |
| DHM.1.5.3.PH03.F8.G11: İhale ilanında sözleşme süresine kadar geçen ortalama gün sayısı Revize Edilen Gösterge | | % 100 | 45 İşgünü |
| DHM.1.5.3.PH03.F8.G12: Zeyilname düzeltme ilanı yayınlanan ihale sayısı | | 19 Ad. | Bilgi |
| DHM.1.5.3.PH03.F9.G13: İhale işlemleri ile ilgili birimlere yöntem desteği sağlanma yüzdesi Revize Edilen Gösterge | | 19 Ad. | % 100 |

| Faaliyetler | Kaynak İhtiyacı | | |
|---|-----------------|------------|-----------------|
| | Bütçe | Bütçe Dışı | Toplam |
| 1.5.3.PH03.F1. Hizmet binalarının bakım ve onarımının yaptırılması | 8.169,89 TL | 0,00 TL | 8.169,89 TL |
| 1.5.3.PH03.F10. Destek hizmetleri ile ilgili büro ve yönetim hizmetleri faaliyetleri | 117.435,42 TL | 0,00 TL | 117.435,42 TL |
| 1.5.3.PH03.F2. Hizmet binalarının temizliğinin yaptırılması | 56.169,89 TL | 0,00 TL | 56.169,89 TL |
| 1.5.3.PH03.F3. Hizmet binalarının güvenliğinin sağlanması | 6.169,56 TL | 0,00 TL | 6.169,56 TL |
| 1.5.3.PH03.F4. Belediye personelinin yemek ihtiyaçlarının karşılanmasının sağlanması | 6.169,89 TL | 0,00 TL | 6.169,89 TL |
| 1.5.3.PH03.F5. Belediyeye ait elektrik, telefon v.b. faturalarının takip edilmesi | 1.256.169,89 TL | 0,00 TL | 1.256.169,89 TL |
| 1.5.3.PH03.F6. Belediye binalarının ısıtılması ile ilgili faaliyetler | 306.169,89 TL | 0,00 TL | 306.169,89 TL |
| 1.5.3.PH03.F7. Doğrudan Temin faaliyetleri | 112.169,89 TL | 0,00 TL | 112.169,89 TL |

| | | | |
|---|------------------------|----------------|------------------------|
| 1.5.3.PH03.F8.İhale faaliyetleri | 76.169,89 TL | 0,00 TL | 76.169,89 TL |
| 1.5.3.PH03.F9.Diğer Birimlerin ihtiyaçlarının karşılanması sürecinde ihtiyaca yönelik hazırlanacak teknik şartnamelerin oluşturulmasına destek verilmesi faaliyeti | 6.169,89 TL | 0,00 TL | 6.169,89 TL |
| TOPLAM | 1.950.964,10 TL | 0,00 TL | 1.950.964,10 TL |

Tablo 1

İDARE PERFORMANS HEDEFİ TABLOSU

| | |
|------------------|--|
| Birim Adı | ALTINORDU BELEDİYESİ |
| Amaç | 2.1. Planlı yapılaşmayı sağlayarak, ilçenin fiziki yapısını sağlıklı, kaliteli ve yaşanabilir mekanlara dönüştürmek |
| Hedef | 2.1.1.Sürdürülebilir kent imar planları hazırlanarak, kararlı ve adil bir şekilde uygulanacaktır. |

| |
|--|
| Performans Hedefi |
| 2.1.1.PH01. Sürdürülebilir kent imar planları hazırlanarak, kararlı ve adil bir şekilde uygulanacaktır. |
| Açıklamalar |

| Performans Göstergeleri | 2014 | 2015 | 2016 |
|--|-------------|-------------|--------------|
| İŞM.2.1.1.PH01.F1.G1:Belediye sahası toplamı | | 39384 Hek. | Bilgi |
| İŞM.2.1.1.PH01.F1.G2:Hizmet sunulan planlı alan | | 4216 Hek. | Bilgi |
| İŞM.2.1.1.PH01.F1.G3:Hizmet sunulan plansız alan | | 35168 Hek. | Bilgi |
| İŞM.2.1.1.PH01.F1.G4:Vatandaştan gelen imar durumu sözlü bilgi talebinin karşılanma süresi | | 10 Dak. | 10 Dak. |
| İŞM.2.1.1.PH01.F1.G5:Meclise sunulan imar plan tadilatları sayısı | | 42 Ad. | Bilgi |
| İŞM.2.1.1.PH01.F1.G6:Mahkeme ve bankalardan gelen imar durumu ve planlar ile ilgili resmi yazılara cevap verme süresi | | 1 İşgünü | 1 İşgünü |
| İŞM.2.1.1.PH01.F2.G10:Gerçekleştirilen arazi çalışmaları (plan kote, aplikasyon) sayısı | | 202 Ad. | Bilgi |

| | | | |
|---|--|------------|------------|
| İŞM.2.1.1.PH01.F2.G7:Temel ve su basman vizesinin verilme süresi | | 1 İşgünü | 1 İşgünü |
| İŞM.2.1.1.PH01.F2.G8:İfraz, tevhid, ihdas ve yola terk işlemlerinin sayısal değeri | | 170 Ad. | Bilgi |
| İŞM.2.1.1.PH01.F2.G9:Dava, dilekçe ve çeşitli konularda hazırlanan raporların ve verilen cevapların sayısal değerleri | | 2245 Ad. | Bilgi |
| İŞM.2.1.1.PH01.F3.G11:İnşaat ruhsatının verilme süresi | | 1 İşgünü | 1 İşgünü |
| İŞM.2.1.1.PH01.F3.G12:Yapı kullanma izin belgesi verilme süresi | | 1 İşgünü | 1 İşgünü |
| İŞM.2.1.1.PH01.F3.G13:Verilen yapı kullanma izin belgesi sayısı | | 642 Ad. | Bilgi |
| İŞM.2.1.1.PH01.F3.G14:Verilen kat irtifakı sayısı | | 135 Ad. | Bilgi |
| İŞM.2.1.1.PH01.F3.G15:Verilen tadilat inşaatı ruhsatı sayısı | | 171 Ad. | Bilgi |
| İŞM.2.1.1.PH01.F3.G16:Verilen yeni yapı inşaatı ruhsatı sayısı | | 166 Ad. | Bilgi |
| İŞM.2.1.1.PH01.F3.G17:Yıkım tebliği yapılan riskli yapı sayısı | | 49 Ad. | Bilgi |
| İŞM.2.1.1.PH01.F3.G18:Yıkım izni verilen riskli yapı sayısı | | 26 Ad. | Bilgi |
| İŞM.2.1.1.PH01.F4.G19:Mimari projelerin incelenme süresi | | 1 İşgünü | 1 İşgünü |
| İŞM.2.1.1.PH01.F4.G20:Statik projelerin incelenme süresi | | 1 İşgünü | 1 İşgünü |
| İŞM.2.1.1.PH01.F4.G21:Belediye ile ilgili hazırlanan mimari proje sayısı | | Yıllık | 3 Ad. |
| İŞM.2.1.1.PH01.F4.G22:Dosyasında gelen zemin etüd raporu sayısı | | 131 Ad. | Bilgi |
| İŞM.2.1.1.PH01.F4.G23:Verilen asansör ruhsatı sayısı | | 93 Ad. | Bilgi |
| İŞM.2.1.1.PH01.F5.G24:Yapılan inşaat kontrolleri sayısı | | 149 İşgünü | 261 İşgünü |
| İŞM.2.1.1.PH01.F5.G25:Kaçak yapı kontrollerinin yapılması süresi | | 1 İşgünü | 1 İşgünü |
| İŞM.2.1.1.PH01.F5.G26:Yasal işlem yapılan yapı sayısı | | 55 Ad. | Bilgi |
| İŞM.2.1.1.PH01.F6.G27:Bağış, satış ve takas işlemlerinin sayısal değerleri | | - | Bilgi |
| İŞM.2.1.1.PH01.F6.G28:Mevcut imar planları gereği yol ve yeşil alan için ayrılan imar kanunu uyarınca belediyeye bedelsiz terkin işlemleri yapılan hazine arazilerinin alanı (m2) | | 71939 M2 | Bilgi |
| İŞM.2.1.1.PH01.F7.G29:Gelen evrak sayısı | | 3522 Ad. | Bilgi |
| İŞM.2.1.1.PH01.F7.G30:Giden evrak sayısı | | 2740 Ad. | Bilgi |
| İŞM.2.1.1.PH01.F7.G31:Arşivde bulunan inşaat dosyası sayısı | | 17548 Ad. | Bilgi |

| | | | |
|---|--|----------|----------|
| İŞM.2.1.1.PH01.F7.G32:Arşivden emanet olarak verilen belge sayısı | | 523 Ad. | Bilgi |
| İŞM.2.1.1.PH01.F8.G33:Birim içi yapılan toplantı sayısı | | 7 Ad. | 12 Ad. |
| İŞM.2.1.1.PH01.F8.G34:Katılım yapılan kurum içi ve kurum dışı toplantı sayısı | | 42 Ad. | Bilgi |
| İŞM.2.1.1.PH01.F8.G35:İncelenen bir şikayet veya bir talebin gerçekleştirilme ortalama süresi | | 1 İşgünü | 1 İşgünü |

| Faaliyetler | Kaynak İhtiyacı | | |
|--|------------------------|----------------|------------------------|
| | Bütçe | Bütçe Dışı | Toplam |
| 2.1.1.PH01.F1.Planlama Faaliyetleri | 94.610,00 TL | 0,00 TL | 94.610,00 TL |
| 2.1.1.PH01.F2.Harita Faaliyetleri | 41.200,00 TL | 0,00 TL | 41.200,00 TL |
| 2.1.1.PH01.F3.Yapı Birimi Faaliyetleri | 232.200,00 TL | 0,00 TL | 232.200,00 TL |
| 2.1.1.PH01.F4.Etüd Proje Faaliyetleri | 403.965,00 TL | 0,00 TL | 403.965,00 TL |
| 2.1.1.PH01.F5.Yapı İnşaat Kontrol Faaliyetleri | 126.320,00 TL | 0,00 TL | 126.320,00 TL |
| 2.1.1.PH01.F6.Emlak İstimlak Faaliyetleri | 219.010,00 TL | 0,00 TL | 219.010,00 TL |
| 2.1.1.PH01.F7.İdari ve Mali İşler Faaliyetleri | 464.735,00 TL | 0,00 TL | 464.735,00 TL |
| 2.1.1.PH01.F8.İmar ve şehircilik hizmetleri ile ilgili büro ve yönetim hizmetleri faaliyetleri | 273.762,00 TL | 0,00 TL | 273.762,00 TL |
| TOPLAM | 1.855.802,00 TL | 0,00 TL | 1.855.802,00 TL |

Tablo 1

İDARE PERFORMANS HEDEFİ TABLOSU

| | |
|------------------|---|
| Birim Adı | ALTINORDU BELEDİYESİ |
| Amaç | 2.2. Yeşil alanları koruyarak yeşil dokuyu geliştirmek, çevre bilincini arttırarak yeşil alan tahribatını azaltmak ve kentin sürekli temiz ve bakımlı olması |
| Hedef | 2.2.1. 2019 yılına kadar, yeşil alanların her yıl en az % 80'ninin bakımının yapılması sağlanacaktır. |

| |
|--|
| Performans Hedefi |
| 2.2.1.PH01. Yeşil alanların her yıl en az % 80'ninin bakımının yapılması sağlanacaktır. |
| Açıklamalar |

| Performans Göstergeleri | 2014 | 2015 | 2016 |
|--|-------------|--------------|-------------|
| PBM.2.2.1.PH01.F1.G1: Bitkilendirme ve yeşillendirilmesi yapılan alan miktarı | | 20000 M2 | 100000 M2 |
| PBM.2.2.1.PH01.F2.G2: Park ve yeşil alanlara dikilen ağaç çalı sayısı (bozulan ve değiştirilmesi dahil) | | 5000 Ad. | 5000 Ad. |
| PBM.2.2.1.PH01.F2.G3: Yabancı ot ilaçlaması ve hastalıklara karşı ilaçlama yapılan yeşil alan metrekaresi | | 1500 M2 | 6500 M2 |
| PBM.2.2.1.PH01.F2.G4: Sulaması, biçilmesi ve ot temizliği yapılan yeşil alan miktarı | | 100000 Dönüm | 210 Dönüm |
| PBM.2.2.1.PH01.F2.G5: Çim ekimi yapılan alan miktarı | | 10 Dönüm | 50 Dönüm |

| | | | |
|--|--|----------|--------------|
| PBM.2.2.1.PH01.F2.G6: Ağaç ve çalılarda budama ve temizlik yapılan alan miktarı | | 50 Dönüm | 100 Dönüm |
| PBM.2.2.1.PH01.F3.G7: Kent mobilyalarının bakım ve onarım yüzdesi | | % 100 | % 100 |
| PBM.2.2.1.PH01.F3.G8: Mevcut park donatılarının(pota,korkuluk vb.)tamiratının yapılması yüzdesi | | % 100 | % 100 |
| PBM.2.2.1.PH01.F4.G9: Keşif ve Metrajı yapılan Proje Sayısı | | 8 Ad. | 15 Ad. |
| PBM.2.2.1.PH01.F5.G10: Faaliyetlerimiz ile ilgili eğitim, seminerler ve fuarlara katılım sayısı (Etkinlik sayısı) | | 6 Ad. | Bilgi |
| PBM.2.2.1.PH01.F5.G11: Gelen şikayet ve taleplere yerinde incelenmesi yüzdesi | | % 100 | % 100 |
| PBM.2.2.1.PH01.F5.G12: İncelenen bir şikayet veya bir talebin gerçekleştirilme ortalama süresi | | 2 İşgünü | 2 İşgünü |
| PBM.2.2.1.PH01.F5.G13: Birim içi yapılan toplantı sayısı | | 7 Ad. | 12 Ad. |

| Faaliyetler | Kaynak İhtiyacı | | |
|--|------------------------|----------------|------------------------|
| | Bütçe | Bütçe Dışı | Toplam |
| 2.2.1.PH01.F1. Bitkilendirme ve yeşillendirme faaliyetleri | 1.373.601,51 TL | 0,00 TL | 1.373.601,51 TL |
| 2.2.1.PH01.F2. Park ve yeşil alanların bitkisel bakımı faaliyetleri | 771.601,51 TL | 0,00 TL | 771.601,51 TL |
| 2.2.1.PH01.F3. Kent mobilyalarının park bakım ve onarımı faaliyetleri | 1.073.201,51 TL | 0,00 TL | 1.073.201,51 TL |
| 2.2.1.PH01.F4. Proje -keşif-metraj hazırlanması faaliyetleri | 686.788,79 TL | 0,00 TL | 686.788,79 TL |
| 2.2.1.PH01.F5. Park bahçe hizmetleri ile ilgili büro ve yönetim hizmetleri faaliyetleri | 76.187,72 TL | 0,00 TL | 76.187,72 TL |
| TOPLAM | 3.981.381,04 TL | 0,00 TL | 3.981.381,04 TL |

Tablo 1**İDARE PERFORMANS HEDEFİ TABLOSU**

| | |
|------------------|---|
| Birim Adı | ALTINORDU BELEDİYESİ |
| Amaç | 2.2. Yeşil alanları koruyarak yeşil dokuyu geliştirmek, çevre bilincini arttırarak yeşil alan tahribatını azaltmak ve kentin sürekli temiz ve bakımlı olması |
| Hedef | 2.2.2. Mevcut 160 dönüm olan yeşil alanın 2019 yılına kadar 450 dönüme çıkarılması sağlanacaktır. |

| |
|---|
| Performans Hedefi |
| 2.2.2.PH02. Mevcut olan yeşil alanın 2016 yılında da arttırılmasına devam edilecektir. |
| Açıklamalar |

| Performans Göstergeleri | 2014 | 2015 | 2016 |
|---|-------------|-------------|-------------|
| PBM.2.2.2.PH02.P1.G14: Mevcut Yeşil Alan Miktarı | | 160 Dönüm | 160 Dönüm |
| PBM.2.2.2.PH02.P1.G15: Gerçekleşen Yeşil Alan Miktarı | | Yıllık | 90 Dönüm |
| PBM.2.2.2.PH02.P1.G16: Yapımı Gerçekleşen Park Bahçeler projesi sayısı | | Yıllık | 5 Ad. |
| PBM.2.2.2.PH02.P2.G17: Yapımı gerçekleşen mahalle meydanı sayısı | | Yıllık | 5 Ad. |
| PBM.2.2.2.PH02.P3.G18: Civil Deresi Islah Projesinin Yapım Yüzdesi | | % 25 | % 25 |

| Faaliyetler | Kaynak İhtiyacı | | |
|---|------------------------|----------------|------------------------|
| | Bütçe | Bütçe Dışı | Toplam |
| 2.2.2.PH02.P1.Yeni Mesire Alanları ve Park Bahçeler oluşturma projesi | 1.250.000,00 TL | 0,00 TL | 1.250.000,00 TL |
| 2.2.2.PH02.P2.Mahalle Meydanları Yapımı Projesi | 750.000,00 TL | 0,00 TL | 750.000,00 TL |
| 2.2.2.PH02.P3.Civil Deresi Islah Projesi | 2.500.000,00 TL | 0,00 TL | 2.500.000,00 TL |
| TOPLAM: | 4.500.000,00 TL | 0,00 TL | 4.500.000,00 TL |

Tablo 1

İDARE PERFORMANS HEDEFİ TABLOSU

| | |
|------------------|--|
| Birim Adı | ALTINORDU BELEDİYESİ |
| Amaç | 2.2. Yeşil alanları koruyarak yeşil dokuyu geliştirmek, çevre bilincini arttırarak yeşil alan tahribatını azaltmak ve kentin sürekli temiz ve bakımlı olması |
| Hedef | 2.2.3. İlçe sürekli temiz tutularak, çevre ve doğaya zarar veren her türlü atıklar bertaraf edilecektir. |

| |
|---|
| Performans Hedefi |
| 2.2.3.PH03. İlçe sürekli temiz tutularak, çevre ve doğaya zarar veren her türlü atıklar bertaraf edilecektir. |
| Açıklamalar |

| Performans Göstergeleri | 2014 | 2015 | 2016 |
|---|------|-----------|-----------|
| TİM.2.2.3.PH03.F1.G1:Toplanan evsel atık miktarı | | 36468 Ton | 54000 Ton |
| TİM.2.2.3.PH03.F1.G2:Toplanan ambalaj atığı miktarı | | - | 840 Ton |
| Revize Edilen Gösterge | | | |
| TİM.2.2.3.PH03.F1.G3:Toplanan atık pil miktarı | | - | 500 Kg. |
| TİM.2.2.3.PH03.F1.G4:Toplanan elektronik atık miktarı | | - | Bilgi |
| TİM.2.2.3.PH03.F2.G5:Süpürülen cadde ve sokakların mesafesi | | % 100 | Bilgi |

| | | | |
|--|--|---------|----------|
| Revize Edilen Gösterge | | | |
| TİM.2.2.3.PH03.F2.G6: Temizlenen pazar yeri sayısı Revize Edilen Gösterge | | % 100 | Bilgi |
| TİM.2.2.3.PH03.F2.G7: Temizlenen park sayısı Revize Edilen Gösterge | | % 100 | Bilgi |
| TİM.2.2.3.PH03.F2.G8: Temizlenen yağmur suyu ızgarası sayısı Revize Edilen Gösterge | | % 100 | Bilgi |
| TİM.2.2.3.PH03.F3.G10: Yıkanan cadde ve sokakların uzunluğu Yeni Gösterge | | - | Bilgi |
| TİM.2.2.3.PH03.F3.G11: Yıkanan cami avlusu sayısı Yeni Gösterge | | - | Bilgi |
| TİM.2.2.3.PH03.F3.G12: Yıkanan resmi daire avlusu sayısı Yeni Gösterge | | - | Bilgi |
| TİM.2.2.3.PH03.F3.G13: Dezenfekte edilen çöp konteyneri sayısı | | - | Bilgi |
| TİM.2.2.3.PH03.F3.G9: Temizlenen ibadethane sayısı Yeni Gösterge | | - | 720 Ad. |
| TİM.2.2.3.PH03.F4.G14: Yabani ot ile mücadele edilen mahalle sayısı Revize Edilen Gösterge | | % 100 | 23 Ad. |
| TİM.2.2.3.PH03.F6.G15: Birim içinde yapılan toplantı sayısı | | 22 Adet | 24 Ad. |
| TİM.2.2.3.PH03.F6.G16: Tüm uygulama faaliyet alanlarımız ile ilgili eğitim,seminerler ve fuarlara katılım (Etkinlik sayısı) | | - | 4 Ad. |
| TİM.2.2.3.PH03.F6.G17: Gelen şikayet ve taleplere cevap verilme süresi Revize Edilen Gösterge | | % 100 | 1 İşgünü |

| Faaliyetler | Kaynak İhtiyacı | | |
|--|-----------------|------------|-----------------|
| | Bütçe | Bütçe Dışı | Toplam |
| 2.2.3.PH03.F1: Katı atıkların, sanayi atıklarının ve tıbbi atıkların toplanması faaliyeti | 5.790.633,89 TL | 0,00 TL | 5.790.633,89 TL |
| 2.2.3.PH03.F2: Cadde ve sokakların, kaldırımların, parkların, yağmursuyu ızgaraları ve derelerin temizlenmesi faaliyeti | 5.634.633,89 TL | 0,00 TL | 5.634.633,89 TL |
| 2.2.3.PH03.F3: Cadde ve sokaklar ile cami avlusu, okul bahçesi, resmi dairelerin çevrelerinin yıkanması faaliyeti | 5.634.633,88 TL | 0,00 TL | 5.634.633,88 TL |
| 2.2.3.PH03.F4: Park ve bahçeler dışındaki kamu alanlarındaki yabani otlarla mücadele edilmesi faaliyeti | 5.721.633,88 TL | 0,00 TL | 5.721.633,88 TL |

| | | | |
|--|-------------------------|----------------|-------------------------|
| 2.2.3.PH03.F6.Temizlik hizmetleri ile ilgili büro ve yönetim hizmetleri faaliyetleri | 5.964.253,55 TL | 0,00 TL | 5.964.253,55 TL |
| TOPLAM | 28.745.789,09 TL | 0,00 TL | 28.745.789,09 TL |

Tablo 1**İDARE PERFORMANS HEDEFİ TABLOSU**

| | |
|------------------|---|
| Birim Adı | ALTINORDU BELEDİYESİ |
| Amaç | 2.3. İlçemizin tarihi, kültürel ve turistik değerlerini ön plana çıkararak, Altınordu'yu yurt içi ve yurt dışında tanınan turizm kenti yapmak. |
| Hedef | 2.3.1. Mevcut koruma imar planı 2016 yılı sonuna kadar revize edilerek, tarihi doku korunacak ve 2019 yılı sonuna kadar ilçedeki tüm tarihi değerler turizme kazandırılacaktır. |

| |
|--|
| Performans Hedefi |
| 2.3.1.PH01. Mevcut koruma imar planı revize edilerek, tarihi doku korunacak ve ilçedeki tüm tarihi değerler turizme kazandırılacaktır. |
| Açıklamalar |

| Performans Göstergeleri | 2014 | 2015 | 2016 |
|---|-------------|-------------|-------------|
| İŞM.2.3.1.PH01.P1.G36:Menekşe Sokak Restorasyonu Projesinin uygulanma yüzdesi | | Yıllık | % 50 |
| İŞM.2.3.1.PH01.P2.G37:Mevcut koruma imar planının günün koşullarına göre revize edilmesi projesinin yapım yüzdesi | | Yıllık | % 50 |
| İŞM.2.3.1.PH01.P2.G38:Mevcut koruma imar planının günün koşullarına göre revize edilmesi projesinin maliyet gerçekleşme oranı | | Yıllık | % 50 |

| Faaliyetler | Kaynak İhtiyacı | | |
|--|---------------------|----------------|---------------------|
| | Bütçe | Bütçe Dışı | Toplam |
| 2.3.1.PH01.P1.İlk 5 yıl içinde 2 adet tarihi binanın Belediye tarafından restorasyonunun yapılması | 50.000,00 TL | 0,00 TL | 50.000,00 TL |
| 2.3.1.PH01.P2.Mevcut koruma imar planının günün koşullarına göre revize edilmesi | 20.000,00 TL | 0,00 TL | 20.000,00 TL |
| 2.3.1.PH01.P3.Kentsel sit alanı içinde tarihi dokuya uygun alt yapı düzenlemeleri yapılması | 0,00 TL | 0,00 TL | 0,00 TL |
| TOPLAM | 70.000,00 TL | 0,00 TL | 70.000,00 TL |

Tablo 1

İDARE PERFORMANS HEDEFİ TABLOSU

| | |
|-----------|---|
| Birim Adı | ALTINORDU BELEDİYESİ |
| Amaç | 2.4. İlçenin ulaşımını güvenli, modern, konforlu ve hızlı hale getirmek. |
| Hedef | 2.4.1. Altınordu ilçe yollarının yenilenmesi veya yeni yollar açılmasıyla kent içi ulaşım alternatifleri arttırılacaktır. |

| |
|--|
| Performans Hedefi |
| 2.4.1.PH01. Altınordu ilçe yollarının yenilenmesi veya yeni yollar açılmasıyla kent içi ulaşım alternatifleri arttırılacaktır. |
| Açıklamalar |

| Performans Göstergeleri | 2014 | 2015 | 2016 |
|---|------|---------|----------|
| FİM.2.4.1.PH01.F1.G1:Projelendirilerek ihale haline getirilen dosyaların sayısı | | 8 Ad. | 10 Ad. |
| FİM.2.4.1.PH01.F2.G2:İhalesi gerçekleştirilen işlerin kontrollük hizmetlerinin gerçekleştirilmesi yüzdesi | | % 100 | % 100 |
| FİM.2.4.1.PH01.F3.G3:Civil Deresi I.Kısım Dere İçi Islah Projesinin yapılması yüzdesi | | Yıllık | % 25 |
| FİM.2.4.1.PH01.F4.G4:Asfaltlanan cadde alanı (m2) | | 3700 M2 | 40000 M2 |
| FİM.2.4.1.PH01.F5.G5:Yapılan taş duvar miktarı (m3) | | 537 M3 | 15000 M3 |
| FİM.2.4.1.PH01.F5.G6:Yapılan beton tretuar miktarı (m2) | | 79 M2 | Bilgi |

| Faaliyetler | Kaynak İhtiyacı | | |
|--|-------------------------|----------------|-------------------------|
| | Bütçe | Bütçe Dışı | Toplam |
| 2.4.1.PH01.F1.Etüt, plan, proje, keşif ve ihale dosyalarının hazırlanması, takiplerinin yapılması ile ilgili faaliyetler | 1.482.380,63 TL | 0,00 TL | 1.482.380,63 TL |
| 2.4.1.PH01.F2.Kontrolörlük faaliyetleri | 1.485.604,19 TL | 0,00 TL | 1.485.604,19 TL |
| 2.4.1.PH01.F3.İhale edilmiş işlerin geçici ve kesin kabullerinin yapılması faaliyetleri | 1.430.893,71 TL | 0,00 TL | 1.430.893,71 TL |
| 2.4.1.PH01.F4.Belediyenin yetki alanındaki meydan, bulvar, cadde ve yolların yapılması faaliyetleri | 11.796.611,79 TL | 0,00 TL | 11.796.611,79 TL |
| 2.4.1.PH01.F5.Belediyenin yetki alanındaki yollarda bordür ve tretuar yapılması faaliyetleri | 11.704.391,74 TL | 0,00 TL | 11.704.391,74 TL |
| TOPLAM | 27.899.882,06 TL | 0,00 TL | 27.899.882,06 TL |

Tablo 1

İDARE PERFORMANS HEDEFİ TABLOSU

| | |
|------------------|---|
| Birim Adı | ALTINORDU BELEDİYESİ |
| Amaç | 3.1. Sağlıklı ve sürdürülebilir kentleşmenin sağlanması için her türlü yapım işleri ile ilçenin yol altyapısı ve yol üstyapısı sorunlarını çözmek. |
| Hedef | 3.1.1. 2019 yılına kadar halen mevcut imar planındaki tüm yollar araç trafiğine açılacaktır. |

| |
|--|
| Performans Hedefi |
| 3.1.1.PH01. Halen mevcut imar planındaki tüm yollar araç trafiğine açılacaktır. |
| Açıklamalar |

| Performans Göstergeleri | 2014 | 2015 | 2016 |
|---|------|------|-------|
| FİM.3.1.1.PH01.P8.G20:Mezarlıklar Müdürlüğü Hizmet Binası Yapımı yüzdesi | | | % 100 |

| Faaliyetler | Kaynak İhtiyacı | | |
|-------------|-----------------|------------|--------|
| | Bütçe | Bütçe Dışı | Toplam |

| | | | |
|--|----------------------|----------------|----------------------|
| 3.1.1.PH01.P8. Mezarlıklar Müdürlüğü Hizmet Binası Yapımı | 100.000,00 TL | 0,00 TL | 100.000,00 TL |
| TOPLAM | 100.000,00 TL | 0,00 TL | 100.000,00 TL |

Tablo 1**İDARE PERFORMANS HEDEFİ TABLOSU**

| | |
|------------------|---|
| Birim Adı | ALTINORDU BELEDİYESİ |
| Amaç | 3.1. Sağlıklı ve sürdürülebilir kentleşmenin sağlanması için her türlü yapım işleri ile ilçenin yol altyapısı ve yol üstyapısı sorunlarını çözmek. |
| Hedef | 3.1.1. 2019 yılına kadar halen mevcut imar planındaki tüm yollar araç trafiğine açılacaktır. |

| |
|---|
| Performans Hedefi |
| 3.1.1.PH01. 2016 yılında halen mevcut imar planındaki tüm yolların bir kısmı araç trafiğine açılacaktır. |
| Açıklamalar |

| Performans Göstergeleri | 2014 | 2015 | 2016 |
|--|-------------|-------------|-------------|
| FİM.3.1.1.PH01.F1.G7: Asfalt serimi yapılan mahalle sayısı Revize Edilen Gösterge | | % 71 | 92 Ad. |
| FİM.3.1.1.PH01.F10.G15: Fen ve sanat yapılarının bakım ve onarımının yapılması yüzdesi | | % 100 | % 100 |

| | | | |
|---|--|----------|--------------|
| FİM.3.1.1.PH01.F11.G16: Tüm uygulama faaliyet alanlarımız ile ilgili katılım sağlanan eğitim,seminerler ve fuarların sayısı (Etkinlik sayısı) Revize Edilen Gösterge | | 7 Ad. | Bilgi |
| FİM.3.1.1.PH01.F11.G17: Gelen şikayet ve taleplerin yerinde incelenmesi yüzdesi | | % 100 | % 100 |
| FİM.3.1.1.PH01.F11.G18: İncelenen bir şikayet veya bir talebe ortalama cevap verilme süresi | | 1 İşgünü | 1 İşgünü |
| FİM.3.1.1.PH01.F11.G19: Birim içi yapılan toplantı sayısı | | 28 Ad. | 48 Ad. |
| FİM.3.1.1.PH01.F2.G8: Belediye araçlarının akaryakıt ihtiyacının karşılanması yüzdesi | | % 100 | % 100 |
| FİM.3.1.1.PH01.F3.G9: Belediye mülkiyetinde veya hizmetinde bulunan her türlü, iş araçları ve taşıtlar ile makinelerin bakımlarının ve arızalarının tamirinin sağlanması yüzdesi | | % 100 | % 100 |
| FİM.3.1.1.PH01.P6.G12: Sanayi Hamamı Yapımının gerçekleştirme yüzdesi | | Yıllık | % 50 |

| Faaliyetler | Kaynak İhtiyacı | | |
|--|-------------------------|----------------|-------------------------|
| | Bütçe | Bütçe Dışı | Toplam |
| 3.1.1.PH01.F1. Asfalt üretimi ve serimi faaliyetleri | 20.441.562,19 TL | 0,00 TL | 20.441.562,19 TL |
| 3.1.1.PH01.F10. Fen ve sanat yapılarının bakım ve onarım faaliyetleri | 1.185.860,00 TL | 0,00 TL | 1.185.860,00 TL |
| 3.1.1.PH01.F11. Fen işleri ile ilgili büro ve yönetim hizmetleri faaliyetleri | 75.429,04 TL | 0,00 TL | 75.429,04 TL |
| 3.1.1.PH01.F2. Belediye araçlarının akaryakıt ihtiyacının karşılanması faaliyeti | 6.222.624,37 TL | 0,00 TL | 6.222.624,37 TL |
| 3.1.1.PH01.F3. Belediye mülkiyetinde veya hizmetinde bulunan her türlü, iş araçları ve taşıtlar ile makinelerin bakımlarının ve arızalarının tamirinin sağlanması faaliyeti | 3.583.890,76 TL | 0,00 TL | 3.583.890,76 TL |
| 3.1.1.PH01.P6. Sanayi Hamamı yapımı | 750.000,00 TL | 0,00 TL | 750.000,00 TL |
| TOPLAM | 32.259.366,36 TL | 0,00 TL | 32.259.366,36 TL |

Tablo 1

İDARE PERFORMANS HEDEFİ TABLOSU

| | |
|------------------|---|
| Birim Adı | ALTINORDU BELEDİYESİ |
| Amaç | 3.2. Yerel ve küresel değerlerin sağlıklı entegrasyonu sağlanmış, kültür – sanat zenginliğine sahip ilçe merkezi oluşturmak. |
| Hedef | 3.2.1. Kültürel etkinlikler sürekli hale getirilecek ve diğer kamu, özel sektör ve sivil toplum kuruluşları ile işbirliği yapılarak, ilçenin yurtiçi ve yurtdışında tanıtılması sağlanacaktır. |

| |
|--|
| Performans Hedefi |
| 3.2.1.PH01. Kültürel etkinlikler sürekli hale getirilecek ve diğer kamu, özel sektör ve sivil toplum kuruluşları ile işbirliği yapılarak, ilçenin yurtiçi ve yurtdışında tanıtılması sağlanacaktır. |
| Açıklamalar |

| Performans Göstergeleri | 2014 | 2015 | 2016 |
|--|-------------|-------------|--------------|
| KSM.3.2.1.PH01.F1.G1: Düzenlenen panel sayısı | | Yıllık | Bilgi |
| KSM.3.2.1.PH01.F1.G2: Düzenlenen konferans sayısı | | Yıllık | Bilgi |
| KSM.3.2.1.PH01.F1.G3: Düzenlenen seminer sayısı | | Yıllık | Bilgi |

| | | | |
|--|--|--------|---------|
| KSM.3.2.1.PH01.F1.G4: Düzenlenen sempozyum sayısı | | Yıllık | Bilgi |
| KSM.3.2.1.PH01.F1.G5: Düzenlenen diğer kültürel etkinliklerin sayısı (Anneler Günü,23 Nisan Çocuk Bayramı Balosu vb.) | | Yıllık | 5 Ad. |
| KSM.3.2.1.PH01.F2.G6: Öğrencilere yönelik eğitici programlar, yaz okulu ve geziler düzenlenmesi ile ilgili yapılan etkinlikler sayısı | | - | 4 Ad. |
| KSM.3.2.1.PH01.F3.G10: Düzenlenen festival sayısı | | 1 Ad. | Bilgi |
| KSM.3.2.1.PH01.F3.G7: Düzenlenen diğer etkinliklerin sayısı | | 3 Ad. | Bilgi |
| KSM.3.2.1.PH01.F3.G8: Düzenlenen şölen sayısı | | - | Bilgi |
| KSM.3.2.1.PH01.F3.G9: Düzenlenen şenlik sayısı (uçurtma şenliği) | | - | Bilgi |
| KSM.3.2.1.PH01.F4.G11: Düzenlenen anma günleri sayısı | | 2 Ad. | 10 Ad. |
| KSM.3.2.1.PH01.F4.G12: Sinema akşamlarında gösterilen film sayısı | | - | Bilgi |
| KSM.3.2.1.PH01.F4.G13: Uluslararası Edebiyat Günleri sayısı | | - | Bilgi |
| KSM.3.2.1.PH01.F5.G14: Gerçekleşen konservatuar etkinlikleri sayısı | | - | Bilgi |
| KSM.3.2.1.PH01.F6.G15: Altınordu ilçesi kültürünün tanıtılması ve turizmin teşvikine yönelik yapılan faaliyetler sayısı | | 0 Ad. | 3 Ad. |
| KSM.3.2.3.PH02.F12.G27: Birim içinde yapılan toplantı sayısı | | - | 12 Adet |
| KSM.3.2.3.PH02.F12.G29: Gelen şikayet ve taleplerin yerinde incelenmesi yüzdesi | | - | % 100 |

| Faaliyetler | Kaynak İhtiyacı | | |
|--|-----------------|------------|---------------|
| | Bütçe | Bütçe Dışı | Toplam |
| 3.2.1.PH01.F1. Panel, konferans, seminer, v.b. kültürel faaliyetlerin düzenlenmesi ile ilgili faaliyetler | 111.057,29 TL | 0,00 TL | 111.057,29 TL |
| 3.2.1.PH01.F2. Öğrencilerimize yönelik eğitici programlar, yaz okulu ve geziler düzenlenmesi faaliyetleri | 111.057,29 TL | 0,00 TL | 111.057,29 TL |
| 3.2.1.PH01.F3. Konser, şölen, şenlik ve festival düzenlenmesi faaliyetleri | 111.057,29 TL | 0,00 TL | 111.057,29 TL |
| 3.2.1.PH01.F4. Belirli gün ve haftalara yönelik etkinlikler | 111.057,29 TL | 0,00 TL | 111.057,29 TL |
| 3.2.1.PH01.F5. Konservatuar faaliyetleri | 111.057,29 TL | 0,00 TL | 111.057,29 TL |
| 3.2.1.PH01.F6. Altınordu İlçesinin kültürünün tanıtılması ve turizmin teşvikine yönelik faaliyetler | 111.057,29 TL | 0,00 TL | 111.057,29 TL |

| | | | |
|---------------|----------------------|----------------|----------------------|
| TOPLAM | 666.343,74 TL | 0,00 TL | 666.343,74 TL |
|---------------|----------------------|----------------|----------------------|

Tablo 1**İDARE PERFORMANS HEDEFİ TABLOSU**

| | |
|------------------|---|
| Birim Adı | ALTINORDU BELEDİYESİ |
| Amaç | 3.2. Yerel ve küresel değerlerin sağlıklı entegrasyonu sağlanmış, kültür – sanat zenginliğine sahip ilçe merkezi oluşturmak. |
| Hedef | 3.2.2. İlçede kültür ve sanat seviyesini yükseltmek ve işgücünün niteliğini arttırmak amacıyla kurslar düzenlenecektir. |

| |
|---|
| Performans Hedefi |
| 3.2.2.PH02. İlçede kültür ve sanat seviyesini yükseltmek ve işgücünün niteliğini arttırmak amacıyla kurslar düzenlenecektir. |
| Açıklamalar |

| Performans Göstergeleri | 2014 | 2015 | 2016 |
|--|-------------|-------------|--------------|
| KSM.3.2.2.PH02.F1.G16:İstihdama yönelik olarak düzenlenen mesleki eğitim kursların sayısı | | - | Bilgi |

| Faaliyetler | Kaynak İhtiyacı | | |
|--------------------|------------------------|-------------------|---------------|
| | Bütçe | Bütçe Dışı | Toplam |

| | | | |
|--|----------------------|----------------|----------------------|
| 3.2.2.PH02.F1.Mesleki ve sanatsal kurslar düzenlenmesi | 111.057,29 TL | 0,00 TL | 111.057,29 TL |
| TOPLAM | 111.057,29 TL | 0,00 TL | 111.057,29 TL |

Tablo 1**İDARE PERFORMANS HEDEFİ TABLOSU**

| | |
|------------------|---|
| Birim Adı | ALTINORDU BELEDİYESİ |
| Amaç | 3.2. Yerel ve küresel değerlerin sağlıklı entegrasyonu sağlanmış, kültür – sanat zenginliğine sahip ilçe merkezi oluşturmak. |
| Hedef | 3.2.3.Sosyal refahın ve toplumsal dayanışmanın geliştirilmesi için, sosyal belediyecilik çabalarına hız verilecektir. |

| |
|--|
| Performans Hedefi |
| 3.2.3.PH03. Sosyal refahın ve toplumsal dayanışmanın geliştirilmesi için, sosyal belediyecilik çabalarına hız verilecektir. |
| Açıklamalar |

| | | | |
|---|-------------|-------------|--------------|
| Performans Göstergeleri | 2014 | 2015 | 2016 |
| SYM.3.2.3.PH3.P10.G13:Ramazan Sokağı Projesi yapım yüzdesi | | | % 100 |

| | | | |
|--------------------|------------------------|-------------------|---------------|
| Faaliyetler | Kaynak İhtiyacı | | |
| | Bütçe | Bütçe Dışı | Toplam |

| | | | |
|---|------------------------|----------------|------------------------|
| 3.2.3.PH03.P10.Ramazan Sokağı Yapımı Projesi | 2.500.000,00 TL | 0,00 TL | 2.500.000,00 TL |
| TOPLAM | 2.500.000,00 TL | 0,00 TL | 2.500.000,00 TL |

Tablo 1**İDARE PERFORMANS HEDEFİ TABLOSU**

| | |
|------------------|---|
| Birim Adı | ALTINORDU BELEDİYESİ |
| Amaç | 3.2. Yerel ve küresel değerlerin sağlıklı entegrasyonu sağlanmış, kültür – sanat zenginliğine sahip ilçe merkezi oluşturmak. |
| Hedef | 3.2.3. Sosyal refahın ve toplumsal dayanışmanın geliştirilmesi için, sosyal belediyecilik çabalarına hız verilecektir. |

| |
|--|
| Performans Hedefi |
| 3.2.3.PH03. Sosyal refahın ve toplumsal dayanışmanın geliştirilmesi için, sosyal belediyecilik çabalarına hız verilecektir. |
| Açıklamalar |

| Performans Göstergeleri | 2014 | 2015 | 2016 |
|---|-------------|-------------|--------------|
| SYM.3.2.3.PH03.F1.G1:Ayni ve nakdi yardım yapılacak olan fakir, ihtiyaç sahibi kişi sayısı | | | Bilgi |
| SYM3.2.3.PH03.F1.G2:Yardım yapılacak eğitim-öğretim kurumlarının sayısı | | | Bilgi |
| SYM.3.2.3.PH03.F1.G3:Giyecek yardımı yapılacak yoksul ve muhtaç kişi sayısı | | | Bilgi |

| | | | |
|---|--|----------|-----------|
| SYM.3.2.3.PH03.F1.G4: İnşaat malzemesi yardımı yapılacak kişi sayısı | | | Bilgi |
| SYM.3.2.3.PH03.F1.G5: Sağlık, tedavi ve ilaç yardımı yapılacak kişi sayısı | | | Bilgi |
| SYM.3.2.3.PH03.F1.G6: Aynı yardım yapılan sivil toplum örgütleri ve derneklerin sayısı | | | Bilgi |
| SYM.3.2.3.PH03.F1.G7: Aynı ve nakdi yardım yapılan amatör kulüplerin sayısı | | | Bilgi |
| SYM.3.2.3.PH03.F1.G8: Ramazan ayı süresince sıcak yemek dağıtılacak kişi sayısı | | - | 30000 Ad. |
| SYM.3.2.3.PH03.F1.G9: Ramazan ayı süresince ihtiyaç sahibi, fakir ailelere dağıtılacak gıda paketi sayısı. | | - | 2500 Ad. |
| SYM.3.2.3.PH03.F12.G26: Birim içinde yapılan toplantı sayısı | | - | 12 Ad. |
| SYM.3.2.3.PH03.F12.G28: Gelen şikayet ve taleplerin yerinde incelenmesi yüzdesi | | % 100 | % 100 |
| KSM.3.2.3.PH03.F12.G29: İncelenen bir şikayet veya bir talebin gerçekleştirilme ortalama süresi | | 3 İşgünü | 3 İşgünü |
| KSM.3.2.3.PH03.P11.G25: El Sanatları Üretim ve Satış Merkezinin Yapım yüzdesi | | Yıllık | % 50 |
| KSM.3.2.3.PH03.P2.G21: Fuar, Kültür ve Kongre Merkezi yapım yüzdesi | | Yıllık | % 25 |
| KSM.3.2.3.PH03.P3.G22: Edebiyat Parkı Yapım yüzdesi | | Yıllık | % 50 |
| KSM.3.2.3.PH03.P4.G23: Bayanlar için spor merkezi yapım yüzdesi | | Yıllık | % 50 |
| SYM.3.2.3.PH03.P6.G24: Mahalle Spor ve Kültür Merkezlerinin yapım yüzdesi | | Yıllık | % 25 |

| Faaliyetler | Kaynak İhtiyacı | | |
|--|-------------------------|----------------|-------------------------|
| | Bütçe | Bütçe Dışı | Toplam |
| 3.2.3.PH03.F1. Sosyal belediyeçilik hizmetlerine ilişkin faaliyetler | 1.511.092,17 TL | 0,00 TL | 1.511.092,17 TL |
| 3.2.3.PH03.F12. Kültür ve sosyal hizmetler ile ilgili büro ve yönetim hizmetleri faaliyetleri | 79.996,17 TL | 0,00 TL | 79.996,17 TL |
| 3.2.3.PH03.P11. El Sanatları Üretim ve Satış Merkezi yapımı | 900.000,00 TL | 0,00 TL | 900.000,00 TL |
| 3.2.3.PH03.P2. Fuar, Kültür ve Kongre Merkezi yapımı | 3.000.000,00 TL | 0,00 TL | 3.000.000,00 TL |
| 3.2.3.PH03.P3. Edebiyat Parkı yapımı | 900.000,00 TL | 0,00 TL | 900.000,00 TL |
| 3.2.3.PH03.P4. Bayanlar için Spor Merkezi yapımı | 4.500.000,00 TL | 0,00 TL | 4.500.000,00 TL |
| 3.2.3.PH03.P6. Mahalle Spor ve Kültür Merkezleri yapımı | 5.000.000,00 TL | 0,00 TL | 5.000.000,00 TL |
| TOPLAM | 15.891.088,34 TL | 0,00 TL | 15.891.088,34 TL |

Tablo 1**İDARE PERFORMANS HEDEFİ TABLOSU**

| | |
|------------------|---|
| Birim Adı | ALTINORDU BELEDİYESİ |
| Amaç | 3.3. Denetim hizmetlerini etkinleştirerek, ilçenin ve ilçede yaşayanların sağlık, güvenlik ve huzurunu arttırmak. |
| Hedef | 3.3.1.Halkın güvenli, huzurlu ve sağlıklı ortamda yaşamalarını engelleyecek durumları sürekli ortadan kaldırarak zabıta hizmetlerinin devamlılığı sağlanacaktır. |

| |
|---|
| Performans Hedefi |
| 3.3.1.PH01. Halkın güvenli, huzurlu ve sağlıklı ortamda yaşamalarını engelleyecek durumları sürekli ortadan kaldırarak zabıta hizmetlerinin devamlılığı sağlanacaktır. |
| Açıklamalar |

| Performans Göstergeleri | 2014 | 2015 | 2016 |
|--|-------------|-------------|--------------|
| ZM.3.3.1.PH01.F1.G1:Gıda Kontrol ve Zabıta Ekipleri tarafından yapılan denetim sayısı | | 247 Ad. | Bilgi |
| ZM.3.3.1.PH01.F1.G2:Denetimi yapılan kaldırım işgalleri gün sayısı | | 214 Gün | 365 Gün |

| | | | |
|--|--|----------|---------------|
| ZM.3.3.1.PH01.F1.G3: Denetimi yapılan pazar yerleri sayısı Revize Edilen Gösterge | | % 100 | 3 Ad. |
| ZM.3.3.1.PH01.F10.G18: Zabıta Müdürlüğünün çalışmalarından vatandaş ve esnaf memnuniyeti yüzdesi | | Yıllık | % 70 |
| ZM.3.3.1.PH01.F10.G19: Birim içinde yapılan toplantı sayısı | | 14 Ad. | 24 Ad. |
| ZM.3.3.1.PH01.F10.G20: Tüm uygulama ve faaliyet alanlarımız ile ilgili eğitim ve seminerlere katılan memur sayısı | | 84 Ad. | Bilgi |
| ZM.3.3.1.PH01.F10.G21: Gelen şikayet dilekçelerinin cevaplanma yüzdesi | | % 100 | % 100 |
| ZM.3.3.1.PH01.F10.G22: İncelenen bir şikayet veya bir talebin gerçekleştirilme ortalama süresi | | 7 İşgünü | 7 İşgünü |
| ZM.3.3.1.PH01.F2.G4: Gelen şikayetlerin sayısı | | 751 Ad. | Bilgi |
| ZM.3.3.1.PH01.F2.G5: Diğer birimleri ilgilendiren şikâyetlerin iletilme yüzdesi | | % 100 | % 100 |
| ZM.3.3.1.PH01.F2.G6: Zabıtaya gelen şikayetlere müdahale edilme yüzdesi | | % 100 | % 100 |
| ZM.3.3.1.PH01.F3.G7: Belediye birimlerinin zabıta görevlerini yerine getirmedeki memnuniyet yüzdesi | | Yıllık | % 70 |
| ZM.3.3.1.PH01.F3.G8: Destek olarak diğer birimlerde bulunan zabıta personeli sayısı | | 1 Ad. | 1 Ad. |
| ZM.3.3.1.PH01.F4.G10: Güvenliği sağlanan alan yüz ölçümü | | 15488 M2 | 15488 M2 |
| ZM.3.3.1.PH01.F4.G11: Bina ve alan güvenliğinde görevli personel sayısı | | 12 Ad. | 12 Ad. |
| ZM.3.3.1.PH01.F4.G12: Güvenliği sağlanan bina ve alanlarda meydana gelen istenmeyen olay sayısı | | - | Bilgi |
| ZM.3.3.1.PH01.F4.G9: Güvenliği sağlanan bina sayısı | | 3 Ad. | 3 Ad. |
| ZM.3.3.1.PH01.F5.G13: Yasak yerleri işgal eden araçlara kesilen ceza sayısı | | 803 Ad. | Bilgi. |
| ZM.3.3.1.PH01.F6.G14: Müdürlük tarafından yerine getirilen resmi ve özel ilan sayısı | | 789 Ad. | Bilgi |
| ZM.3.3.1.PH01.F7.G15: Gelen şikayetlerin sayısı | | 387 Ad. | Bilgi |
| ZM.3.3.1.PH01.P8.G16: Organik Pazarın Yapım Yüzdesi | | Yıllık | % 50 |

| Faaliyetler | Kaynak İhtiyacı | | |
|--|-----------------|------------|---------------|
| | Bütçe | Bütçe Dışı | Toplam |
| 3.3.1.PH01.F1.Suçların işlenmesinin önlenmesi ve sonuçlarının izlenmesi faaliyetleri | 594.082,88 TL | 0,00 TL | 594.082,88 TL |

| | | | |
|---|------------------------|----------------|------------------------|
| 3.3.1.PH01.F10. Zabıta hizmetleri ile ilgili büro ve yönetim hizmetleri faaliyetleri | 76.110,17 TL | 0,00 TL | 76.110,17 TL |
| 3.3.1.PH01.F2. Şikayet üzerine veya rutin kontrol faaliyetleri | 559.333,81 TL | 0,00 TL | 559.333,81 TL |
| 3.3.1.PH01.F3. Diğer birimlere zabıta desteği sağlanması faaliyetleri | 75.249,07 TL | 0,00 TL | 75.249,07 TL |
| 3.3.1.PH01.F4. Önemli bina ve alanların güvenliğinin sağlanması faaliyetleri | 300.249,07 TL | 0,00 TL | 300.249,07 TL |
| 3.3.1.PH01.F5. Trafik hizmetlerinin yürütülmesi faaliyeti | 379.749,07 TL | 0,00 TL | 379.749,07 TL |
| 3.3.1.PH01.F6. İlan ve bilgilendirme faaliyeti | 62.749,07 TL | 0,00 TL | 62.749,07 TL |
| 3.3.1.PH01.F7. Halk Danışma, Şikayet Alma ve Bilgilendirme faaliyetleri | 484.249,07 TL | 0,00 TL | 484.249,07 TL |
| 3.3.1.PH01.P8. Organik Pazar yapımı | 165.000,00 TL | 0,00 TL | 165.000,00 TL |
| TOPLAM | 2.696.772,21 TL | 0,00 TL | 2.696.772,21 TL |

Tablo 1

İDARE PERFORMANS HEDEFİ TABLOSU

| | |
|------------------|--|
| Birim Adı | ALTINORDU BELEDİYESİ |
| Amaç | 3.3. Denetim hizmetlerini etkinleştirerek, ilçenin ve ilçede yaşayanların sağlık, güvenlik ve huzurunu arttırmak. |
| Hedef | 3.3.2. Halkın güvenliğini sağlamak amacıyla tüm işyerleri belirli periyodlarla denetlenecek ve tüm işyerlerine ruhsatlandırma işlemi sürekli olarak yapılacaktır. |

| |
|---|
| Performans Hedefi |
| 3.3.2.PH02. Halkın güvenliğini sağlamak amacıyla tüm işyerleri belirli periyodlarla denetlenecek ve tüm işyerlerine ruhsatlandırma işlemi sürekli olarak yapılacaktır. |
| Açıklamalar |

| | | | |
|--|-------------|-------------|--------------|
| Performans Göstergeleri | 2014 | 2015 | 2016 |
| RDM.3.3.2.PH02.F1.G2: İş yeri açma ve çalışma ruhsatlarına ilişkin yapılan bilgilendirme sayısı | | 549 Ad. | Bilgi |

| | | | |
|--|--|----------|----------|
| ZM.3.3.2.PH02.F12.G23:Ölçü ve ayar aletleriyle ilgili denetimi yapılan faaliyet sayısı | | - | Bilgi |
| RDM.3.3.2.PH02.F2.G3:Verilen işyeri açma ve işletme ruhsatı sayısı | | 306 Ad. | Bilgi |
| RDM.3.3.2.PH02.F3.G4:Denetlenen umuma mahsus işyeri sayısı | | 1903 Ad. | Bilgi |
| RDM.3.3.2.PH02.F3.G5:Denetlenen gayri sıhhi işyeri sayısı | | 730 Ad. | Bilgi |
| RDM.3.3.2.PH02.F3.G6:Denetlenen sıhhi işyeri sayısı | | 1046 Ad. | Bilgi |
| RDM.3.3.2.PH02.F6.G10:Kiralama faaliyetlerinin takip edilme yüzdesi | | % 100 | % 100 |
| RDM.3.3.2.PH02.F7.G11:Her türlü girişim ve iştirakler ile yapılan faaliyetlerin sayısı | | Yıllık | Bilgi |
| RDM.3.3.2.PH02.F8.G12:Emlak vergisi tahakkukunun tahsilata oranı | | Yıllık | % 76 |
| RDM.3.3.2.PH02.F8.G13:Çevre temizlik vergisi tahakkukunun tahsilata oranı | | Yıllık | % 71 |
| RDM.3.3.2.PH02.F8.G14:Tahsil edilen ilan ve reklam vergisi yüzdesi | | Yıllık | % 76 |
| RDM.3.3.2.PH02.F8.G15:Kira gelirinin tahakkukunun tahsilata oranı | | Yıllık | % 81 |
| RDM.3.3.2.PH02.F8.G16:Eğlence vergisinin tahakkukunun tahsilata oranı | | Yıllık | % 71 |
| RDM.3.3.2.PH02.F8.G17:Tahsilatların takip edilme yüzdesi | | Yıllık | % 71 |
| RDM.3.3.2.PH02.F8.G18:Ruhsat ve denetim müdürlüğünde yapılan iş ve işlemlerin kontrol ve koordinasyonunun sağlanması yüzdesi | | % 100 | % 100 |
| RDM.3.3.2.PH02.F8.G19:Takipli alacaklardan yapılan tahsilat oranı | | Yıllık | % 71 |
| RDM.3.3.2.PH02.F8.G20:Kayıt dışı emlak vergisinden yapılan tahakkuklandırma sayısı | | Yıllık | 1080 Ad. |
| RDM.3.3.2.PH02.F8.G21:Gönderilen ödeme emri tebligat sayısı | | Yıllık | 8000 Ad. |
| RDM.3.3.2.PH02.F9.G22:Birim içinde yapılan toplantı sayısı | | 14 Ad. | 24 Ad. |
| RDM.3.3.2.PH02.F9.G23:Tüm uygulama faaliyet alanlarımız ile ilgili eğitim,seminerler ve fuarlara katılım (Etkinlik sayısı) | | Yıllık | Bilgi |
| RDM.3.3.2.PH02.F9.G24:Gelen şikayet ve taleplerin yerinde incelenmesi yüzdesi | | % 100 | % 100 |
| RDM.3.3.2.PH02.F9.G25:İncelenen bir şikayet veya bir talebin gerçekleştirilme ortalama süresi | | 3 İşgünü | 5 İşgünü |

| Faaliyetler | Kaynak İhtiyacı | | |
|-------------|-----------------|------------|--------|
| | Bütçe | Bütçe Dışı | Toplam |

| | | | |
|--|------------------------|----------------|------------------------|
| 3.3.2.PH02.F1. İşyeri Açma ve Çalışma Ruhsatlarına ilişkin bilgilendirme faaliyetleri | 172.132,52 TL | 0,00 TL | 172.132,52 TL |
| 3.3.2.PH02.F12. Ölçü ve ayar aletleri denetimi ile ilgili faaliyetler | 105.249,07 TL | 0,00 TL | 105.249,07 TL |
| 3.3.2.PH02.F2. İşyeri açma ve çalışma ruhsatı taleplerinin değerlendirilmesi ve ruhsatlandırılması faaliyetleri | 536.582,26 TL | 0,00 TL | 536.582,26 TL |
| 3.3.2.PH02.F3. Şikayet üzerine ve/veya rutin kontrol faaliyetleri | 172.132,52 TL | 0,00 TL | 172.132,52 TL |
| 3.3.2.PH02.F6. Taşınır ve taşınmaz malların kira ve satış işlemlerine ilişkin faaliyetler | 752.072,46 TL | 0,00 TL | 752.072,46 TL |
| 3.3.2.PH02.F7. Her türlü girişim ve iştirakler ile ilgili faaliyetler | 172.132,52 TL | 0,00 TL | 172.132,52 TL |
| 3.3.2.PH02.F8. Belediye gelirlerinin tarh, tahakkuk ve tahsilinin yapılması faaliyetleri | 1.797.713,87 TL | 0,00 TL | 1.797.713,87 TL |
| 3.3.2.PH02.F9. Ruhsat ve denetim hizmetleri ile ilgili büro ve yönetim hizmetleri faaliyetleri | 360.442,22 TL | 0,00 TL | 360.442,22 TL |
| TOPLAM | 4.068.457,44 TL | 0,00 TL | 4.068.457,44 TL |

Tablo 2

FAALİYET MALİYETLERİ TABLOSU

| | |
|----------------------------------|--|
| İdare Adı | ALTINORDU BELEDİYESİ |
| Performans Hedefi | |
| Faaliyet Adı | 0.0.0.0. Sosyal yardım işleriyle ilgili büro ve yönetim hizmetleri faaliyetleri |
| Sorumlu Harcama Birimleri | Sosyal Yardım İşleri Müdürlüğü |

| Ekonomik Kod (I.Düzyey) | 2016 |
|--|--------------|
| 1-Personel Giderleri | 56.063,16 TL |
| 2-Sosyal Güvenlik Kurumlarına Devlet Primi Giderleri | 8.484,74 TL |
| 3-Mal ve Hizmet Alım Giderleri | 25.000,00 TL |
| 4-Faiz Giderleri | 0,00 TL |
| 5-Cari Transferler | 0,00 TL |

| | |
|------------------------|---------|
| 6-Sermaye Giderleri | 0,00 TL |
| 7-Sermaye Transferleri | 0,00 TL |
| 8-Borç Verme | 0,00 TL |
| 9-Yedek Ödenekler | 0,00 TL |

| | | |
|--|-----------------------|---------------------|
| Toplam Bütçe Kaynak İhtiyacı | | 89.547,90 TL |
| Bütçe Dışı Kaynak | Döner Sermaye | 0,00 TL |
| | Diğer Yurt İçi | 0,00 TL |
| | Yurt Dışı | 0,00 TL |
| Toplam Bütçe Dışı Kaynak ihtiyacı | | 0,00 TL |
| Toplam Kaynak İhtiyacı | | 89.547,90 TL |

Tablo 2

FAALİYET MALİYETLERİ TABLOSU

| | |
|----------------------------------|---|
| İdare Adı | ALTINORDU BELEDİYESİ |
| Performans Hedefi | 1.1.1.PH01. Stratejik yönetim kültürüne ilişkin kurumsal dönüşüm 2016 yılı içinde % 20 oranında tamamlanacaktır. |
| Faaliyet Adı | 1.1.1.PH01.F1. İdare Performans Programının hazırlanması |
| Sorumlu Harcama Birimleri | Mali Hizmetler Müdürlüğü |

| Ekonomik Kod (I.Düzye) | 2016 |
|--|--------------|
| 1-Personel Giderleri | 43.130,71 TL |
| 2-Sosyal Güvenlik Kurumlarına Devlet Primi Giderleri | 9.231,22 TL |
| 3-Mal ve Hizmet Alım Giderleri | 34.071,44 TL |
| 4-Faiz Giderleri | 0,00 TL |
| 5-Cari Transferler | 0,00 TL |
| 6-Sermaye Giderleri | 0,00 TL |
| 7-Sermaye Transferleri | 0,00 TL |
| 8-Borç Verme | 0,00 TL |
| 9-Yedek Ödenekler | 0,00 TL |

| | | |
|--|-----------------------|----------------|
| Toplam Bütçe Kaynak İhtiyacı | 86.433,37 TL | |
| Bütçe Dışı Kaynak | Döner Sermaye | 0,00 TL |
| | Diğer Yurt İçi | 0,00 TL |
| | Yurt Dışı | 0,00 TL |
| Toplam Bütçe Dışı Kaynak ihtiyacı | 0,00 TL | |
| Toplam Kaynak İhtiyacı | 86.433,37 TL | |

Tablo 2

FAALİYET MALİYETLERİ TABLOSU

| | |
|----------------------------------|--|
| İdare Adı | ALTINORDU BELEDİYESİ |
| Performans Hedefi | 1.1.1.PH01. Stratejik yönetim kültürüne ilişkin kurumsal dönüşüm 2016 yılı içinde % 20 oranında tamamlanacaktır. |
| Faaliyet Adı | 1.1.1.PH01.F2. Belediye faaliyetlerinin stratejik plan ve yıllık performans programına uygunluğunun izlenmesi ve değerlendirilmesi faaliyetleri |
| Sorumlu Harcama Birimleri | Mali Hizmetler Müdürlüğü |

| Ekonomik Kod (I.Düzye) | 2016 |
|--|--------------|
| 1-Personel Giderleri | 43.130,71 TL |
| 2-Sosyal Güvenlik Kurumlarına Devlet Primi Giderleri | 9.231,22 TL |
| 3-Mal ve Hizmet Alım Giderleri | 4.071,42 TL |
| 4-Faiz Giderleri | 0,00 TL |
| 5-Cari Transferler | 0,00 TL |
| 6-Sermaye Giderleri | 0,00 TL |
| 7-Sermaye Transferleri | 0,00 TL |
| 8-Borç Verme | 0,00 TL |
| 9-Yedek Ödenekler | 0,00 TL |

| | | |
|--|-----------------------|---------------------|
| Toplam Bütçe Kaynak İhtiyacı | | 56.433,35 TL |
| Bütçe Dışı Kaynak | Döner Sermaye | 0,00 TL |
| | Diğer Yurt İçi | 0,00 TL |
| | Yurt Dışı | 0,00 TL |
| Toplam Bütçe Dışı Kaynak ihtiyacı | | 0,00 TL |
| Toplam Kaynak İhtiyacı | | 56.433,35 TL |

Tablo 2

FAALİYET MALİYETLERİ TABLOSU

| | |
|----------------------------------|---|
| İdare Adı | ALTINORDU BELEDİYESİ |
| Performans Hedefi | 1.1.1.PH01. Stratejik yönetim kültürüne ilişkin kurumsal dönüşüm 2016 yılı içinde % 20 oranında tamamlanacaktır. |
| Faaliyet Adı | 1.1.1.PH01.F3. İdare faaliyet raporlarının hazırlanması |
| Sorumlu Harcama Birimleri | Mali Hizmetler Müdürlüğü |

| Ekonomik Kod (I.Düzye) | 2016 |
|--|--------------|
| 1-Personel Giderleri | 43.130,71 TL |
| 2-Sosyal Güvenlik Kurumlarına Devlet Primi Giderleri | 9.231,22 TL |
| 3-Mal ve Hizmet Alım Giderleri | 34.071,42 TL |
| 4-Faiz Giderleri | 0,00 TL |
| 5-Cari Transferler | 0,00 TL |
| 6-Sermaye Giderleri | 0,00 TL |
| 7-Sermaye Transferleri | 0,00 TL |
| 8-Borç Verme | 0,00 TL |
| 9-Yedek Ödenekler | 0,00 TL |

| | | |
|--|-----------------------|----------------|
| Toplam Bütçe Kaynak İhtiyacı | 86.433,35 TL | |
| Bütçe Dışı Kaynak | Döner Sermaye | 0,00 TL |
| | Diğer Yurt İçi | 0,00 TL |
| | Yurt Dışı | 0,00 TL |
| Toplam Bütçe Dışı Kaynak İhtiyacı | 0,00 TL | |
| Toplam Kaynak İhtiyacı | 86.433,35 TL | |

Tablo 2

FAALİYET MALİYETLERİ TABLOSU

| | |
|----------------------------------|--|
| İdare Adı | ALTINORDU BELEDİYESİ |
| Performans Hedefi | 1.1.1.PH01.Stratejik yönetim kültürüne ilişkin kurumsal dönüşüm 2016 yılı içinde % 20 oranında tamamlanacaktır. |
| Faaliyet Adı | 1.1.1.PH01.F4. Belediyenin yatırım programlarının hazırlanması |
| Sorumlu Harcama Birimleri | Mali Hizmetler Müdürlüğü |

| Ekonomik Kod (I.Düzye) | 2016 |
|--|--------------|
| 1-Personel Giderleri | 12.958,09 TL |
| 2-Sosyal Güvenlik Kurumlarına Devlet Primi Giderleri | 1.327,62 TL |
| 3-Mal ve Hizmet Alım Giderleri | 4.071,42 TL |
| 4-Faiz Giderleri | 0,00 TL |
| 5-Cari Transferler | 0,00 TL |
| 6-Sermaye Giderleri | 0,00 TL |
| 7-Sermaye Transferleri | 0,00 TL |
| 8-Borç Verme | 0,00 TL |
| 9-Yedek Ödenekler | 0,00 TL |

| | | |
|--|-----------------------|----------------|
| Toplam Bütçe Kaynak İhtiyacı | 18.357,13 TL | |
| Bütçe Dışı Kaynak | Döner Sermaye | 0,00 TL |
| | Diğer Yurt İçi | 0,00 TL |
| | Yurt Dışı | 0,00 TL |
| Toplam Bütçe Dışı Kaynak İhtiyacı | 0,00 TL | |
| Toplam Kaynak İhtiyacı | 18.357,13 TL | |

Tablo 2

FAALİYET MALİYETLERİ TABLOSU

| | |
|----------------------------------|---|
| İdare Adı | ALTINORDU BELEDİYESİ |
| Performans Hedefi | 1.1.2.PH02.Yönetim ve çalışma kültürünün dönüştürülmesine ilişkin projeler, 2016 yılında da uygulamaya konulacaktır. |
| Faaliyet Adı | 1.1.2.PH02.F1.Kurum içi kapasite araştırmaları faaliyetleri |
| Sorumlu Harcama Birimleri | Mali Hizmetler Müdürlüğü |

| Ekonomik Kod (I.Düzye) | 2016 |
|--|--------------|
| 1-Personel Giderleri | 12.958,09 TL |
| 2-Sosyal Güvenlik Kurumlarına Devlet Primi Giderleri | 1.327,62 TL |
| 3-Mal ve Hizmet Alım Giderleri | 4.071,42 TL |
| 4-Faiz Giderleri | 0,00 TL |
| 5-Cari Transferler | 0,00 TL |
| 6-Sermaye Giderleri | 0,00 TL |
| 7-Sermaye Transferleri | 0,00 TL |
| 8-Borç Verme | 0,00 TL |
| 9-Yedek Ödenekler | 0,00 TL |

| | | |
|--|-----------------------|----------------|
| Toplam Bütçe Kaynak İhtiyacı | 18.357,13 TL | |
| Bütçe Dışı Kaynak | Döner Sermaye | 0,00 TL |
| | Diğer Yurt İçi | 0,00 TL |
| | Yurt Dışı | 0,00 TL |
| Toplam Bütçe Dışı Kaynak İhtiyacı | 0,00 TL | |
| Toplam Kaynak İhtiyacı | 18.357,13 TL | |

Tablo 2

FAALİYET MALİYETLERİ TABLOSU

| | |
|----------------------------------|---|
| İdare Adı | ALTINORDU BELEDİYESİ |
| Performans Hedefi | 1.1.2.PH02.Yönetim ve çalışma kültürünün dönüştürülmesine ilişkin projeler, 2016 yılında da uygulamaya konulacaktır. |
| Faaliyet Adı | 1.1.2.PH02.F2.İç kontrol sisteminin kurulması, standartlarının uygulanması ve geliştirilmesi faaliyetleri |
| Sorumlu Harcama Birimleri | Mali Hizmetler Müdürlüğü |

| Ekonomik Kod (I.Düzye) | 2016 |
|--|--------------|
| 1-Personel Giderleri | 12.958,09 TL |
| 2-Sosyal Güvenlik Kurumlarına Devlet Primi Giderleri | 1.327,62 TL |
| 3-Mal ve Hizmet Alım Giderleri | 3.971,42 TL |
| 4-Faiz Giderleri | 0,00 TL |
| 5-Cari Transferler | 0,00 TL |
| 6-Sermaye Giderleri | 0,00 TL |
| 7-Sermaye Transferleri | 0,00 TL |
| 8-Borç Verme | 0,00 TL |
| 9-Yedek Ödenekler | 0,00 TL |

| | | |
|--|-----------------------|----------------|
| Toplam Bütçe Kaynak İhtiyacı | 18.257,13 TL | |
| Bütçe Dışı Kaynak | Döner Sermaye | 0,00 TL |
| | Diğer Yurt İçi | 0,00 TL |
| | Yurt Dışı | 0,00 TL |
| Toplam Bütçe Dışı Kaynak ihtiyacı | 0,00 TL | |
| Toplam Kaynak İhtiyacı | 18.257,13 TL | |

Tablo 2

FAALİYET MALİYETLERİ TABLOSU

| | |
|----------------------------------|--|
| İdare Adı | ALTINORDU BELEDİYESİ |
| Performans Hedefi | 1.1.2.PH02. Yönetim ve çalışma kültürünün dönüştürülmesine ilişkin projeler, 2016 yılında da uygulamaya konulacaktır. |
| Faaliyet Adı | 1.1.2.PH02.F3. Personel ve vatandaş memnuniyet araştırmaları faaliyetleri |
| Sorumlu Harcama Birimleri | Mali Hizmetler Müdürlüğü |

| Ekonomik Kod (I.Düzye) | 2016 |
|--|--------------|
| 1-Personel Giderleri | 43.130,71 TL |
| 2-Sosyal Güvenlik Kurumlarına Devlet Primi Giderleri | 9.230,92 TL |
| 3-Mal ve Hizmet Alım Giderleri | 3.671,46 TL |
| 4-Faiz Giderleri | 0,00 TL |
| 5-Cari Transferler | 0,00 TL |
| 6-Sermaye Giderleri | 0,00 TL |
| 7-Sermaye Transferleri | 0,00 TL |
| 8-Borç Verme | 0,00 TL |
| 9-Yedek Ödenekler | 0,00 TL |

| | | |
|--|-----------------------|----------------|
| Toplam Bütçe Kaynak İhtiyacı | 56.033,09 TL | |
| Bütçe Dışı Kaynak | Döner Sermaye | 0,00 TL |
| | Diğer Yurt İçi | 0,00 TL |
| | Yurt Dışı | 0,00 TL |
| Toplam Bütçe Dışı Kaynak İhtiyacı | 0,00 TL | |
| Toplam Kaynak İhtiyacı | 56.033,09 TL | |

Tablo 2

FAALİYET MALİYETLERİ TABLOSU

| | |
|----------------------------------|---|
| İdare Adı | ALTINORDU BELEDİYESİ |
| Performans Hedefi | 1.1.2.PH02.Yönetim ve çalışma kültürünün dönüştürülmesine ilişkin projeler, 2016 yılında da uygulamaya konulacaktır. |
| Faaliyet Adı | 1.1.2.PH02.F4.Belediyede kalite yönetimi çalışmalarının yürütülmesi ve izlenmesi faaliyeti |
| Sorumlu Harcama Birimleri | Mali Hizmetler Müdürlüğü |

| Ekonomik Kod (I.Düzey) | 2016 |
|--|--------------|
| 1-Personel Giderleri | 12.958,09 TL |
| 2-Sosyal Güvenlik Kurumlarına Devlet Primi Giderleri | 1.327,62 TL |
| 3-Mal ve Hizmet Alım Giderleri | 10.150,00 TL |
| 4-Faiz Giderleri | 0,00 TL |
| 5-Cari Transferler | 0,00 TL |
| 6-Sermaye Giderleri | 0,00 TL |
| 7-Sermaye Transferleri | 0,00 TL |
| 8-Borç Verme | 0,00 TL |
| 9-Yedek Ödenekler | 0,00 TL |

| | | |
|--|-----------------------|----------------|
| Toplam Bütçe Kaynak İhtiyacı | 24.435,71 TL | |
| Bütçe Dışı Kaynak | Döner Sermaye | 0,00 TL |
| | Diğer Yurt İçi | 0,00 TL |
| | Yurt Dışı | 0,00 TL |
| Toplam Bütçe Dışı Kaynak ihtiyacı | 0,00 TL | |
| Toplam Kaynak İhtiyacı | 24.435,71 TL | |

Tablo 2

FAALİYET MALİYETLERİ TABLOSU

| | |
|----------------------------------|---|
| İdare Adı | ALTINORDU BELEDİYESİ |
| Performans Hedefi | 1.1.3.PH03. Basın-yayın ve halkla ilişkilerin alt yapısı geliştirilerek, Belediye ve faaliyetleri hakkında daha iyi bilgilendirme ve iletişim sağlanarak vatandaş memnuniyeti arttırılacaktır. |
| Faaliyet Adı | 1.1.3.PH03.F1. Haber alınması ve haber hazırlanması |
| Sorumlu Harcama Birimleri | Basın Yayın ve Halkla İlişkiler Müdürlüğü |

| Ekonomik Kod (I.Düzye) | 2016 |
|--|--------------|
| 1-Personel Giderleri | 34.659,06 TL |
| 2-Sosyal Güvenlik Kurumlarına Devlet Primi Giderleri | 5.852,72 TL |
| 3-Mal ve Hizmet Alım Giderleri | 67.250,00 TL |
| 4-Faiz Giderleri | 0,00 TL |
| 5-Cari Transferler | 0,00 TL |
| 6-Sermaye Giderleri | 0,00 TL |
| 7-Sermaye Transferleri | 0,00 TL |
| 8-Borç Verme | 0,00 TL |
| 9-Yedek Ödenekler | 0,00 TL |

| | | |
|--|-----------------------|----------------|
| Toplam Bütçe Kaynak İhtiyacı | 107.761,78 TL | |
| Bütçe Dışı Kaynak | Döner Sermaye | 0,00 TL |
| | Diğer Yurt İçi | 0,00 TL |
| | Yurt Dışı | 0,00 TL |
| Toplam Bütçe Dışı Kaynak ihtiyacı | 0,00 TL | |
| Toplam Kaynak İhtiyacı | 107.761,78 TL | |

Tablo 2

FAALİYET MALİYETLERİ TABLOSU

| | |
|----------------------------------|--|
| İdare Adı | ALTINORDU BELEDİYESİ |
| Performans Hedefi | 1.1.3.PH03.Basın-yayın ve halkla ilişkilerin alt yapısı geliştirilerek, Belediye ve faaliyetleri hakkında daha iyi bilgilendirme ve iletişim sağlanarak vatandaş memnuniyeti arttırılacaktır. |
| Faaliyet Adı | 1.1.3.PH03.F2.Belediyenin faaliyet ve projelerinin tanıtımı |
| Sorumlu Harcama Birimleri | Basın Yayın ve Halkla İlişkiler Müdürlüğü |

| Ekonomik Kod (I.Düzye) | 2016 |
|--|--------------|
| 1-Personel Giderleri | 34.659,06 TL |
| 2-Sosyal Güvenlik Kurumlarına Devlet Primi Giderleri | 5.852,72 TL |
| 3-Mal ve Hizmet Alım Giderleri | 67.250,00 TL |
| 4-Faiz Giderleri | 0,00 TL |
| 5-Cari Transferler | 0,00 TL |
| 6-Sermaye Giderleri | 0,00 TL |
| 7-Sermaye Transferleri | 0,00 TL |
| 8-Borç Verme | 0,00 TL |
| 9-Yedek Ödenekler | 0,00 TL |

| | | |
|--|-----------------------|----------------------|
| Toplam Bütçe Kaynak İhtiyacı | | 107.761,78 TL |
| Bütçe Dışı Kaynak | Döner Sermaye | 0,00 TL |
| | Diğer Yurt İçi | 0,00 TL |
| | Yurt Dışı | 0,00 TL |
| Toplam Bütçe Dışı Kaynak ihtiyacı | | 0,00 TL |
| Toplam Kaynak İhtiyacı | | 107.761,78 TL |

Tablo 2

FAALİYET MALİYETLERİ TABLOSU

| | |
|----------------------------------|--|
| İdare Adı | ALTINORDU BELEDİYESİ |
| Performans Hedefi | 1.1.3.PH03.Basın-yayın ve halkla ilişkilerin alt yapısı geliştirilerek, Belediye ve faaliyetleri hakkında daha iyi bilgilendirme ve iletişim sağlanarak vatandaş memnuniyeti arttırılacaktır. |
| Faaliyet Adı | 1.1.3.PH03.F3.Sürekli yayınların hazırlanması faaliyeti |
| Sorumlu Harcama Birimleri | Basın Yayın ve Halkla İlişkiler Müdürlüğü |

| Ekonomik Kod (I.Düzey) | 2016 |
|--|--------------|
| 1-Personel Giderleri | 34.659,06 TL |
| 2-Sosyal Güvenlik Kurumlarına Devlet Primi Giderleri | 5.852,72 TL |
| 3-Mal ve Hizmet Alım Giderleri | 67.250,00 TL |
| 4-Faiz Giderleri | 0,00 TL |
| 5-Cari Transferler | 0,00 TL |
| 6-Sermaye Giderleri | 0,00 TL |
| 7-Sermaye Transferleri | 0,00 TL |
| 8-Borç Verme | 0,00 TL |
| 9-Yedek Ödenekler | 0,00 TL |

| | | |
|--|-----------------------|----------------|
| Toplam Bütçe Kaynak İhtiyacı | 107.761,78 TL | |
| Bütçe Dışı Kaynak | Döner Sermaye | 0,00 TL |
| | Diğer Yurt İçi | 0,00 TL |
| | Yurt Dışı | 0,00 TL |
| Toplam Bütçe Dışı Kaynak ihtiyacı | 0,00 TL | |
| Toplam Kaynak İhtiyacı | 107.761,78 TL | |

Tablo 2

FAALİYET MALİYETLERİ TABLOSU

| | |
|----------------------------------|---|
| İdare Adı | ALTINORDU BELEDİYESİ |
| Performans Hedefi | 1.1.3.PH03. Basın-yayın ve halkla ilişkilerin alt yapısı geliştirilerek, Belediye ve faaliyetleri hakkında daha iyi bilgilendirme ve iletişim sağlanarak vatandaş memnuniyeti arttırılacaktır. |
| Faaliyet Adı | 1.1.3.PH03.F4. Tören ve organizasyonların düzenlenmesi ve iletişimi ile ilgili faaliyetleri |
| Sorumlu Harcama Birimleri | Basın Yayın ve Halkla İlişkiler Müdürlüğü |

| Ekonomik Kod (I.Düzye) | 2016 |
|--|--------------|
| 1-Personel Giderleri | 34.659,06 TL |
| 2-Sosyal Güvenlik Kurumlarına Devlet Primi Giderleri | 5.852,72 TL |
| 3-Mal ve Hizmet Alım Giderleri | 67.250,00 TL |
| 4-Faiz Giderleri | 0,00 TL |
| 5-Cari Transferler | 0,00 TL |
| 6-Sermaye Giderleri | 0,00 TL |
| 7-Sermaye Transferleri | 0,00 TL |
| 8-Borç Verme | 0,00 TL |
| 9-Yedek Ödenekler | 0,00 TL |

| | | |
|--|-----------------------|----------------|
| Toplam Bütçe Kaynak İhtiyacı | 107.761,78 TL | |
| Bütçe Dışı Kaynak | Döner Sermaye | 0,00 TL |
| | Diğer Yurt İçi | 0,00 TL |
| | Yurt Dışı | 0,00 TL |
| Toplam Bütçe Dışı Kaynak İhtiyacı | 0,00 TL | |
| Toplam Kaynak İhtiyacı | 107.761,78 TL | |

Tablo 2

FAALİYET MALİYETLERİ TABLOSU

| | |
|----------------------------------|---|
| İdare Adı | ALTINORDU BELEDİYESİ |
| Performans Hedefi | 1.1.3.PH03. Basın-yayın ve halkla ilişkilerin alt yapısı geliştirilerek, Belediye ve faaliyetleri hakkında daha iyi bilgilendirme ve iletişim sağlanarak vatandaş memnuniyeti arttırılacaktır. |
| Faaliyet Adı | 1.1.3.PH03.F5. Belediye web sayfasının güncellenmesi ve izlenmesi faaliyeti |
| Sorumlu Harcama Birimleri | Basın Yayın ve Halkla İlişkiler Müdürlüğü |

| Ekonomik Kod (I.Düzye) | 2016 |
|--|--------------|
| 1-Personel Giderleri | 34.659,06 TL |
| 2-Sosyal Güvenlik Kurumlarına Devlet Primi Giderleri | 5.852,72 TL |
| 3-Mal ve Hizmet Alım Giderleri | 67.250,00 TL |
| 4-Faiz Giderleri | 0,00 TL |
| 5-Cari Transferler | 0,00 TL |
| 6-Sermaye Giderleri | 0,00 TL |
| 7-Sermaye Transferleri | 0,00 TL |
| 8-Borç Verme | 0,00 TL |
| 9-Yedek Ödenekler | 0,00 TL |

| | | |
|--|-----------------------|----------------------|
| Toplam Bütçe Kaynak İhtiyacı | | 107.761,78 TL |
| Bütçe Dışı Kaynak | Döner Sermaye | 0,00 TL |
| | Diğer Yurt İçi | 0,00 TL |
| | Yurt Dışı | 0,00 TL |
| Toplam Bütçe Dışı Kaynak ihtiyacı | | 0,00 TL |
| Toplam Kaynak İhtiyacı | | 107.761,78 TL |

Tablo 2

FAALİYET MALİYETLERİ TABLOSU

| | |
|----------------------------------|--|
| İdare Adı | ALTINORDU BELEDİYESİ |
| Performans Hedefi | 1.1.3.PH03.Basın-yayın ve halkla ilişkilerin alt yapısı geliştirilerek, Belediye ve faaliyetleri hakkında daha iyi bilgilendirme ve iletişim sağlanarak vatandaş memnuniyeti arttırılacaktır. |
| Faaliyet Adı | 1.1.3.PH03.F6.Haberlerin arşivlenmesi faaliyeti |
| Sorumlu Harcama Birimleri | Basın Yayın ve Halkla İlişkiler Müdürlüğü |

| Ekonomik Kod (I.Düzye) | 2016 |
|--|--------------|
| 1-Personel Giderleri | 34.659,06 TL |
| 2-Sosyal Güvenlik Kurumlarına Devlet Primi Giderleri | 5.852,72 TL |
| 3-Mal ve Hizmet Alım Giderleri | 67.250,00 TL |
| 4-Faiz Giderleri | 0,00 TL |
| 5-Cari Transferler | 0,00 TL |
| 6-Sermaye Giderleri | 0,00 TL |
| 7-Sermaye Transferleri | 0,00 TL |
| 8-Borç Verme | 0,00 TL |
| 9-Yedek Ödenekler | 0,00 TL |

| | | |
|--|-----------------------|----------------------|
| Toplam Bütçe Kaynak İhtiyacı | | 107.761,78 TL |
| Bütçe Dışı Kaynak | Döner Sermaye | 0,00 TL |
| | Diğer Yurt İçi | 0,00 TL |
| | Yurt Dışı | 0,00 TL |
| Toplam Bütçe Dışı Kaynak ihtiyacı | | 0,00 TL |
| Toplam Kaynak İhtiyacı | | 107.761,78 TL |

Tablo 2

FAALİYET MALİYETLERİ TABLOSU

| | |
|----------------------------------|---|
| İdare Adı | ALTINORDU BELEDİYESİ |
| Performans Hedefi | 1.1.3.PH03. Basın-yayın ve halkla ilişkilerin alt yapısı geliştirilerek, Belediye ve faaliyetleri hakkında daha iyi bilgilendirme ve iletişim sağlanarak vatandaş memnuniyeti arttırılacaktır. |
| Faaliyet Adı | 1.1.3.PH03.F7. Tören ve organizasyonlara ses düzeni v.b. alt yapı desteği sağlanması faaliyeti |
| Sorumlu Harcama Birimleri | Basın Yayın ve Halkla İlişkiler Müdürlüğü |

| Ekonomik Kod (I.Düzye) | 2016 |
|--|--------------|
| 1-Personel Giderleri | 34.659,06 TL |
| 2-Sosyal Güvenlik Kurumlarına Devlet Primi Giderleri | 5.852,72 TL |
| 3-Mal ve Hizmet Alım Giderleri | 67.250,00 TL |
| 4-Faiz Giderleri | 0,00 TL |
| 5-Cari Transferler | 0,00 TL |
| 6-Sermaye Giderleri | 0,00 TL |
| 7-Sermaye Transferleri | 0,00 TL |
| 8-Borç Verme | 0,00 TL |
| 9-Yedek Ödenekler | 0,00 TL |

| | | |
|--|-----------------------|----------------------|
| Toplam Bütçe Kaynak İhtiyacı | | 107.761,78 TL |
| Bütçe Dışı Kaynak | Döner Sermaye | 0,00 TL |
| | Diğer Yurt İçi | 0,00 TL |
| | Yurt Dışı | 0,00 TL |
| Toplam Bütçe Dışı Kaynak ihtiyacı | | 0,00 TL |
| Toplam Kaynak İhtiyacı | | 107.761,78 TL |

Tablo 2

FAALİYET MALİYETLERİ TABLOSU

| | |
|----------------------------------|---|
| İdare Adı | ALTINORDU BELEDİYESİ |
| Performans Hedefi | 1.1.3.PH03. Basın-yayın ve halkla ilişkilerin alt yapısı geliştirilerek, Belediye ve faaliyetleri hakkında daha iyi bilgilendirme ve iletişim sağlanarak vatandaş memnuniyeti arttırılacaktır. |
| Faaliyet Adı | 1.1.3.PH03.F8. Halkla İlişkiler (vatandaş şikayet ve taleplerinin alınması ve çözüm yolları aranması için danışma, çözüm masası ve Bimer gibi halkla ilişkiler hizmetleri) faaliyetleri |
| Sorumlu Harcama Birimleri | Basın Yayın ve Halkla İlişkiler Müdürlüğü |

| Ekonomik Kod (I.Düzye) | 2016 |
|--|--------------|
| 1-Personel Giderleri | 34.659,06 TL |
| 2-Sosyal Güvenlik Kurumlarına Devlet Primi Giderleri | 5.852,72 TL |
| 3-Mal ve Hizmet Alım Giderleri | 67.250,00 TL |
| 4-Faiz Giderleri | 0,00 TL |
| 5-Cari Transferler | 0,00 TL |
| 6-Sermaye Giderleri | 0,00 TL |
| 7-Sermaye Transferleri | 0,00 TL |
| 8-Borç Verme | 0,00 TL |
| 9-Yedek Ödenekler | 0,00 TL |

| | | |
|--|-----------------------|----------------|
| Toplam Bütçe Kaynak İhtiyacı | 107.761,78 TL | |
| Bütçe Dışı Kaynak | Döner Sermaye | 0,00 TL |
| | Diğer Yurt İçi | 0,00 TL |
| | Yurt Dışı | 0,00 TL |
| Toplam Bütçe Dışı Kaynak İhtiyacı | 0,00 TL | |
| Toplam Kaynak İhtiyacı | 107.761,78 TL | |

Tablo 2

FAALİYET MALİYETLERİ TABLOSU

| | |
|----------------------------------|---|
| İdare Adı | ALTINORDU BELEDİYESİ |
| Performans Hedefi | 1.1.3.PH03. Basın-yayın ve halkla ilişkilerin alt yapısı geliştirilerek, Belediye ve faaliyetleri hakkında daha iyi bilgilendirme ve iletişim sağlanarak vatandaş memnuniyeti arttırılacaktır. |
| Faaliyet Adı | 1.1.3.PH03.F9. Basın Yayın ve Halkla İlişkiler hizmetleri ile ilgili büro ve yönetim hizmetleri faaliyetleri |
| Sorumlu Harcama Birimleri | Basın Yayın ve Halkla İlişkiler Müdürlüğü |

| Ekonomik Kod (I.Düzye) | 2016 |
|--|--------------|
| 1-Personel Giderleri | 56.182,35 TL |
| 2-Sosyal Güvenlik Kurumlarına Devlet Primi Giderleri | 8.813,82 TL |
| 3-Mal ve Hizmet Alım Giderleri | 5.000,00 TL |
| 4-Faiz Giderleri | 0,00 TL |
| 5-Cari Transferler | 0,00 TL |
| 6-Sermaye Giderleri | 0,00 TL |
| 7-Sermaye Transferleri | 0,00 TL |
| 8-Borç Verme | 0,00 TL |
| 9-Yedek Ödenekler | 0,00 TL |

| | | |
|--|-----------------------|----------------|
| Toplam Bütçe Kaynak İhtiyacı | 69.996,17 TL | |
| Bütçe Dışı Kaynak | Döner Sermaye | 0,00 TL |
| | Diğer Yurt İçi | 0,00 TL |
| | Yurt Dışı | 0,00 TL |
| Toplam Bütçe Dışı Kaynak İhtiyacı | 0,00 TL | |
| Toplam Kaynak İhtiyacı | 69.996,17 TL | |

Tablo 2

FAALİYET MALİYETLERİ TABLOSU

| | |
|----------------------------------|---|
| İdare Adı | ALTINORDU BELEDİYESİ |
| Performans Hedefi | 1.1.4.PH04.İş akış süreçlerinin hazırlanması ve iyileştirilmesi ile ilgili çalışmalar gerçekleştirilerek, sürekli güncellenecek ve denetim ile teftişin etkinliği arttırılacaktır. |
| Faaliyet Adı | 1.1.4.PH04.F1.Belediyenin iş süreçlerinin belirlenmesi, güncellenmesi ve hizmet kalitesinin standartlarının geliştirilmesi faaliyetleri |
| Sorumlu Harcama Birimleri | Mali Hizmetler Müdürlüğü |

| Ekonomik Kod (I.Düzye) | 2016 |
|--|--------------|
| 1-Personel Giderleri | 12.958,09 TL |
| 2-Sosyal Güvenlik Kurumlarına Devlet Primi Giderleri | 1.327,62 TL |
| 3-Mal ve Hizmet Alım Giderleri | 10.150,00 TL |
| 4-Faiz Giderleri | 0,00 TL |
| 5-Cari Transferler | 0,00 TL |
| 6-Sermaye Giderleri | 0,00 TL |
| 7-Sermaye Transferleri | 0,00 TL |
| 8-Borç Verme | 0,00 TL |
| 9-Yedek Ödenekler | 0,00 TL |

| | | |
|--|-----------------------|----------------|
| Toplam Bütçe Kaynak İhtiyacı | 24.435,71 TL | |
| Bütçe Dışı Kaynak | Döner Sermaye | 0,00 TL |
| | Diğer Yurt İçi | 0,00 TL |
| | Yurt Dışı | 0,00 TL |
| Toplam Bütçe Dışı Kaynak ihtiyacı | 0,00 TL | |
| Toplam Kaynak İhtiyacı | 24.435,71 TL | |

Tablo 2

FAALİYET MALİYETLERİ TABLOSU

| | |
|-----------------------------------|--|
| İdare Adı | ALTINORDU BELEDİYESİ |
| Performans Hedefi | 1.1.5.PH05. Tüm dava ve icra dosyalarının % 80 oranında Belediye lehine sonuçlandırılması sağlanacaktır. |
| Faaliyet Adı | 1.1.5.PH05.F1. Belediyenin yargı mercileri icra daireleri ve noterlerde temsil edilmesi ve davalar ile ilgili faaliyetler |
| Sorumlu Harcama Birimleri: | Hukuk İşleri Müdürlüğü |

| Ekonomik Kod (I.Düzye) | 2016 |
|--|---------------|
| 1-Personel Giderleri | 60.813,66 TL |
| 2-Sosyal Güvenlik Kurumlarına Devlet Primi Giderleri | 5.167,66 TL |
| 3-Mal ve Hizmet Alım Giderleri | 125.800,00 TL |
| 4-Faiz Giderleri | 0,00 TL |
| 5-Cari Transferler | 0,00 TL |
| 6-Sermaye Giderleri | 0,00 TL |
| 7-Sermaye Transferleri | 0,00 TL |
| 8-Borç Verme | 0,00 TL |
| 9-Yedek Ödenekler | 0,00 TL |

| | | |
|--|-----------------------|----------------|
| Toplam Bütçe Kaynak İhtiyacı | 191.781,32 TL | |
| Bütçe Dışı Kaynak | Döner Sermaye | 0,00 TL |
| | Diğer Yurt İçi | 0,00 TL |
| | Yurt Dışı | 0,00 TL |
| Toplam Bütçe Dışı Kaynak İhtiyacı | 0,00 TL | |
| Toplam Kaynak İhtiyacı | 191.781,32 TL | |

Tablo 2

FAALİYET MALİYETLERİ TABLOSU

| | |
|----------------------------------|---|
| İdare Adı | ALTINORDU BELEDİYESİ |
| Performans Hedefi | 1.1.5.PH05. Tüm dava ve icra dosyalarının % 80 oranında Belediye lehine sonuçlandırılması sağlanacaktır. |
| Faaliyet Adı | 1.1.5.PH05.F2. İcra işlerinin takip edilmesi ve sonuçlandırılması faaliyetleri |
| Sorumlu Harcama Birimleri | Hukuk İşleri Müdürlüğü |

| Ekonomik Kod (I.Düzey) | 2016 |
|--|--------------|
| 1-Personel Giderleri | 60.813,66 TL |
| 2-Sosyal Güvenlik Kurumlarına Devlet Primi Giderleri | 5.167,66 TL |
| 3-Mal ve Hizmet Alım Giderleri | 41.050,00 TL |
| 4-Faiz Giderleri | 0,00 TL |
| 5-Cari Transferler | 0,00 TL |
| 6-Sermaye Giderleri | 0,00 TL |
| 7-Sermaye Transferleri | 0,00 TL |
| 8-Borç Verme | 0,00 TL |
| 9-Yedek Ödenekler | 0,00 TL |

| | | |
|--|-----------------------|----------------|
| Toplam Bütçe Kaynak İhtiyacı | 107.031,32 TL | |
| Bütçe Dışı Kaynak | Döner Sermaye | 0,00 TL |
| | Diğer Yurt İçi | 0,00 TL |
| | Yurt Dışı | 0,00 TL |
| Toplam Bütçe Dışı Kaynak ihtiyacı | 0,00 TL | |
| Toplam Kaynak İhtiyacı | 107.031,32 TL | |

Tablo 2

FAALİYET MALİYETLERİ TABLOSU

| | |
|----------------------------------|---|
| İdare Adı | ALTINORDU BELEDİYESİ |
| Performans Hedefi | 1.1.5.PH05. Tüm dava ve icra dosyalarının % 80 oranında Belediye lehine sonuçlandırılması sağlanacaktır. |
| Faaliyet Adı | 1.1.5.PH05.F3. Hukuki danışmanlık faaliyetleri |
| Sorumlu Harcama Birimleri | Hukuk İşleri Müdürlüğü |

| Ekonomik Kod (I.Düzey) | 2016 |
|--|--------------|
| 1-Personel Giderleri | 60.913,68 TL |
| 2-Sosyal Güvenlik Kurumlarına Devlet Primi Giderleri | 5.167,68 TL |
| 3-Mal ve Hizmet Alım Giderleri | 40.150,00 TL |
| 4-Faiz Giderleri | 0,00 TL |
| 5-Cari Transferler | 0,00 TL |
| 6-Sermaye Giderleri | 0,00 TL |
| 7-Sermaye Transferleri | 0,00 TL |
| 8-Borç Verme | 0,00 TL |
| 9-Yedek Ödenekler | 0,00 TL |

| | | |
|--|-----------------------|----------------|
| Toplam Bütçe Kaynak İhtiyacı | 106.231,36 TL | |
| Bütçe Dışı Kaynak | Döner Sermaye | 0,00 TL |
| | Diğer Yurt İçi | 0,00 TL |
| | Yurt Dışı | 0,00 TL |
| Toplam Bütçe Dışı Kaynak ihtiyacı | 0,00 TL | |
| Toplam Kaynak İhtiyacı | 106.231,36 TL | |

Tablo 2

FAALİYET MALİYETLERİ TABLOSU

| | |
|----------------------------------|---|
| İdare Adı | ALTINORDU BELEDİYESİ |
| Performans Hedefi | 1.1.5.PH05. Tüm dava ve icra dosyalarının % 80 oranında Belediye lehine sonuçlandırılması sağlanacaktır. |
| Faaliyet Adı | 1.1.5.PH05.F4. Hukuk hizmetleri ile ilgili büro ve yönetim hizmetleri faaliyetleri |
| Sorumlu Harcama Birimleri | Hukuk İşleri Müdürlüğü |

| Ekonomik Kod (I.Düzye) | 2016 |
|--|--------------|
| 1-Personel Giderleri | 52.301,22 TL |
| 2-Sosyal Güvenlik Kurumlarına Devlet Primi Giderleri | 6.819,45 TL |
| 3-Mal ve Hizmet Alım Giderleri | 2.000,00 TL |
| 4-Faiz Giderleri | 0,00 TL |
| 5-Cari Transferler | 0,00 TL |
| 6-Sermaye Giderleri | 0,00 TL |
| 7-Sermaye Transferleri | 0,00 TL |
| 8-Borç Verme | 0,00 TL |
| 9-Yedek Ödenekler | 0,00 TL |

| | | |
|--|-----------------------|----------------|
| Toplam Bütçe Kaynak İhtiyacı | 61.120,67 TL | |
| Bütçe Dışı Kaynak | Döner Sermaye | 0,00 TL |
| | Diğer Yurt İçi | 0,00 TL |
| | Yurt Dışı | 0,00 TL |
| Toplam Bütçe Dışı Kaynak İhtiyacı | 0,00 TL | |
| Toplam Kaynak İhtiyacı | 61.120,67 TL | |

Tablo 2

FAALİYET MALİYETLERİ TABLOSU

| | |
|----------------------------------|--|
| İdare Adı | ALTINORDU BELEDİYESİ |
| Performans Hedefi | 1.2.1.PH01. e-Belediye hizmetlerinin iyileştirilmesi ve yaygınlaştırılması çalışmalarına 2016 yılında da devam edilecektir. |
| Faaliyet Adı | 1.2.1.PH01.F1. Bilgisayar donanım ve yazılım alımları faaliyeti |
| Sorumlu Harcama Birimleri | Bilgi İşlem Müdürlüğü |

| Ekonomik Kod (I.Düzye) | 2016 |
|--|---------------|
| 1-Personel Giderleri | 6.473,36 TL |
| 2-Sosyal Güvenlik Kurumlarına Devlet Primi Giderleri | 1.101,51 TL |
| 3-Mal ve Hizmet Alım Giderleri | 47.500,00 TL |
| 4-Faiz Giderleri | 0,00 TL |
| 5-Cari Transferler | 0,00 TL |
| 6-Sermaye Giderleri | 101.251,00 TL |
| 7-Sermaye Transferleri | 0,00 TL |
| 8-Borç Verme | 0,00 TL |
| 9-Yedek Ödenekler | 0,00 TL |

| | | |
|--|-----------------------|----------------------|
| Toplam Bütçe Kaynak İhtiyacı | | 156.325,87 TL |
| Bütçe Dışı Kaynak | Döner Sermaye | 0,00 TL |
| | Diğer Yurt İçi | 0,00 TL |
| | Yurt Dışı | 0,00 TL |
| Toplam Bütçe Dışı Kaynak ihtiyacı | | 0,00 TL |
| Toplam Kaynak İhtiyacı | | 156.325,87 TL |

Tablo 2

FAALİYET MALİYETLERİ TABLOSU

| | |
|----------------------------------|--|
| İdare Adı | ALTINORDU BELEDİYESİ |
| Performans Hedefi | 1.2.1.PH01. e-Belediye hizmetlerinin iyileştirilmesi ve yaygınlaştırılması çalışmalarına 2016 yılında da devam edilecektir. |
| Faaliyet Adı | 1.2.1.PH01.F2. İç ve dış network bağlantı altyapısı kurulması faaliyetleri |
| Sorumlu Harcama Birimleri | Bilgi İşlem Müdürlüğü |

| Ekonomik Kod (I.Düzey) | 2016 |
|--|--------------|
| 1-Personel Giderleri | 6.473,36 TL |
| 2-Sosyal Güvenlik Kurumlarına Devlet Primi Giderleri | 1.101,51 TL |
| 3-Mal ve Hizmet Alım Giderleri | 29.833,00 TL |
| 4-Faiz Giderleri | 0,00 TL |
| 5-Cari Transferler | 0,00 TL |
| 6-Sermaye Giderleri | 75.001,00 TL |
| 7-Sermaye Transferleri | 0,00 TL |
| 8-Borç Verme | 0,00 TL |
| 9-Yedek Ödenekler | 0,00 TL |

| | | |
|--|-----------------------|----------------------|
| Toplam Bütçe Kaynak İhtiyacı | | 112.408,87 TL |
| Bütçe Dışı Kaynak | Döner Sermaye | 0,00 TL |
| | Diğer Yurt İçi | 0,00 TL |
| | Yurt Dışı | 0,00 TL |
| Toplam Bütçe Dışı Kaynak ihtiyacı | | 0,00 TL |
| Toplam Kaynak İhtiyacı | | 112.408,87 TL |

Tablo 2

FAALİYET MALİYETLERİ TABLOSU

| | |
|----------------------------------|---|
| İdare Adı | ALTINORDU BELEDİYESİ |
| Performans Hedefi | 1.2.1.PH01. e-Belediye hizmetlerinin iyileştirilmesi ve yaygınlaştırılması çalışmalarına 2016 yılında da devam edilecektir. |
| Faaliyet Adı | 1.2.1.PH01.F3. Belediyenin e-belediyecilik ve web otomasyon hizmetlerinin yürütülmesi haberleşme alt yapısı kurulması işletilmesi ve bununla ilgili ödeme işleminin gerçekleştirilmesi faaliyeti |
| Sorumlu Harcama Birimleri | Bilgi İşlem Müdürlüğü |

| Ekonomik Kod (I.Düzye) | 2016 |
|--|---------------|
| 1-Personel Giderleri | 77.079,69 TL |
| 2-Sosyal Güvenlik Kurumlarına Devlet Primi Giderleri | 14.986,91 TL |
| 3-Mal ve Hizmet Alım Giderleri | 331.500,00 TL |
| 4-Faiz Giderleri | 0,00 TL |
| 5-Cari Transferler | 0,00 TL |
| 6-Sermaye Giderleri | 75.001,00 TL |
| 7-Sermaye Transferleri | 0,00 TL |
| 8-Borç Verme | 0,00 TL |
| 9-Yedek Ödenekler | 0,00 TL |

| | | |
|--|-----------------------|----------------------|
| Toplam Bütçe Kaynak İhtiyacı | | 498.567,60 TL |
| Bütçe Dışı Kaynak | Döner Sermaye | 0,00 TL |
| | Diğer Yurt İçi | 0,00 TL |
| | Yurt Dışı | 0,00 TL |
| Toplam Bütçe Dışı Kaynak ihtiyacı | | 0,00 TL |
| Toplam Kaynak İhtiyacı | | 498.567,60 TL |

Tablo 2

FAALİYET MALİYETLERİ TABLOSU

| | |
|----------------------------------|--|
| İdare Adı | ALTINORDU BELEDİYESİ |
| Performans Hedefi | 1.2.1.PH01. e-Belediye hizmetlerinin iyileştirilmesi ve yaygınlaştırılması çalışmalarına 2016 yılında da devam edilecektir. |
| Faaliyet Adı | 1.2.1.PH01.F4. Güvenlik kamerası sistemlerinin işletilmesi faaliyetleri |
| Sorumlu Harcama Birimleri | Bilgi İşlem Müdürlüğü |

| Ekonomik Kod (I.Düzey) | 2016 |
|--|--------------|
| 1-Personel Giderleri | 6.473,36 TL |
| 2-Sosyal Güvenlik Kurumlarına Devlet Primi Giderleri | 1.101,51 TL |
| 3-Mal ve Hizmet Alım Giderleri | 65.833,00 TL |
| 4-Faiz Giderleri | 0,00 TL |
| 5-Cari Transferler | 0,00 TL |
| 6-Sermaye Giderleri | 75.001,00 TL |
| 7-Sermaye Transferleri | 0,00 TL |
| 8-Borç Verme | 0,00 TL |
| 9-Yedek Ödenekler | 0,00 TL |

| | | |
|--|-----------------------|----------------|
| Toplam Bütçe Kaynak İhtiyacı | 148.408,87 TL | |
| Bütçe Dışı Kaynak | Döner Sermaye | 0,00 TL |
| | Diğer Yurt İçi | 0,00 TL |
| | Yurt Dışı | 0,00 TL |
| Toplam Bütçe Dışı Kaynak ihtiyacı | 0,00 TL | |
| Toplam Kaynak İhtiyacı | 148.408,87 TL | |

Tablo 2

FAALİYET MALİYETLERİ TABLOSU

| | |
|----------------------------------|--|
| İdare Adı | ALTINORDU BELEDİYESİ |
| Performans Hedefi | 1.2.1.PH01. e-Belediye hizmetlerinin iyileştirilmesi ve yaygınlaştırılması çalışmalarına 2016 yılında da devam edilecektir. |
| Faaliyet Adı | 1.2.1.PH01.F5. Bilgisayar donanımlarının bakımları ve yazılımların güncellenmesi faaliyetleri |
| Sorumlu Harcama Birimleri | Bilgi İşlem Müdürlüğü |

| Ekonomik Kod (I.Düzey) | 2016 |
|--|---------------|
| 1-Personel Giderleri | 6.473,36 TL |
| 2-Sosyal Güvenlik Kurumlarına Devlet Primi Giderleri | 1.101,51 TL |
| 3-Mal ve Hizmet Alım Giderleri | 53.750,00 TL |
| 4-Faiz Giderleri | 0,00 TL |
| 5-Cari Transferler | 0,00 TL |
| 6-Sermaye Giderleri | 101.251,00 TL |
| 7-Sermaye Transferleri | 0,00 TL |
| 8-Borç Verme | 0,00 TL |
| 9-Yedek Ödenekler | 0,00 TL |

| | | |
|--|-----------------------|----------------|
| Toplam Bütçe Kaynak İhtiyacı | 162.575,87 TL | |
| Bütçe Dışı Kaynak | Döner Sermaye | 0,00 TL |
| | Diğer Yurt İçi | 0,00 TL |
| | Yurt Dışı | 0,00 TL |
| Toplam Bütçe Dışı Kaynak ihtiyacı | 0,00 TL | |
| Toplam Kaynak İhtiyacı | 162.575,87 TL | |

Tablo 2

FAALİYET MALİYETLERİ TABLOSU

| | |
|----------------------------------|--|
| İdare Adı | ALTINORDU BELEDİYESİ |
| Performans Hedefi | 1.2.2.PH02. Tüm birimlere teknik destek vermek suretiyle, hizmet hız ve kalitesi arttırılacaktır. |
| Faaliyet Adı | 1.2.2.PH02.F1. Belediye birimlerine teknik destek sunulması ve verilerin yedeklenmesi |
| Sorumlu Harcama Birimleri | Bilgi İşlem Müdürlüğü |

| Ekonomik Kod (I.Düzey) | 2016 |
|--|--------------|
| 1-Personel Giderleri | 6.473,36 TL |
| 2-Sosyal Güvenlik Kurumlarına Devlet Primi Giderleri | 1.101,51 TL |
| 3-Mal ve Hizmet Alım Giderleri | 29.583,00 TL |
| 4-Faiz Giderleri | 0,00 TL |
| 5-Cari Transferler | 0,00 TL |
| 6-Sermaye Giderleri | 75.001,00 TL |
| 7-Sermaye Transferleri | 0,00 TL |
| 8-Borç Verme | 0,00 TL |
| 9-Yedek Ödenekler | 0,00 TL |

| | | |
|--|-----------------------|----------------|
| Toplam Bütçe Kaynak İhtiyacı | 112.158,87 TL | |
| Bütçe Dışı Kaynak | Döner Sermaye | 0,00 TL |
| | Diğer Yurt İçi | 0,00 TL |
| | Yurt Dışı | 0,00 TL |
| Toplam Bütçe Dışı Kaynak ihtiyacı | 0,00 TL | |
| Toplam Kaynak İhtiyacı | 112.158,87 TL | |

Tablo 2

FAALİYET MALİYETLERİ TABLOSU

| | |
|----------------------------------|---|
| İdare Adı | ALTINORDU BELEDİYESİ |
| Performans Hedefi | 1.2.2.PH02.Tüm birimlere teknik destek vermek suretiyle, hizmet hız ve kalitesi arttırılacaktır. |
| Faaliyet Adı | 1.2.2.PH02.F2.Bilgi işlem hizmetleri ile ilgili büro ve yönetim hizmetleri faaliyetleri |
| Sorumlu Harcama Birimleri | Bilgi İşlem Müdürlüğü |

| Ekonomik Kod (I.Düzey) | 2016 |
|--|--------------|
| 1-Personel Giderleri | 61.915,44 TL |
| 2-Sosyal Güvenlik Kurumlarına Devlet Primi Giderleri | 10.847,62 TL |
| 3-Mal ve Hizmet Alım Giderleri | 61.000,00 TL |
| 4-Faiz Giderleri | 0,00 TL |
| 5-Cari Transferler | 0,00 TL |
| 6-Sermaye Giderleri | 0,00 TL |
| 7-Sermaye Transferleri | 0,00 TL |
| 8-Borç Verme | 0,00 TL |
| 9-Yedek Ödenekler | 0,00 TL |

| | | |
|--|-----------------------|----------------|
| Toplam Bütçe Kaynak İhtiyacı | 133.763,06 TL | |
| Bütçe Dışı Kaynak | Döner Sermaye | 0,00 TL |
| | Diğer Yurt İçi | 0,00 TL |
| | Yurt Dışı | 0,00 TL |
| Toplam Bütçe Dışı Kaynak ihtiyacı | 0,00 TL | |
| Toplam Kaynak İhtiyacı | 133.763,06 TL | |

Tablo 2

FAALİYET MALİYETLERİ TABLOSU

| | |
|----------------------------------|--|
| İdare Adı | ALTINORDU BELEDİYESİ |
| Performans Hedefi | 1.2.2.PH02. Tüm birimlere teknik destek vermek suretiyle, hizmet hız ve kalitesi arttırılacaktır. |
| Faaliyet Adı | 1.2.2.PH02.P1. Mezarlık Bilgi Sistemi Projesi |
| Sorumlu Harcama Birimleri | Bilgi İşlem Müdürlüğü |

| Ekonomik Kod (I.Düzey) | 2016 |
|--|-------------|
| 1-Personel Giderleri | 0,00 TL |
| 2-Sosyal Güvenlik Kurumlarına Devlet Primi Giderleri | 0,00 TL |
| 3-Mal ve Hizmet Alım Giderleri | 0,00 TL |
| 4-Faiz Giderleri | 0,00 TL |
| 5-Cari Transferler | 0,00 TL |
| 6-Sermaye Giderleri | 0,00 TL |
| 7-Sermaye Transferleri | 0,00 TL |
| 8-Borç Verme | 0,00 TL |
| 9-Yedek Ödenekler | 0,00 TL |

| | | |
|--|-----------------------|----------------|
| Toplam Bütçe Kaynak İhtiyacı | 0,00 TL | |
| Bütçe Dışı Kaynak | Döner Sermaye | 0,00 TL |
| | Diğer Yurt İçi | 0,00 TL |
| | Yurt Dışı | 0,00 TL |
| Toplam Bütçe Dışı Kaynak ihtiyacı | 0,00 TL | |
| Toplam Kaynak İhtiyacı | 0,00 TL | |

Tablo 2

FAALİYET MALİYETLERİ TABLOSU

| | |
|----------------------------------|--|
| İdare Adı | ALTINORDU BELEDİYESİ |
| Performans Hedefi | 1.2.2.PH04. Tüm birimlere teknik destek vermek suretiyle, hizmetin hız ve kalitesi arttırılacaktır. |
| Faaliyet Adı | 1.2.2.PH02.P4. Akıllı Kent Otomasyon Sistemi |
| Sorumlu Harcama Birimleri | Bilgi İşlem Müdürlüğü |

| Ekonomik Kod (I.Düzye) | 2016 |
|--|-------------|
| 1-Personel Giderleri | 0,00 TL |
| 2-Sosyal Güvenlik Kurumlarına Devlet Primi Giderleri | 0,00 TL |
| 3-Mal ve Hizmet Alım Giderleri | 0,00 TL |
| 4-Faiz Giderleri | 0,00 TL |
| 5-Cari Transferler | 0,00 TL |
| 6-Sermaye Giderleri | 0,00 TL |
| 7-Sermaye Transferleri | 0,00 TL |
| 8-Borç Verme | 0,00 TL |
| 9-Yedek Ödenekler | 0,00 TL |

| | | |
|--|-----------------------|----------------|
| Toplam Bütçe Kaynak İhtiyacı | 0,00 TL | |
| Bütçe Dışı Kaynak | Döner Sermaye | 0,00 TL |
| | Diğer Yurt İçi | 0,00 TL |
| | Yurt Dışı | 0,00 TL |
| Toplam Bütçe Dışı Kaynak İhtiyacı | 0,00 TL | |
| Toplam Kaynak İhtiyacı | 0,00 TL | |

Tablo 2

FAALİYET MALİYETLERİ TABLOSU

| | |
|----------------------------------|--|
| İdare Adı | ALTINORDU BELEDİYESİ |
| Performans Hedefi | 1.3.1.PH01. Başkanlık makamına ait özel kalem hizmetlerinin ve karar organları sekretaryasının kaliteli ve verimli sunulması sağlanacaktır. |
| Faaliyet Adı | 1.3.1.PH01.F1. Belediye Başkanının iletişim hizmetlerinin yürütülmesi ve randevu işlerinin düzenlenmesi faaliyetleri |
| Sorumlu Harcama Birimleri | Özel Kalem Müdürlüğü |

| Ekonomik Kod (I.Düzye) | 2016 |
|--|---------------|
| 1-Personel Giderleri | 39.582,70 TL |
| 2-Sosyal Güvenlik Kurumlarına Devlet Primi Giderleri | 5.815,83 TL |
| 3-Mal ve Hizmet Alım Giderleri | 235.000,00 TL |
| 4-Faiz Giderleri | 0,00 TL |
| 5-Cari Transferler | 0,00 TL |
| 6-Sermaye Giderleri | 0,00 TL |
| 7-Sermaye Transferleri | 0,00 TL |
| 8-Borç Verme | 0,00 TL |
| 9-Yedek Ödenekler | 0,00 TL |

| | | |
|--|-----------------------|----------------------|
| Toplam Bütçe Kaynak İhtiyacı | | 280.398,53 TL |
| Bütçe Dışı Kaynak | Döner Sermaye | 0,00 TL |
| | Diğer Yurt İçi | 0,00 TL |
| | Yurt Dışı | 0,00 TL |
| Toplam Bütçe Dışı Kaynak ihtiyacı | | 0,00 TL |
| Toplam Kaynak İhtiyacı | | 280.398,53 TL |

Tablo 2

FAALİYET MALİYETLERİ TABLOSU

| | |
|----------------------------------|---|
| İdare Adı | ALTINORDU BELEDİYESİ |
| Performans Hedefi | 1.3.1.PH01. Başkanlık makamına ait özel kalem hizmetlerinin ve karar organları sekreteriyasının kaliteli ve verimli sunulması sağlanacaktır. |
| Faaliyet Adı | 1.3.1.PH01.F2. Başkan adına yapılan toplantı ve organizasyonları düzenlenmesi faaliyeti |
| Sorumlu Harcama Birimleri | Özel Kalem Müdürlüğü |

| Ekonomik Kod (I.Düzye) | 2016 |
|--|---------------|
| 1-Personel Giderleri | 363.934,38 TL |
| 2-Sosyal Güvenlik Kurumlarına Devlet Primi Giderleri | 275.917,51 TL |
| 3-Mal ve Hizmet Alım Giderleri | 295.000,00 TL |
| 4-Faiz Giderleri | 0,00 TL |
| 5-Cari Transferler | 0,00 TL |
| 6-Sermaye Giderleri | 0,00 TL |
| 7-Sermaye Transferleri | 0,00 TL |
| 8-Borç Verme | 0,00 TL |
| 9-Yedek Ödenekler | 0,00 TL |

| | | |
|--|-----------------------|----------------|
| Toplam Bütçe Kaynak İhtiyacı | 934.851,89 TL | |
| Bütçe Dışı Kaynak | Döner Sermaye | 0,00 TL |
| | Diğer Yurt İçi | 0,00 TL |
| | Yurt Dışı | 0,00 TL |
| Toplam Bütçe Dışı Kaynak ihtiyacı | 0,00 TL | |
| Toplam Kaynak İhtiyacı | 934.851,89 TL | |

Tablo 2

FAALİYET MALİYETLERİ TABLOSU

| | |
|----------------------------------|--|
| İdare Adı | ALTINORDU BELEDİYESİ |
| Performans Hedefi | 1.3.1.PH01. Başkanlık makamına ait özel kalem hizmetlerinin ve karar organları sekretaryasının kaliteli ve verimli sunulması sağlanacaktır. |
| Faaliyet Adı | 1.3.1.PH01.F3. Başkanın seyahatlerinin organize edilmesi faaliyeti |
| Sorumlu Harcama Birimleri | Özel Kalem Müdürlüğü |

| Ekonomik Kod (I.Düzye) | 2016 |
|--|---------------|
| 1-Personel Giderleri | 156.271,08 TL |
| 2-Sosyal Güvenlik Kurumlarına Devlet Primi Giderleri | 134.972,84 TL |
| 3-Mal ve Hizmet Alım Giderleri | 140.000,00 TL |
| 4-Faiz Giderleri | 0,00 TL |
| 5-Cari Transferler | 0,00 TL |
| 6-Sermaye Giderleri | 0,00 TL |
| 7-Sermaye Transferleri | 0,00 TL |
| 8-Borç Verme | 0,00 TL |
| 9-Yedek Ödenekler | 0,00 TL |

| | | |
|--|-----------------------|----------------|
| Toplam Bütçe Kaynak İhtiyacı | 431.243,92 TL | |
| Bütçe Dışı Kaynak | Döner Sermaye | 0,00 TL |
| | Diğer Yurt İçi | 0,00 TL |
| | Yurt Dışı | 0,00 TL |
| Toplam Bütçe Dışı Kaynak ihtiyacı | 0,00 TL | |
| Toplam Kaynak İhtiyacı | 431.243,92 TL | |

Tablo 2

FAALİYET MALİYETLERİ TABLOSU

| | |
|----------------------------------|--|
| İdare Adı | ALTINORDU BELEDİYESİ |
| Performans Hedefi | 1.3.1.PH01. Başkanlık makamına ait özel kalem hizmetlerinin ve karar organları sekreteryasının kaliteli ve verimli sunulması sağlanacaktır. |
| Faaliyet Adı | 1.3.1.PH01.F4. Belediyenin temsil, ağırlama ve protokol faaliyetlerinin gerçekleştirilmesi faaliyeti |
| Sorumlu Harcama Birimleri | Özel Kalem Müdürlüğü |

| Ekonomik Kod (I.Düzye) | 2016 |
|--|---------------|
| 1-Personel Giderleri | 56.271,08 TL |
| 2-Sosyal Güvenlik Kurumlarına Devlet Primi Giderleri | 134.972,84 TL |
| 3-Mal ve Hizmet Alım Giderleri | 270.000,00 TL |
| 4-Faiz Giderleri | 0,00 TL |
| 5-Cari Transferler | 0,00 TL |
| 6-Sermaye Giderleri | 0,00 TL |
| 7-Sermaye Transferleri | 0,00 TL |
| 8-Borç Verme | 0,00 TL |
| 9-Yedek Ödenekler | 0,00 TL |

| | | |
|--|-----------------------|----------------------|
| Toplam Bütçe Kaynak İhtiyacı | | 461.243,92 TL |
| Bütçe Dışı Kaynak | Döner Sermaye | 0,00 TL |
| | Diğer Yurt İçi | 0,00 TL |
| | Yurt Dışı | 0,00 TL |
| Toplam Bütçe Dışı Kaynak ihtiyacı | | 0,00 TL |
| Toplam Kaynak İhtiyacı | | 461.243,92 TL |

Tablo 2

FAALİYET MALİYETLERİ TABLOSU

| | |
|----------------------------------|--|
| İdare Adı | ALTINORDU BELEDİYESİ |
| Performans Hedefi | 1.3.1.PH01. Başkanlık makamına ait özel kalem hizmetlerinin ve karar organları sekreteryasının kaliteli ve verimli sunulması sağlanacaktır. |
| Faaliyet Adı | 1.3.1.PH01.F5. Başkanın koruma ve ulaşım hizmetlerinin yerine getirilmesi faaliyeti |
| Sorumlu Harcama Birimleri | Özel Kalem Müdürlüğü |

| Ekonomik Kod (I.Düzye) | 2016 |
|--|---------------|
| 1-Personel Giderleri | 56.271,08 TL |
| 2-Sosyal Güvenlik Kurumlarına Devlet Primi Giderleri | 134.972,84 TL |
| 3-Mal ve Hizmet Alım Giderleri | 105.000,00 TL |
| 4-Faiz Giderleri | 0,00 TL |
| 5-Cari Transferler | 0,00 TL |
| 6-Sermaye Giderleri | 0,00 TL |
| 7-Sermaye Transferleri | 0,00 TL |
| 8-Borç Verme | 0,00 TL |
| 9-Yedek Ödenekler | 0,00 TL |

| | | |
|--|-----------------------|----------------|
| Toplam Bütçe Kaynak İhtiyacı | 296.243,92 TL | |
| Bütçe Dışı Kaynak | Döner Sermaye | 0,00 TL |
| | Diğer Yurt İçi | 0,00 TL |
| | Yurt Dışı | 0,00 TL |
| Toplam Bütçe Dışı Kaynak İhtiyacı | 0,00 TL | |
| Toplam Kaynak İhtiyacı | 296.243,92 TL | |

Tablo 2

FAALİYET MALİYETLERİ TABLOSU

| | |
|----------------------------------|--|
| İdare Adı | ALTINORDU BELEDİYESİ |
| Performans Hedefi | 1.3.1.PH01. Başkanlık makamına ait özel kalem hizmetlerinin ve karar organları sekreteryasının kaliteli ve verimli sunulması sağlanacaktır. |
| Faaliyet Adı | 1.3.1.PH01.F6. Evlendirme işlemlerinin Belediye Başkanı adına yürütülmesi faaliyeti |
| Sorumlu Harcama Birimleri | Özel Kalem Müdürlüğü |

| Ekonomik Kod (I.Düzye) | 2016 |
|--|---------------|
| 1-Personel Giderleri | 107.663,18 TL |
| 2-Sosyal Güvenlik Kurumlarına Devlet Primi Giderleri | 140.944,68 TL |
| 3-Mal ve Hizmet Alım Giderleri | 95.000,00 TL |
| 4-Faiz Giderleri | 0,00 TL |
| 5-Cari Transferler | 0,00 TL |
| 6-Sermaye Giderleri | 0,00 TL |
| 7-Sermaye Transferleri | 0,00 TL |
| 8-Borç Verme | 0,00 TL |
| 9-Yedek Ödenekler | 0,00 TL |

| | | |
|--|-----------------------|----------------------|
| Toplam Bütçe Kaynak İhtiyacı | | 343.607,86 TL |
| Bütçe Dışı Kaynak | Döner Sermaye | 0,00 TL |
| | Diğer Yurt İçi | 0,00 TL |
| | Yurt Dışı | 0,00 TL |
| Toplam Bütçe Dışı Kaynak ihtiyacı | | 0,00 TL |
| Toplam Kaynak İhtiyacı | | 343.607,86 TL |

Tablo 2

FAALİYET MALİYETLERİ TABLOSU

| | |
|----------------------------------|---|
| İdare Adı | ALTINORDU BELEDİYESİ |
| Performans Hedefi | 1.3.1.PH01. Başkanlık makamına ait özel kalem hizmetlerinin ve karar organları sekreteriyasının kaliteli ve verimli sunulması sağlanacaktır. |
| Faaliyet Adı | 1.3.1.PH01.F7. Özel kalem hizmetleri ile ilgili büro ve yönetim hizmetleri faaliyetleri |
| Sorumlu Harcama Birimleri | Özel Kalem Müdürlüğü |

| Ekonomik Kod (I.Düzye) | 2016 |
|--|--------------|
| 1-Personel Giderleri | 28.335,05 TL |
| 2-Sosyal Güvenlik Kurumlarına Devlet Primi Giderleri | 8.384,55 TL |
| 3-Mal ve Hizmet Alım Giderleri | 10.000,00 TL |
| 4-Faiz Giderleri | 0,00 TL |
| 5-Cari Transferler | 0,00 TL |
| 6-Sermaye Giderleri | 0,00 TL |
| 7-Sermaye Transferleri | 0,00 TL |
| 8-Borç Verme | 0,00 TL |
| 9-Yedek Ödenekler | 0,00 TL |

| | | |
|--|-----------------------|----------------|
| Toplam Bütçe Kaynak İhtiyacı | 46.719,60 TL | |
| Bütçe Dışı Kaynak | Döner Sermaye | 0,00 TL |
| | Diğer Yurt İçi | 0,00 TL |
| | Yurt Dışı | 0,00 TL |
| Toplam Bütçe Dışı Kaynak İhtiyacı | 0,00 TL | |
| Toplam Kaynak İhtiyacı | 46.719,60 TL | |

Tablo 2

FAALİYET MALİYETLERİ TABLOSU

| | |
|----------------------------------|---|
| İdare Adı | ALTINORDU BELEDİYESİ |
| Performans Hedefi | 1.3.2.PH02. Belediyenin iç ve dış yazışmaları kurallar çerçevesinde, kaliteli ve verimli olarak gerçekleştirilecektir. |
| Faaliyet Adı | 1.3.2.PH02.F1. Belediye Meclisi ve Belediye Encümeninin sekretarya faaliyetleri |
| Sorumlu Harcama Birimleri | Yazı İşleri Müdürlüğü |

| Ekonomik Kod (I.Düzye) | 2016 |
|--|--------------|
| 1-Personel Giderleri | 29.470,59 TL |
| 2-Sosyal Güvenlik Kurumlarına Devlet Primi Giderleri | 5.336,67 TL |
| 3-Mal ve Hizmet Alım Giderleri | 7.600,00 TL |
| 4-Faiz Giderleri | 0,00 TL |
| 5-Cari Transferler | 0,00 TL |
| 6-Sermaye Giderleri | 0,00 TL |
| 7-Sermaye Transferleri | 0,00 TL |
| 8-Borç Verme | 0,00 TL |
| 9-Yedek Ödenekler | 0,00 TL |

| | | |
|--|-----------------------|----------------|
| Toplam Bütçe Kaynak İhtiyacı | 42.407,26 TL | |
| Bütçe Dışı Kaynak | Döner Sermaye | 0,00 TL |
| | Diğer Yurt İçi | 0,00 TL |
| | Yurt Dışı | 0,00 TL |
| Toplam Bütçe Dışı Kaynak İhtiyacı | 0,00 TL | |
| Toplam Kaynak İhtiyacı | 42.407,26 TL | |

Tablo 2

FAALİYET MALİYETLERİ TABLOSU

| | |
|----------------------------------|---|
| İdare Adı | ALTINORDU BELEDİYESİ |
| Performans Hedefi | 1.3.2.PH02. Belediyenin iç ve dış yazışmaları kurallar çerçevesinde, kaliteli ve verimli olarak gerçekleştirilecektir. |
| Faaliyet Adı | 1.3.2.PH02.F2. Gelen evrakların kayıt ve dağıtım faaliyetleri |
| Sorumlu Harcama Birimleri | Yazı İşleri Müdürlüğü |

| Ekonomik Kod (I.Düzye) | 2016 |
|--|--------------|
| 1-Personel Giderleri | 11.038,45 TL |
| 2-Sosyal Güvenlik Kurumlarına Devlet Primi Giderleri | 1.747,77 TL |
| 3-Mal ve Hizmet Alım Giderleri | 13.600,00 TL |
| 4-Faiz Giderleri | 0,00 TL |
| 5-Cari Transferler | 0,00 TL |
| 6-Sermaye Giderleri | 0,00 TL |
| 7-Sermaye Transferleri | 0,00 TL |
| 8-Borç Verme | 0,00 TL |
| 9-Yedek Ödenekler | 0,00 TL |

| | | |
|--|-----------------------|----------------|
| Toplam Bütçe Kaynak İhtiyacı | 26.386,22 TL | |
| Bütçe Dışı Kaynak | Döner Sermaye | 0,00 TL |
| | Diğer Yurt İçi | 0,00 TL |
| | Yurt Dışı | 0,00 TL |
| Toplam Bütçe Dışı Kaynak İhtiyacı | 0,00 TL | |
| Toplam Kaynak İhtiyacı | 26.386,22 TL | |

Tablo 2

FAALİYET MALİYETLERİ TABLOSU

| | |
|----------------------------------|---|
| İdare Adı | ALTINORDU BELEDİYESİ |
| Performans Hedefi | 1.3.2.PH02. Belediyenin iç ve dış yazışmaları kurallar çerçevesinde, kaliteli ve verimli olarak gerçekleştirilecektir. |
| Faaliyet Adı | 1.3.2.PH02.F3. Belediye dışı kurum ve kişiler ile resmi yazışmaların sağlanması faaliyeti |
| Sorumlu Harcama Birimleri | Yazı İşleri Müdürlüğü |

| Ekonomik Kod (I.Düzye) | 2016 |
|--|--------------|
| 1-Personel Giderleri | 10.538,45 TL |
| 2-Sosyal Güvenlik Kurumlarına Devlet Primi Giderleri | 1.747,77 TL |
| 3-Mal ve Hizmet Alım Giderleri | 11.000,00 TL |
| 4-Faiz Giderleri | 0,00 TL |
| 5-Cari Transferler | 0,00 TL |
| 6-Sermaye Giderleri | 0,00 TL |
| 7-Sermaye Transferleri | 0,00 TL |
| 8-Borç Verme | 0,00 TL |
| 9-Yedek Ödenekler | 0,00 TL |

| | | |
|--|-----------------------|----------------|
| Toplam Bütçe Kaynak İhtiyacı | 23.286,22 TL | |
| Bütçe Dışı Kaynak | Döner Sermaye | 0,00 TL |
| | Diğer Yurt İçi | 0,00 TL |
| | Yurt Dışı | 0,00 TL |
| Toplam Bütçe Dışı Kaynak İhtiyacı | 0,00 TL | |
| Toplam Kaynak İhtiyacı | 23.286,22 TL | |

Tablo 2

FAALİYET MALİYETLERİ TABLOSU

| | |
|----------------------------------|---|
| İdare Adı | ALTINORDU BELEDİYESİ |
| Performans Hedefi | 1.3.2.PH02. Belediyenin iç ve dış yazışmaları kurallar çerçevesinde, kaliteli ve verimli olarak gerçekleştirilecektir. |
| Faaliyet Adı | 1.3.2.PH02.F4. Arşivleme faaliyetleri |
| Sorumlu Harcama Birimleri | Yazı İşleri Müdürlüğü |

| Ekonomik Kod (I.Düzye) | 2016 |
|--|--------------|
| 1-Personel Giderleri | 40.009,04 TL |
| 2-Sosyal Güvenlik Kurumlarına Devlet Primi Giderleri | 7.084,44 TL |
| 3-Mal ve Hizmet Alım Giderleri | 600,00 TL |
| 4-Faiz Giderleri | 0,00 TL |
| 5-Cari Transferler | 0,00 TL |
| 6-Sermaye Giderleri | 0,00 TL |
| 7-Sermaye Transferleri | 0,00 TL |
| 8-Borç Verme | 0,00 TL |
| 9-Yedek Ödenekler | 0,00 TL |

| | | |
|--|-----------------------|----------------|
| Toplam Bütçe Kaynak İhtiyacı | 47.693,48 TL | |
| Bütçe Dışı Kaynak | Döner Sermaye | 0,00 TL |
| | Diğer Yurt İçi | 0,00 TL |
| | Yurt Dışı | 0,00 TL |
| Toplam Bütçe Dışı Kaynak İhtiyacı | 0,00 TL | |
| Toplam Kaynak İhtiyacı | 47.693,48 TL | |

Tablo 2

FAALİYET MALİYETLERİ TABLOSU

| | |
|----------------------------------|---|
| İdare Adı | ALTINORDU BELEDİYESİ |
| Performans Hedefi | 1.3.2.PH02. Belediyenin iç ve dış yazışmaları kurallar çerçevesinde, kaliteli ve verimli olarak gerçekleştirilecektir. |
| Faaliyet Adı | 1.3.2.PH02.F5. Yazı işleri ile ilgili büro ve yönetim hizmetleri faaliyetleri |
| Sorumlu Harcama Birimleri | Yazı İşleri Müdürlüğü |

| Ekonomik Kod (I.Düzye) | 2016 |
|--|--------------|
| 1-Personel Giderleri | 60.564,77 TL |
| 2-Sosyal Güvenlik Kurumlarına Devlet Primi Giderleri | 8.478,26 TL |
| 3-Mal ve Hizmet Alım Giderleri | 1.500,00 TL |
| 4-Faiz Giderleri | 0,00 TL |
| 5-Cari Transferler | 0,00 TL |
| 6-Sermaye Giderleri | 0,00 TL |
| 7-Sermaye Transferleri | 0,00 TL |
| 8-Borç Verme | 0,00 TL |
| 9-Yedek Ödenekler | 0,00 TL |

| | | |
|--|-----------------------|---------------------|
| Toplam Bütçe Kaynak İhtiyacı | | 70.543,03 TL |
| Bütçe Dışı Kaynak | Döner Sermaye | 0,00 TL |
| | Diğer Yurt İçi | 0,00 TL |
| | Yurt Dışı | 0,00 TL |
| Toplam Bütçe Dışı Kaynak İhtiyacı | | 0,00 TL |
| Toplam Kaynak İhtiyacı | | 70.543,03 TL |

Tablo 2

FAALİYET MALİYETLERİ TABLOSU

| | |
|----------------------------------|--|
| İdare Adı | ALTINORDU BELEDİYESİ |
| Performans Hedefi | 1.4.1.PH01. Personel giderleri, adil ve hizmet için yeterli düzeye getirilecektir. |
| Faaliyet Adı | 1.4.1.PH01.F1. Organizasyon şemasının norm kadro çerçevesinde güncellenmesi faaliyeti |
| Sorumlu Harcama Birimleri | İnsan Kaynakları ve Eğitim Müdürlüğü |

| Ekonomik Kod (I.Düzye) | 2016 |
|--|--------------|
| 1-Personel Giderleri | 48.622,10 TL |
| 2-Sosyal Güvenlik Kurumlarına Devlet Primi Giderleri | 4.855,41 TL |
| 3-Mal ve Hizmet Alım Giderleri | 14.043,81 TL |
| 4-Faiz Giderleri | 0,00 TL |
| 5-Cari Transferler | 104,76 TL |
| 6-Sermaye Giderleri | 0,00 TL |
| 7-Sermaye Transferleri | 0,00 TL |
| 8-Borç Verme | 0,00 TL |
| 9-Yedek Ödenekler | 0,00 TL |

| | | |
|--|-----------------------|----------------|
| Toplam Bütçe Kaynak İhtiyacı | 67.626,08 TL | |
| Bütçe Dışı Kaynak | Döner Sermaye | 0,00 TL |
| | Diğer Yurt İçi | 0,00 TL |
| | Yurt Dışı | 0,00 TL |
| Toplam Bütçe Dışı Kaynak ihtiyacı | 0,00 TL | |
| Toplam Kaynak İhtiyacı | 67.626,08 TL | |

Tablo 2

FAALİYET MALİYETLERİ TABLOSU

| | |
|----------------------------------|---|
| İdare Adı | ALTINORDU BELEDİYESİ |
| Performans Hedefi | 1.4.1.PH01. Personel giderleri, adil ve hizmet için yeterli düzeye getirilecektir. |
| Faaliyet Adı | 1.4.1.PH01.F2. Belediyenin insan kaynakları ve kariyer planlaması faaliyetleri |
| Sorumlu Harcama Birimleri | İnsan Kaynakları ve Eğitim Müdürlüğü |

| Ekonomik Kod (I.Düzye) | 2016 |
|--|--------------|
| 1-Personel Giderleri | 81.036,83 TL |
| 2-Sosyal Güvenlik Kurumlarına Devlet Primi Giderleri | 8.092,35 TL |
| 3-Mal ve Hizmet Alım Giderleri | 21.065,72 TL |
| 4-Faiz Giderleri | 0,00 TL |
| 5-Cari Transferler | 157,14 TL |
| 6-Sermaye Giderleri | 0,00 TL |
| 7-Sermaye Transferleri | 0,00 TL |
| 8-Borç Verme | 0,00 TL |
| 9-Yedek Ödenekler | 0,00 TL |

| | | |
|--|-----------------------|----------------|
| Toplam Bütçe Kaynak İhtiyacı | 110.352,04 TL | |
| Bütçe Dışı Kaynak | Döner Sermaye | 0,00 TL |
| | Diğer Yurt İçi | 0,00 TL |
| | Yurt Dışı | 0,00 TL |
| Toplam Bütçe Dışı Kaynak İhtiyacı | 0,00 TL | |
| Toplam Kaynak İhtiyacı | 110.352,04 TL | |

Tablo 2

FAALİYET MALİYETLERİ TABLOSU

| | |
|----------------------------------|---|
| İdare Adı | ALTINORDU BELEDİYESİ |
| Performans Hedefi | 1.4.1.PH01. Personel giderleri, adil ve hizmet için yeterli düzeye getirilecektir. |
| Faaliyet Adı | 1.4.1.PH01.F3. Belediye çalışanlarının moral ve motivasyonları ile verimliliklerinin artırılmasına yönelik faaliyetler |
| Sorumlu Harcama Birimleri | İnsan Kaynakları ve Eğitim Müdürlüğü |

| Ekonomik Kod (I.Düzey) | 2016 |
|--|--------------|
| 1-Personel Giderleri | 48.622,10 TL |
| 2-Sosyal Güvenlik Kurumlarına Devlet Primi Giderleri | 4.855,41 TL |
| 3-Mal ve Hizmet Alım Giderleri | 14.043,81 TL |
| 4-Faiz Giderleri | 0,00 TL |
| 5-Cari Transferler | 104,76 TL |
| 6-Sermaye Giderleri | 0,00 TL |
| 7-Sermaye Transferleri | 0,00 TL |
| 8-Borç Verme | 0,00 TL |
| 9-Yedek Ödenekler | 0,00 TL |

| | | |
|--|-----------------------|----------------|
| Toplam Bütçe Kaynak İhtiyacı | 67.626,08 TL | |
| Bütçe Dışı Kaynak | Döner Sermaye | 0,00 TL |
| | Diğer Yurt İçi | 0,00 TL |
| | Yurt Dışı | 0,00 TL |
| Toplam Bütçe Dışı Kaynak İhtiyacı | 0,00 TL | |
| Toplam Kaynak İhtiyacı | 67.626,08 TL | |

Tablo 2

FAALİYET MALİYETLERİ TABLOSU

| | |
|----------------------------------|--|
| İdare Adı | ALTINORDU BELEDİYESİ |
| Performans Hedefi | 1.4.2.PH02.Her yıl düzenlenecek hizmet içi eğitimler yoluyla, personelin bilgi ve becerileri arttırılacaktır. |
| Faaliyet Adı | 1.4.2.PH02.F1.Hizmet içi eğitim faaliyetleri |
| Sorumlu Harcama Birimleri | İnsan Kaynakları ve Eğitim Müdürlüğü |

| Ekonomik Kod (I.Düzye) | 2016 |
|--|--------------|
| 1-Personel Giderleri | 48.622,10 TL |
| 2-Sosyal Güvenlik Kurumlarına Devlet Primi Giderleri | 4.855,41 TL |
| 3-Mal ve Hizmet Alım Giderleri | 14.043,81 TL |
| 4-Faiz Giderleri | 0,00 TL |
| 5-Cari Transferler | 104,76 TL |
| 6-Sermaye Giderleri | 0,00 TL |
| 7-Sermaye Transferleri | 0,00 TL |
| 8-Borç Verme | 0,00 TL |
| 9-Yedek Ödenekler | 0,00 TL |

| | | |
|--|-----------------------|----------------|
| Toplam Bütçe Kaynak İhtiyacı | 67.626,08 TL | |
| Bütçe Dışı Kaynak | Döner Sermaye | 0,00 TL |
| | Diğer Yurt İçi | 0,00 TL |
| | Yurt Dışı | 0,00 TL |
| Toplam Bütçe Dışı Kaynak İhtiyacı | 0,00 TL | |
| Toplam Kaynak İhtiyacı | 67.626,08 TL | |

Tablo 2

FAALİYET MALİYETLERİ TABLOSU

| | |
|----------------------------------|---|
| İdare Adı | ALTINORDU BELEDİYESİ |
| Performans Hedefi | 1.4.3.PH03.Personel iş ve işlemleri, her yıl % 7 hızlandırılacaktır. |
| Faaliyet Adı | 1.4.3.PH03.F1.Personel bordro tahakkuk ve özlük işlemleri faaliyetleri |
| Sorumlu Harcama Birimleri | İnsan Kaynakları ve Eğitim Müdürlüğü |

| Ekonomik Kod (I.Düzey) | 2016 |
|--|--------------|
| 1-Personel Giderleri | 48.622,10 TL |
| 2-Sosyal Güvenlik Kurumlarına Devlet Primi Giderleri | 4.855,41 TL |
| 3-Mal ve Hizmet Alım Giderleri | 14.043,81 TL |
| 4-Faiz Giderleri | 0,00 TL |
| 5-Cari Transferler | 104,76 TL |
| 6-Sermaye Giderleri | 0,00 TL |
| 7-Sermaye Transferleri | 0,00 TL |
| 8-Borç Verme | 0,00 TL |
| 9-Yedek Ödenekler | 0,00 TL |

| | | |
|--|-----------------------|----------------|
| Toplam Bütçe Kaynak İhtiyacı | 67.626,08 TL | |
| Bütçe Dışı Kaynak | Döner Sermaye | 0,00 TL |
| | Diğer Yurt İçi | 0,00 TL |
| | Yurt Dışı | 0,00 TL |
| Toplam Bütçe Dışı Kaynak İhtiyacı | 0,00 TL | |
| Toplam Kaynak İhtiyacı | 67.626,08 TL | |

Tablo 2

FAALİYET MALİYETLERİ TABLOSU

| | |
|----------------------------------|---|
| İdare Adı | ALTINORDU BELEDİYESİ |
| Performans Hedefi | 1.4.3.PH03.Personel iş ve işlemleri, her yıl % 7 hızlandırılacaktır. |
| Faaliyet Adı | 1.4.3.PH03.F2.Toplu iş sözleşmeleri ile işçi ve kamu görevlileri sendikaları ile ilgili işlemlerin yürütülmesi faaliyeti |
| Sorumlu Harcama Birimleri | İnsan Kaynakları ve Eğitim Müdürlüğü |

| Ekonomik Kod (I.Düzye) | 2016 |
|--|--------------|
| 1-Personel Giderleri | 81.036,83 TL |
| 2-Sosyal Güvenlik Kurumlarına Devlet Primi Giderleri | 8.092,35 TL |
| 3-Mal ve Hizmet Alım Giderleri | 21.065,72 TL |
| 4-Faiz Giderleri | 0,00 TL |
| 5-Cari Transferler | 157,14 TL |
| 6-Sermaye Giderleri | 0,00 TL |
| 7-Sermaye Transferleri | 0,00 TL |
| 8-Borç Verme | 0,00 TL |
| 9-Yedek Ödenekler | 0,00 TL |

| | | |
|--|-----------------------|----------------|
| Toplam Bütçe Kaynak İhtiyacı | 110.352,04 TL | |
| Bütçe Dışı Kaynak | Döner Sermaye | 0,00 TL |
| | Diğer Yurt İçi | 0,00 TL |
| | Yurt Dışı | 0,00 TL |
| Toplam Bütçe Dışı Kaynak İhtiyacı | 0,00 TL | |
| Toplam Kaynak İhtiyacı | 110.352,04 TL | |

Tablo 2

FAALİYET MALİYETLERİ TABLOSU

| | |
|----------------------------------|---|
| İdare Adı | ALTINORDU BELEDİYESİ |
| Performans Hedefi | 1.4.3.PH03.Personel iş ve işlemleri, her yıl % 7 hızlandırılacaktır. |
| Faaliyet Adı | 1.4.3.PH03.F3.Asker ailelerine yardım hizmetleri faaliyeti |
| Sorumlu Harcama Birimleri | İnsan Kaynakları ve Eğitim Müdürlüğü |

| Ekonomik Kod (I.Düzyer) | 2016 |
|--|--------------|
| 1-Personel Giderleri | 48.622,10 TL |
| 2-Sosyal Güvenlik Kurumlarına Devlet Primi Giderleri | 4.855,41 TL |
| 3-Mal ve Hizmet Alım Giderleri | 14.043,81 TL |
| 4-Faiz Giderleri | 0,00 TL |
| 5-Cari Transferler | 104,76 TL |
| 6-Sermaye Giderleri | 0,00 TL |
| 7-Sermaye Transferleri | 0,00 TL |
| 8-Borç Verme | 0,00 TL |
| 9-Yedek Ödenekler | 0,00 TL |

| | | |
|--|-----------------------|----------------|
| Toplam Bütçe Kaynak İhtiyacı | 67.626,08 TL | |
| Bütçe Dışı Kaynak | Döner Sermaye | 0,00 TL |
| | Diğer Yurt İçi | 0,00 TL |
| | Yurt Dışı | 0,00 TL |
| Toplam Bütçe Dışı Kaynak İhtiyacı | 0,00 TL | |
| Toplam Kaynak İhtiyacı | 67.626,08 TL | |

Tablo 2

FAALİYET MALİYETLERİ TABLOSU

| | |
|----------------------------------|--|
| İdare Adı | ALTINORDU BELEDİYESİ |
| Performans Hedefi | 1.4.3.PH03.Personel iş ve işlemleri, her yıl % 7 hızlandırılacaktır. |
| Faaliyet Adı | 1.4.3.PH03.F4.İnsan Kaynakları ile ilgili büro ve yönetim hizmetleri faaliyetleri |
| Sorumlu Harcama Birimleri | İnsan Kaynakları ve Eğitim Müdürlüğü |

| Ekonomik Kod (I.Düzye) | 2016 |
|--|---------------|
| 1-Personel Giderleri | 124.239,70 TL |
| 2-Sosyal Güvenlik Kurumlarına Devlet Primi Giderleri | 14.730,55 TL |
| 3-Mal ve Hizmet Alım Giderleri | 21.065,72 TL |
| 4-Faiz Giderleri | 0,00 TL |
| 5-Cari Transferler | 157,14 TL |
| 6-Sermaye Giderleri | 0,00 TL |
| 7-Sermaye Transferleri | 0,00 TL |
| 8-Borç Verme | 0,00 TL |
| 9-Yedek Ödenekler | 0,00 TL |

| | | |
|--|-----------------------|----------------|
| Toplam Bütçe Kaynak İhtiyacı | 160.193,11 TL | |
| Bütçe Dışı Kaynak | Döner Sermaye | 0,00 TL |
| | Diğer Yurt İçi | 0,00 TL |
| | Yurt Dışı | 0,00 TL |
| Toplam Bütçe Dışı Kaynak ihtiyacı | 0,00 TL | |
| Toplam Kaynak İhtiyacı | 160.193,11 TL | |

Tablo 2

FAALİYET MALİYETLERİ TABLOSU

| | |
|----------------------------------|---|
| İdare Adı | ALTINORDU BELEDİYESİ |
| Performans Hedefi | 1.4.4.PH04.Personelin performansı her yıl % 5 oranında arttırılacaktır |
| Faaliyet Adı | 1.4.4.PH04.F1.Belediye çalışanlarının performans ölçümü faaliyetleri |
| Sorumlu Harcama Birimleri | İnsan Kaynakları ve Eğitim Müdürlüğü |

| Ekonomik Kod (I.Düzey) | 2016 |
|--|--------------|
| 1-Personel Giderleri | 48.622,11 TL |
| 2-Sosyal Güvenlik Kurumlarına Devlet Primi Giderleri | 4.855,41 TL |
| 3-Mal ve Hizmet Alım Giderleri | 14.043,79 TL |
| 4-Faiz Giderleri | 0,00 TL |
| 5-Cari Transferler | 104,78 TL |
| 6-Sermaye Giderleri | 0,00 TL |
| 7-Sermaye Transferleri | 0,00 TL |
| 8-Borç Verme | 0,00 TL |
| 9-Yedek Ödenekler | 0,00 TL |

| | | |
|--|-----------------------|----------------|
| Toplam Bütçe Kaynak İhtiyacı | 67.626,09 TL | |
| Bütçe Dışı Kaynak | Döner Sermaye | 0,00 TL |
| | Diğer Yurt İçi | 0,00 TL |
| | Yurt Dışı | 0,00 TL |
| Toplam Bütçe Dışı Kaynak ihtiyacı | 0,00 TL | |
| Toplam Kaynak İhtiyacı | 67.626,09 TL | |

Tablo 2

FAALİYET MALİYETLERİ TABLOSU

| | |
|----------------------------------|--|
| İdare Adı | ALTINORDU BELEDİYESİ |
| Performans Hedefi | 1.5.1.PH01.Gelir akışının devamlılığı sağlanacak ve gelir arttırıcı çalışmalara hız verilecektir. |
| Faaliyet Adı | 1.5.1.PH01.F1.Muhtemel ek gelir kaynaklarının araştırılması faaliyeti |
| Sorumlu Harcama Birimleri | Ruhsat ve Denetim Müdürlüğü |

| Ekonomik Kod (I.Düzye) | 2016 |
|--|---------------|
| 1-Personel Giderleri | 137.695,69 TL |
| 2-Sosyal Güvenlik Kurumlarına Devlet Primi Giderleri | 14.936,83 TL |
| 3-Mal ve Hizmet Alım Giderleri | 19.500,00 TL |
| 4-Faiz Giderleri | 0,00 TL |
| 5-Cari Transferler | 0,00 TL |
| 6-Sermaye Giderleri | 0,00 TL |
| 7-Sermaye Transferleri | 0,00 TL |
| 8-Borç Verme | 0,00 TL |
| 9-Yedek Ödenekler | 0,00 TL |

| | | |
|--|-----------------------|----------------|
| Toplam Bütçe Kaynak İhtiyacı | 172.132,52 TL | |
| Bütçe Dışı Kaynak | Döner Sermaye | 0,00 TL |
| | Diğer Yurt İçi | 0,00 TL |
| | Yurt Dışı | 0,00 TL |
| Toplam Bütçe Dışı Kaynak İhtiyacı | 0,00 TL | |
| Toplam Kaynak İhtiyacı | 172.132,52 TL | |

Tablo 2

FAALİYET MALİYETLERİ TABLOSU

| | |
|----------------------------------|--|
| İdare Adı | ALTINORDU BELEDİYESİ |
| Performans Hedefi | 1.5.2.PH02. Belediye bütçesi gider gerçekleşme oranının % 85'e ulaşmasını sağlayarak, istikrarlılık ve doğruluk oranının arttırılması sağlanacak ve mali yapı şeffaf hale getirilecektir. |
| Faaliyet Adı | 1.5.2.PH02.F1. Belediyenin performans esası gelir ve gider bütçelerinin hazırlanması faaliyetleri |
| Sorumlu Harcama Birimleri | Mali Hizmetler Müdürlüğü |

| Ekonomik Kod (I.Düzye) | 2016 |
|--|---------------|
| 1-Personel Giderleri | 12.958,09 TL |
| 2-Sosyal Güvenlik Kurumlarına Devlet Primi Giderleri | 1.327,62 TL |
| 3-Mal ve Hizmet Alım Giderleri | 9.650,00 TL |
| 4-Faiz Giderleri | 57.000,00 TL |
| 5-Cari Transferler | 218.527,00 TL |
| 6-Sermaye Giderleri | 0,00 TL |
| 7-Sermaye Transferleri | 17.148,00 TL |
| 8-Borç Verme | 0,00 TL |
| 9-Yedek Ödenekler | 0,00 TL |

| | | |
|--|-----------------------|----------------------|
| Toplam Bütçe Kaynak İhtiyacı | | 316.610,71 TL |
| Bütçe Dışı Kaynak | Döner Sermaye | 0,00 TL |
| | Diğer Yurt İçi | 0,00 TL |
| | Yurt Dışı | 0,00 TL |
| Toplam Bütçe Dışı Kaynak ihtiyacı | | 0,00 TL |
| Toplam Kaynak İhtiyacı | | 316.610,71 TL |

Tablo 2

FAALİYET MALİYETLERİ TABLOSU

| | |
|----------------------------------|---|
| İdare Adı | ALTINORDU BELEDİYESİ |
| Performans Hedefi | 1.5.2.PH02. Belediye bütçesi gider gerçekleşme oranının % 85'e ulaşmasını sağlayarak, istikrarlılık ve doğruluk oranının artırılması sağlanacak ve mali yapı şeffaf hale getirilecektir. |
| Faaliyet Adı | 1.5.2.PH02.F2. Belediyenin her türlü ödeme işlemlerinin yapılması faaliyeti |
| Sorumlu Harcama Birimleri | Mali Hizmetler Müdürlüğü |

| Ekonomik Kod (I.Düzye) | 2016 |
|--|---------------|
| 1-Personel Giderleri | 12.958,09 TL |
| 2-Sosyal Güvenlik Kurumlarına Devlet Primi Giderleri | 1.327,62 TL |
| 3-Mal ve Hizmet Alım Giderleri | 9.650,00 TL |
| 4-Faiz Giderleri | 57.000,00 TL |
| 5-Cari Transferler | 218.527,00 TL |
| 6-Sermaye Giderleri | 0,00 TL |
| 7-Sermaye Transferleri | 17.142,00 TL |
| 8-Borç Verme | 0,00 TL |
| 9-Yedek Ödenekler | 0,00 TL |

| | | |
|--|-----------------------|----------------------|
| Toplam Bütçe Kaynak İhtiyacı | | 316.604,71 TL |
| Bütçe Dışı Kaynak | Döner Sermaye | 0,00 TL |
| | Diğer Yurt İçi | 0,00 TL |
| | Yurt Dışı | 0,00 TL |
| Toplam Bütçe Dışı Kaynak ihtiyacı | | 0,00 TL |
| Toplam Kaynak İhtiyacı | | 316.604,71 TL |

Tablo 2

FAALİYET MALİYETLERİ TABLOSU

| | |
|----------------------------------|---|
| İdare Adı | ALTINORDU BELEDİYESİ |
| Performans Hedefi | 1.5.2.PH02. Belediye bütçesi gider gerçekleşme oranının % 85'e ulaşmasını sağlayarak, istikrarlılık ve doğruluk oranının artırılması sağlanacak ve mali yapı şeffaf hale getirilecektir. |
| Faaliyet Adı | 1.5.2.PH02.F3. Belediye hesaplarının izlenmesi faaliyeti |
| Sorumlu Harcama Birimleri | Mali Hizmetler Müdürlüğü |

| Ekonomik Kod (I.Düzey) | 2016 |
|--|---------------|
| 1-Personel Giderleri | 12.958,09 TL |
| 2-Sosyal Güvenlik Kurumlarına Devlet Primi Giderleri | 1.327,62 TL |
| 3-Mal ve Hizmet Alım Giderleri | 9.650,00 TL |
| 4-Faiz Giderleri | 57.000,00 TL |
| 5-Cari Transferler | 218.527,00 TL |
| 6-Sermaye Giderleri | 0,00 TL |
| 7-Sermaye Transferleri | 17.142,00 TL |
| 8-Borç Verme | 0,00 TL |
| 9-Yedek Ödenekler | 0,00 TL |

| | | |
|--|-----------------------|----------------|
| Toplam Bütçe Kaynak İhtiyacı | 316.604,71 TL | |
| Bütçe Dışı Kaynak | Döner Sermaye | 0,00 TL |
| | Diğer Yurt İçi | 0,00 TL |
| | Yurt Dışı | 0,00 TL |
| Toplam Bütçe Dışı Kaynak ihtiyacı | 0,00 TL | |
| Toplam Kaynak İhtiyacı | 316.604,71 TL | |

Tablo 2

FAALİYET MALİYETLERİ TABLOSU

| | |
|----------------------------------|---|
| İdare Adı | ALTINORDU BELEDİYESİ |
| Performans Hedefi | 1.5.2.PH02. Belediye bütçesi gider gerçekleşme oranının % 85'e ulaşmasını sağlayarak, istikrarlılık ve doğruluk oranının artırılması sağlanacak ve mali yapı şeffaf hale getirilecektir. |
| Faaliyet Adı | 1.5.2.PH02.F4. Bütçe ve muhasebe kayıtlarının tutulması faaliyetleri |
| Sorumlu Harcama Birimleri | Mali Hizmetler Müdürlüğü |

| Ekonomik Kod (I.Düzey) | 2016 |
|--|---------------|
| 1-Personel Giderleri | 12.958,09 TL |
| 2-Sosyal Güvenlik Kurumlarına Devlet Primi Giderleri | 1.327,62 TL |
| 3-Mal ve Hizmet Alım Giderleri | 9.650,00 TL |
| 4-Faiz Giderleri | 57.000,00 TL |
| 5-Cari Transferler | 218.527,00 TL |
| 6-Sermaye Giderleri | 0,00 TL |
| 7-Sermaye Transferleri | 17.142,00 TL |
| 8-Borç Verme | 0,00 TL |
| 9-Yedek Ödenekler | 0,00 TL |

| | | |
|--|-----------------------|----------------|
| Toplam Bütçe Kaynak İhtiyacı | 316.604,71 TL | |
| Bütçe Dışı Kaynak | Döner Sermaye | 0,00 TL |
| | Diğer Yurt İçi | 0,00 TL |
| | Yurt Dışı | 0,00 TL |
| Toplam Bütçe Dışı Kaynak ihtiyacı | 0,00 TL | |
| Toplam Kaynak İhtiyacı | 316.604,71 TL | |

Tablo 2

FAALİYET MALİYETLERİ TABLOSU

| | |
|----------------------------------|---|
| İdare Adı | ALTINORDU BELEDİYESİ |
| Performans Hedefi | 1.5.2.PH02. Belediye bütçesi gider gerçekleşme oranının % 85'e ulaşmasını sağlayarak, istikrarlılık ve doğruluk oranının artırılması sağlanacak ve mali yapı şeffaf hale getirilecektir. |
| Faaliyet Adı | 1.5.2.PH02.F5. Mali yönetim dönemine ilişkin cetvellerin hazırlanması faaliyetleri |
| Sorumlu Harcama Birimleri | Mali Hizmetler Müdürlüğü |

| Ekonomik Kod (I.Düzye) | 2016 |
|--|---------------|
| 1-Personel Giderleri | 12.958,09 TL |
| 2-Sosyal Güvenlik Kurumlarına Devlet Primi Giderleri | 1.327,62 TL |
| 3-Mal ve Hizmet Alım Giderleri | 10.000,00 TL |
| 4-Faiz Giderleri | 57.000,00 TL |
| 5-Cari Transferler | 218.747,00 TL |
| 6-Sermaye Giderleri | 0,00 TL |
| 7-Sermaye Transferleri | 17.142,00 TL |
| 8-Borç Verme | 0,00 TL |
| 9-Yedek Ödenekler | 0,00 TL |

| | | |
|--|-----------------------|----------------------|
| Toplam Bütçe Kaynak İhtiyacı | | 317.174,71 TL |
| Bütçe Dışı Kaynak | Döner Sermaye | 0,00 TL |
| | Diğer Yurt İçi | 0,00 TL |
| | Yurt Dışı | 0,00 TL |
| Toplam Bütçe Dışı Kaynak ihtiyacı | | 0,00 TL |
| Toplam Kaynak İhtiyacı | | 317.174,71 TL |

Tablo 2

FAALİYET MALİYETLERİ TABLOSU

| | |
|----------------------------------|---|
| İdare Adı | ALTINORDU BELEDİYESİ |
| Performans Hedefi | 1.5.2.PH02. Belediye bütçesi gider gerçekleşme oranının % 85'e ulaşmasını sağlayarak, istikrarlılık ve doğruluk oranının artırılması sağlanacak ve mali yapı şeffaf hale getirilecektir. |
| Faaliyet Adı | 1.5.2.PH02.F6. İdarenin yıllık bütçe kesin hesaplarının hazırlanması faaliyeti |
| Sorumlu Harcama Birimleri | Mali Hizmetler Müdürlüğü |

| Ekonomik Kod (I.Düzye) | 2016 |
|--|---------------|
| 1-Personel Giderleri | 12.958,09 TL |
| 2-Sosyal Güvenlik Kurumlarına Devlet Primi Giderleri | 1.327,62 TL |
| 3-Mal ve Hizmet Alım Giderleri | 10.200,00 TL |
| 4-Faiz Giderleri | 57.000,00 TL |
| 5-Cari Transferler | 218.528,00 TL |
| 6-Sermaye Giderleri | 0,00 TL |
| 7-Sermaye Transferleri | 17.142,00 TL |
| 8-Borç Verme | 0,00 TL |
| 9-Yedek Ödenekler | 0,00 TL |

| | | |
|--|-----------------------|----------------------|
| Toplam Bütçe Kaynak İhtiyacı | | 317.155,71 TL |
| Bütçe Dışı Kaynak | Döner Sermaye | 0,00 TL |
| | Diğer Yurt İçi | 0,00 TL |
| | Yurt Dışı | 0,00 TL |
| Toplam Bütçe Dışı Kaynak ihtiyacı | | 0,00 TL |
| Toplam Kaynak İhtiyacı | | 317.155,71 TL |

Tablo 2

FAALİYET MALİYETLERİ TABLOSU

| | |
|----------------------------------|---|
| İdare Adı | ALTINORDU BELEDİYESİ |
| Performans Hedefi | 1.5.2.PH02. Belediye bütçesi gider gerçekleşme oranının % 85'e ulaşmasını sağlayarak, istikrarlılık ve doğruluk oranının artırılması sağlanacak ve mali yapı şeffaf hale getirilecektir. |
| Faaliyet Adı | 1.5.2.PH02.F7. Ön mali kontrol faaliyetleri |
| Sorumlu Harcama Birimleri | Mali Hizmetler Müdürlüğü |

| Ekonomik Kod (I.Düzye) | 2016 |
|--|---------------|
| 1-Personel Giderleri | 12.958,09 TL |
| 2-Sosyal Güvenlik Kurumlarına Devlet Primi Giderleri | 1.327,62 TL |
| 3-Mal ve Hizmet Alım Giderleri | 10.900,00 TL |
| 4-Faiz Giderleri | 58.000,00 TL |
| 5-Cari Transferler | 218.617,00 TL |
| 6-Sermaye Giderleri | 0,00 TL |
| 7-Sermaye Transferleri | 17.142,00 TL |
| 8-Borç Verme | 0,00 TL |
| 9-Yedek Ödenekler | 0,00 TL |

| | | |
|--|-----------------------|----------------------|
| Toplam Bütçe Kaynak İhtiyacı | | 318.944,71 TL |
| Bütçe Dışı Kaynak | Döner Sermaye | 0,00 TL |
| | Diğer Yurt İçi | 0,00 TL |
| | Yurt Dışı | 0,00 TL |
| Toplam Bütçe Dışı Kaynak İhtiyacı | | 0,00 TL |
| Toplam Kaynak İhtiyacı | | 318.944,71 TL |

Tablo 2

FAALİYET MALİYETLERİ TABLOSU

| | |
|----------------------------------|---|
| İdare Adı | ALTINORDU BELEDİYESİ |
| Performans Hedefi | 1.5.2.PH02. Belediye bütçesi gider gerçekleşme oranının % 85'e ulaşmasını sağlayarak, istikrarlılık ve doğruluk oranının artırılması sağlanacak ve mali yapı şeffaf hale getirilecektir. |
| Faaliyet Adı | 1.5.2.PH02.F8. Yedek Ödenek faaliyetleri |
| Sorumlu Harcama Birimleri | Mali Hizmetler Müdürlüğü |

| Ekonomik Kod (I.Düzye) | 2016 |
|--|-----------------|
| 1-Personel Giderleri | 12.958,19 TL |
| 2-Sosyal Güvenlik Kurumlarına Devlet Primi Giderleri | 1.327,62 TL |
| 3-Mal ve Hizmet Alım Giderleri | 0,00 TL |
| 4-Faiz Giderleri | 0,00 TL |
| 5-Cari Transferler | 0,00 TL |
| 6-Sermaye Giderleri | 0,00 TL |
| 7-Sermaye Transferleri | 0,00 TL |
| 8-Borç Verme | 0,00 TL |
| 9-Yedek Ödenekler | 9.000.000,00 TL |

| | | |
|--|-----------------------|------------------------|
| Toplam Bütçe Kaynak İhtiyacı | | 9.014.285,81 TL |
| Bütçe Dışı Kaynak | Döner Sermaye | 0,00 TL |
| | Diğer Yurt İçi | 0,00 TL |
| | Yurt Dışı | 0,00 TL |
| Toplam Bütçe Dışı Kaynak İhtiyacı | | 0,00 TL |
| Toplam Kaynak İhtiyacı | | 9.014.285,81 TL |

Tablo 2

FAALİYET MALİYETLERİ TABLOSU

| | |
|----------------------------------|---|
| İdare Adı | ALTINORDU BELEDİYESİ |
| Performans Hedefi | 1.5.2.PH02. Belediye bütçesi gider gerçekleşme oranının % 85'e ulaşmasını sağlayarak, istikrarlılık ve doğruluk oranının artırılması sağlanacak ve mali yapı şeffaf hale getirilecektir. |
| Faaliyet Adı | 1.5.2.PH02.F9. Mali hizmetler ile ilgili büro ve yönetim hizmetleri faaliyetleri |
| Sorumlu Harcama Birimleri | Mali Hizmetler Müdürlüğü |

| Ekonomik Kod (I.Düzye) | 2016 |
|--|---------------|
| 1-Personel Giderleri | 116.218,29 TL |
| 2-Sosyal Güvenlik Kurumlarına Devlet Primi Giderleri | 6.407,05 TL |
| 3-Mal ve Hizmet Alım Giderleri | 20.000,00 TL |
| 4-Faiz Giderleri | 0,00 TL |
| 5-Cari Transferler | 0,00 TL |
| 6-Sermaye Giderleri | 0,00 TL |
| 7-Sermaye Transferleri | 0,00 TL |
| 8-Borç Verme | 0,00 TL |
| 9-Yedek Ödenekler | 0,00 TL |

| | | |
|--|-----------------------|----------------|
| Toplam Bütçe Kaynak İhtiyacı | 142.625,34 TL | |
| Bütçe Dışı Kaynak | Döner Sermaye | 0,00 TL |
| | Diğer Yurt İçi | 0,00 TL |
| | Yurt Dışı | 0,00 TL |
| Toplam Bütçe Dışı Kaynak ihtiyacı | 0,00 TL | |
| Toplam Kaynak İhtiyacı | 142.625,34 TL | |

Tablo 2

FAALİYET MALİYETLERİ TABLOSU

| | |
|----------------------------------|--|
| İdare Adı | ALTINORDU BELEDİYESİ |
| Performans Hedefi | 1.5.3.PH03.Destek Hizmetleri etkin ve verimli şekilde, satın alma işlemleri ise kurallara uygun ve hızlı şekilde yerine getirilecektir. |
| Faaliyet Adı | 1.5.3.PH03.F1.Hizmet binalarının bakım ve onarımının yapılması faaliyeti |
| Sorumlu Harcama Birimleri | Destek Hizmetleri Müdürlüğü |

| Ekonomik Kod (I.Düzye) | 2016 |
|--|-------------|
| 1-Personel Giderleri | 5.362,01 TL |
| 2-Sosyal Güvenlik Kurumlarına Devlet Primi Giderleri | 807,88 TL |
| 3-Mal ve Hizmet Alım Giderleri | 2.000,00 TL |
| 4-Faiz Giderleri | 0,00 TL |
| 5-Cari Transferler | 0,00 TL |
| 6-Sermaye Giderleri | 0,00 TL |
| 7-Sermaye Transferleri | 0,00 TL |
| 8-Borç Verme | 0,00 TL |
| 9-Yedek Ödenekler | 0,00 TL |

| | | |
|--|-----------------------|--------------------|
| Toplam Bütçe Kaynak İhtiyacı | | 8.169,89 TL |
| Bütçe Dışı Kaynak | Döner Sermaye | 0,00 TL |
| | Diğer Yurt İçi | 0,00 TL |
| | Yurt Dışı | 0,00 TL |
| Toplam Bütçe Dışı Kaynak ihtiyacı | | 0,00 TL |
| Toplam Kaynak İhtiyacı | | 8.169,89 TL |

Tablo 2

FAALİYET MALİYETLERİ TABLOSU

| | |
|----------------------------------|--|
| İdare Adı | ALTINORDU BELEDİYESİ |
| Performans Hedefi | 1.5.3.PH03.Destek Hizmetleri etkin ve verimli şekilde, satın alma işlemleri ise kurallara uygun ve hızlı şekilde yerine getirilecektir. |
| Faaliyet Adı | 1.5.3.PH03.F10.Destek hizmetleri ile ilgili büro ve yönetim hizmetleri faaliyetleri |
| Sorumlu Harcama Birimleri | Destek Hizmetleri Müdürlüğü |

| Ekonomik Kod (I.Düzey) | 2016 |
|--|--------------|
| 1-Personel Giderleri | 58.886,18 TL |
| 2-Sosyal Güvenlik Kurumlarına Devlet Primi Giderleri | 8.549,24 TL |
| 3-Mal ve Hizmet Alım Giderleri | 50.000,00 TL |
| 4-Faiz Giderleri | 0,00 TL |
| 5-Cari Transferler | 0,00 TL |
| 6-Sermaye Giderleri | 0,00 TL |
| 7-Sermaye Transferleri | 0,00 TL |
| 8-Borç Verme | 0,00 TL |
| 9-Yedek Ödenekler | 0,00 TL |

| | | |
|--|-----------------------|----------------------|
| Toplam Bütçe Kaynak İhtiyacı | | 117.435,42 TL |
| Bütçe Dışı Kaynak | Döner Sermaye | 0,00 TL |
| | Diğer Yurt İçi | 0,00 TL |
| | Yurt Dışı | 0,00 TL |
| Toplam Bütçe Dışı Kaynak ihtiyacı | | 0,00 TL |
| Toplam Kaynak İhtiyacı | | 117.435,42 TL |

Tablo 2

FAALİYET MALİYETLERİ TABLOSU

| | |
|----------------------------------|--|
| İdare Adı | ALTINORDU BELEDİYESİ |
| Performans Hedefi | 1.5.3.PH03.Destek Hizmetleri etkin ve verimli şekilde, satın alma işlemleri ise kurallara uygun ve hızlı şekilde yerine getirilecektir. |
| Faaliyet Adı | 1.5.3.PH03.F2.Hizmet binalarının temizliğinin yaptırılması faaliyeti |
| Sorumlu Harcama Birimleri | Destek Hizmetleri Müdürlüğü |

| Ekonomik Kod (I.Düzye) | 2016 |
|--|--------------|
| 1-Personel Giderleri | 5.362,01 TL |
| 2-Sosyal Güvenlik Kurumlarına Devlet Primi Giderleri | 807,88 TL |
| 3-Mal ve Hizmet Alım Giderleri | 50.000,00 TL |
| 4-Faiz Giderleri | 0,00 TL |
| 5-Cari Transferler | 0,00 TL |
| 6-Sermaye Giderleri | 0,00 TL |
| 7-Sermaye Transferleri | 0,00 TL |
| 8-Borç Verme | 0,00 TL |
| 9-Yedek Ödenekler | 0,00 TL |

| | | |
|--|-----------------------|----------------|
| Toplam Bütçe Kaynak İhtiyacı | 56.169,89 TL | |
| Bütçe Dışı Kaynak | Döner Sermaye | 0,00 TL |
| | Diğer Yurt İçi | 0,00 TL |
| | Yurt Dışı | 0,00 TL |
| Toplam Bütçe Dışı Kaynak İhtiyacı | 0,00 TL | |
| Toplam Kaynak İhtiyacı | 56.169,89 TL | |

Tablo 2

FAALİYET MALİYETLERİ TABLOSU

| | |
|----------------------------------|--|
| İdare Adı | ALTINORDU BELEDİYESİ |
| Performans Hedefi | 1.5.3.PH03.Destek Hizmetleri etkin ve verimli şekilde, satın alma işlemleri ise kurallara uygun ve hızlı şekilde yerine getirilecektir. |
| Faaliyet Adı | 1.5.3.PH03.F3.Hizmet binalarının güvenliğinin sağlanması faaliyeti |
| Sorumlu Harcama Birimleri | Destek Hizmetleri Müdürlüğü |

| Ekonomik Kod (I.Düzye) | 2016 |
|--|-------------|
| 1-Personel Giderleri | 5.362,01 TL |
| 2-Sosyal Güvenlik Kurumlarına Devlet Primi Giderleri | 807,55 TL |
| 3-Mal ve Hizmet Alım Giderleri | 0,00 TL |
| 4-Faiz Giderleri | 0,00 TL |
| 5-Cari Transferler | 0,00 TL |
| 6-Sermaye Giderleri | 0,00 TL |
| 7-Sermaye Transferleri | 0,00 TL |
| 8-Borç Verme | 0,00 TL |
| 9-Yedek Ödenekler | 0,00 TL |

| | | |
|--|-----------------------|----------------|
| Toplam Bütçe Kaynak İhtiyacı | 6.169,56 TL | |
| Bütçe Dışı Kaynak | Döner Sermaye | 0,00 TL |
| | Diğer Yurt İçi | 0,00 TL |
| | Yurt Dışı | 0,00 TL |
| Toplam Bütçe Dışı Kaynak İhtiyacı | 0,00 TL | |
| Toplam Kaynak İhtiyacı | 6.169,56 TL | |

Tablo 2

FAALİYET MALİYETLERİ TABLOSU

| | |
|----------------------------------|--|
| İdare Adı | ALTINORDU BELEDİYESİ |
| Performans Hedefi | 1.5.3.PH03.Destek Hizmetleri etkin ve verimli şekilde, satın alma işlemleri ise kurallara uygun ve hızlı şekilde yerine getirilecektir. |
| Faaliyet Adı | 1.5.3.PH03.F4.Belediye personelinin yemek ihtiyaçlarının karşılanmasının sağlanması faaliyeti |
| Sorumlu Harcama Birimleri | Destek Hizmetleri Müdürlüğü |

| Ekonomik Kod (I.Düzye) | 2016 |
|--|-------------|
| 1-Personel Giderleri | 5.362,01 TL |
| 2-Sosyal Güvenlik Kurumlarına Devlet Primi Giderleri | 807,88 TL |
| 3-Mal ve Hizmet Alım Giderleri | 0,00 TL |
| 4-Faiz Giderleri | 0,00 TL |
| 5-Cari Transferler | 0,00 TL |
| 6-Sermaye Giderleri | 0,00 TL |
| 7-Sermaye Transferleri | 0,00 TL |
| 8-Borç Verme | 0,00 TL |
| 9-Yedek Ödenekler | 0,00 TL |

| | | |
|--|-----------------------|----------------|
| Toplam Bütçe Kaynak İhtiyacı | 6.169,89 TL | |
| Bütçe Dışı Kaynak | Döner Sermaye | 0,00 TL |
| | Diğer Yurt İçi | 0,00 TL |
| | Yurt Dışı | 0,00 TL |
| Toplam Bütçe Dışı Kaynak İhtiyacı | 0,00 TL | |
| Toplam Kaynak İhtiyacı | 6.169,89 TL | |

Tablo 2

FAALİYET MALİYETLERİ TABLOSU

| | |
|----------------------------------|---|
| İdare Adı | ALTINORDU BELEDİYESİ |
| Performans Hedefi | 1.5.3.PH03. Destek Hizmetleri etkin ve verimli şekilde, satın alma işlemleri ise kurallara uygun ve hızlı şekilde yerine getirilecektir. |
| Faaliyet Adı | 1.5.3.PH03.F5. Belediyeye ait elektrik, telefon v.b. faturalarının takip edilmesi |
| Sorumlu Harcama Birimleri | Destek Hizmetleri Müdürlüğü |

| Ekonomik Kod (I.Düzey) | 2016 |
|--|-----------------|
| 1-Personel Giderleri | 5.362,01 TL |
| 2-Sosyal Güvenlik Kurumlarına Devlet Primi Giderleri | 807,88 TL |
| 3-Mal ve Hizmet Alım Giderleri | 1.250.000,00 TL |
| 4-Faiz Giderleri | 0,00 TL |
| 5-Cari Transferler | 0,00 TL |
| 6-Sermaye Giderleri | 0,00 TL |
| 7-Sermaye Transferleri | 0,00 TL |
| 8-Borç Verme | 0,00 TL |
| 9-Yedek Ödenekler | 0,00 TL |

| | | |
|--|------------------------|----------------|
| Toplam Bütçe Kaynak İhtiyacı | 1.256.169,89 TL | |
| Bütçe Dışı Kaynak | Döner Sermaye | 0,00 TL |
| | Diğer Yurt İçi | 0,00 TL |
| | Yurt Dışı | 0,00 TL |
| Toplam Bütçe Dışı Kaynak ihtiyacı | 0,00 TL | |
| Toplam Kaynak İhtiyacı | 1.256.169,89 TL | |

Tablo 2

FAALİYET MALİYETLERİ TABLOSU

| | |
|----------------------------------|--|
| İdare Adı | ALTINORDU BELEDİYESİ |
| Performans Hedefi | 1.5.3.PH03.Destek Hizmetleri etkin ve verimli şekilde, satın alma işlemleri ise kurallara uygun ve hızlı şekilde yerine getirilecektir. |
| Faaliyet Adı | 1.5.3.PH03.F6.Belediye binalarının ısıtılması ile ilgili faaliyetler |
| Sorumlu Harcama Birimleri | Destek Hizmetleri Müdürlüğü |

| Ekonomik Kod (I.Düzye) | 2016 |
|--|---------------|
| 1-Personel Giderleri | 5.362,01 TL |
| 2-Sosyal Güvenlik Kurumlarına Devlet Primi Giderleri | 807,88 TL |
| 3-Mal ve Hizmet Alım Giderleri | 300.000,00 TL |
| 4-Faiz Giderleri | 0,00 TL |
| 5-Cari Transferler | 0,00 TL |
| 6-Sermaye Giderleri | 0,00 TL |
| 7-Sermaye Transferleri | 0,00 TL |
| 8-Borç Verme | 0,00 TL |
| 9-Yedek Ödenekler | 0,00 TL |

| | | |
|--|-----------------------|----------------|
| Toplam Bütçe Kaynak İhtiyacı | 306.169,89 TL | |
| Bütçe Dışı Kaynak | Döner Sermaye | 0,00 TL |
| | Diğer Yurt İçi | 0,00 TL |
| | Yurt Dışı | 0,00 TL |
| Toplam Bütçe Dışı Kaynak ihtiyacı | 0,00 TL | |
| Toplam Kaynak İhtiyacı | 306.169,89 TL | |

Tablo 2

FAALİYET MALİYETLERİ TABLOSU

| | |
|----------------------------------|--|
| İdare Adı | ALTINORDU BELEDİYESİ |
| Performans Hedefi | 1.5.3.PH03.Destek Hizmetleri etkin ve verimli şekilde, satın alma işlemleri ise kurallara uygun ve hızlı şekilde yerine getirilecektir. |
| Faaliyet Adı | 1.5.3.PH03.F7.Doğrudan Temin Faaliyetleri |
| Sorumlu Harcama Birimleri | Destek Hizmetleri Müdürlüğü |

| Ekonomik Kod (I.Düzye) | 2016 |
|--|---------------|
| 1-Personel Giderleri | 5.362,01 TL |
| 2-Sosyal Güvenlik Kurumlarına Devlet Primi Giderleri | 807,88 TL |
| 3-Mal ve Hizmet Alım Giderleri | 106.000,00 TL |
| 4-Faiz Giderleri | 0,00 TL |
| 5-Cari Transferler | 0,00 TL |
| 6-Sermaye Giderleri | 0,00 TL |
| 7-Sermaye Transferleri | 0,00 TL |
| 8-Borç Verme | 0,00 TL |
| 9-Yedek Ödenekler | 0,00 TL |

| | | |
|--|-----------------------|----------------|
| Toplam Bütçe Kaynak İhtiyacı | 112.169,89 TL | |
| Bütçe Dışı Kaynak | Döner Sermaye | 0,00 TL |
| | Diğer Yurt İçi | 0,00 TL |
| | Yurt Dışı | 0,00 TL |
| Toplam Bütçe Dışı Kaynak İhtiyacı | 0,00 TL | |
| Toplam Kaynak İhtiyacı | 112.169,89 TL | |

Tablo 2

FAALİYET MALİYETLERİ TABLOSU

| | |
|----------------------------------|--|
| İdare Adı | ALTINORDU BELEDİYESİ |
| Performans Hedefi | 1.5.3.PH03.Destek Hizmetleri etkin ve verimli şekilde, satın alma işlemleri ise kurallara uygun ve hızlı şekilde yerine getirilecektir. |
| Faaliyet Adı | 1.5.3.PH03.F8.İhale Faaliyetleri |
| Sorumlu Harcama Birimleri | Destek Hizmetleri Müdürlüğü |

| Ekonomik Kod (I.Düzye) | 2016 |
|--|--------------|
| 1-Personel Giderleri | 5.362,01 TL |
| 2-Sosyal Güvenlik Kurumlarına Devlet Primi Giderleri | 807,88 TL |
| 3-Mal ve Hizmet Alım Giderleri | 70.000,00 TL |
| 4-Faiz Giderleri | 0,00 TL |
| 5-Cari Transferler | 0,00 TL |
| 6-Sermaye Giderleri | 0,00 TL |
| 7-Sermaye Transferleri | 0,00 TL |
| 8-Borç Verme | 0,00 TL |
| 9-Yedek Ödenekler | 0,00 TL |

| | | |
|--|-----------------------|----------------|
| Toplam Bütçe Kaynak İhtiyacı | 76.169,89 TL | |
| Bütçe Dışı Kaynak | Döner Sermaye | 0,00 TL |
| | Diğer Yurt İçi | 0,00 TL |
| | Yurt Dışı | 0,00 TL |
| Toplam Bütçe Dışı Kaynak İhtiyacı | 0,00 TL | |
| Toplam Kaynak İhtiyacı | 76.169,89 TL | |

Tablo 2

FAALİYET MALİYETLERİ TABLOSU

| | |
|----------------------------------|---|
| İdare Adı | ALTINORDU BELEDİYESİ |
| Performans Hedefi | 1.5.3.PH03.Destek Hizmetleri etkin ve verimli şekilde, satın alma işlemleri ise kurallara uygun ve hızlı şekilde yerine getirilecektir. |
| Faaliyet Adı | 1.5.3.PH03.F9.Diğer Birimlerin ihtiyaçlarının karşılanması sürecinde ihtiyaca yönelik hazırlanacak teknik şartnamelerin oluşturulmasına destek verilmesi faaliyeti |
| Sorumlu Harcama Birimleri | Destek Hizmetleri Müdürlüğü |

| Ekonomik Kod (I.Düzyen) | 2016 |
|--|-------------|
| 1-Personel Giderleri | 5.362,01 TL |
| 2-Sosyal Güvenlik Kurumlarına Devlet Primi Giderleri | 807,88 TL |
| 3-Mal ve Hizmet Alım Giderleri | 0,00 TL |
| 4-Faiz Giderleri | 0,00 TL |
| 5-Cari Transferler | 0,00 TL |
| 6-Sermaye Giderleri | 0,00 TL |
| 7-Sermaye Transferleri | 0,00 TL |
| 8-Borç Verme | 0,00 TL |
| 9-Yedek Ödenekler | 0,00 TL |

| | | |
|--|-----------------------|--------------------|
| Toplam Bütçe Kaynak İhtiyacı | | 6.169,89 TL |
| Bütçe Dışı Kaynak | Döner Sermaye | 0,00 TL |
| | Diğer Yurt İçi | 0,00 TL |
| | Yurt Dışı | 0,00 TL |
| Toplam Bütçe Dışı Kaynak İhtiyacı | | 0,00 TL |
| Toplam Kaynak İhtiyacı | | 6.169,89 TL |

Tablo 2

FAALİYET MALİYETLERİ TABLOSU

| | |
|----------------------------------|---|
| İdare Adı | ALTINORDU BELEDİYESİ |
| Performans Hedefi | 2.1.1.PH01.Sürdürülebilir kent imar planları hazırlanarak, kararlı ve adil bir şekilde uygulanacaktır. |
| Faaliyet Adı | 2.1.1.PH01.F1.Planlama faaliyetleri |
| Sorumlu Harcama Birimleri | İmar ve Şehircilik Müdürlüğü |

| Ekonomik Kod (I.Düzye) | 2016 |
|--|--------------|
| 1-Personel Giderleri | 51.470,00 TL |
| 2-Sosyal Güvenlik Kurumlarına Devlet Primi Giderleri | 5.340,00 TL |
| 3-Mal ve Hizmet Alım Giderleri | 37.800,00 TL |
| 4-Faiz Giderleri | 0,00 TL |
| 5-Cari Transferler | 0,00 TL |
| 6-Sermaye Giderleri | 0,00 TL |
| 7-Sermaye Transferleri | 0,00 TL |
| 8-Borç Verme | 0,00 TL |
| 9-Yedek Ödenekler | 0,00 TL |

| | | |
|--|-----------------------|----------------|
| Toplam Bütçe Kaynak İhtiyacı | 94.610,00 TL | |
| Bütçe Dışı Kaynak | Döner Sermaye | 0,00 TL |
| | Diğer Yurt İçi | 0,00 TL |
| | Yurt Dışı | 0,00 TL |
| Toplam Bütçe Dışı Kaynak İhtiyacı | 0,00 TL | |
| Toplam Kaynak İhtiyacı | 94.610,00 TL | |

Tablo 2

FAALİYET MALİYETLERİ TABLOSU

| | |
|----------------------------------|---|
| İdare Adı | ALTINORDU BELEDİYESİ |
| Performans Hedefi | 2.1.1.PH01.Sürdürülebilir kent imar planları hazırlanarak, kararlı ve adil bir şekilde uygulanacaktır. |
| Faaliyet Adı | 2.1.1.PH01.F2.Harita faaliyetleri |
| Sorumlu Harcama Birimleri | İmar ve Şehircilik Müdürlüğü |

| Ekonomik Kod (I.Düzye) | 2016 |
|--|--------------|
| 1-Personel Giderleri | 0,00 TL |
| 2-Sosyal Güvenlik Kurumlarına Devlet Primi Giderleri | 0,00 TL |
| 3-Mal ve Hizmet Alım Giderleri | 41.200,00 TL |
| 4-Faiz Giderleri | 0,00 TL |
| 5-Cari Transferler | 0,00 TL |
| 6-Sermaye Giderleri | 0,00 TL |
| 7-Sermaye Transferleri | 0,00 TL |
| 8-Borç Verme | 0,00 TL |
| 9-Yedek Ödenekler | 0,00 TL |

| | | |
|--|-----------------------|----------------|
| Toplam Bütçe Kaynak İhtiyacı | 41.200,00 TL | |
| Bütçe Dışı Kaynak | Döner Sermaye | 0,00 TL |
| | Diğer Yurt İçi | 0,00 TL |
| | Yurt Dışı | 0,00 TL |
| Toplam Bütçe Dışı Kaynak İhtiyacı | 0,00 TL | |
| Toplam Kaynak İhtiyacı | 41.200,00 TL | |

Tablo 2

FAALİYET MALİYETLERİ TABLOSU

| | |
|----------------------------------|---|
| İdare Adı | ALTINORDU BELEDİYESİ |
| Performans Hedefi | 2.1.1.PH01.Sürdürülebilir kent imar planları hazırlanarak, kararlı ve adil bir şekilde uygulanacaktır. |
| Faaliyet Adı | 2.1.1.PH01.F3.Yapı Birimi faaliyetleri |
| Sorumlu Harcama Birimleri | İmar ve Şehircilik Müdürlüğü |

| Ekonomik Kod (I.Düzye) | 2016 |
|--|---------------|
| 1-Personel Giderleri | 178.270,00 TL |
| 2-Sosyal Güvenlik Kurumlarına Devlet Primi Giderleri | 34.830,00 TL |
| 3-Mal ve Hizmet Alım Giderleri | 19.100,00 TL |
| 4-Faiz Giderleri | 0,00 TL |
| 5-Cari Transferler | 0,00 TL |
| 6-Sermaye Giderleri | 0,00 TL |
| 7-Sermaye Transferleri | 0,00 TL |
| 8-Borç Verme | 0,00 TL |
| 9-Yedek Ödenekler | 0,00 TL |

| | | |
|--|-----------------------|----------------|
| Toplam Bütçe Kaynak İhtiyacı | 232.200,00 TL | |
| Bütçe Dışı Kaynak | Döner Sermaye | 0,00 TL |
| | Diğer Yurt İçi | 0,00 TL |
| | Yurt Dışı | 0,00 TL |
| Toplam Bütçe Dışı Kaynak İhtiyacı | 0,00 TL | |
| Toplam Kaynak İhtiyacı | 232.200,00 TL | |

Tablo 2

FAALİYET MALİYETLERİ TABLOSU

| | |
|----------------------------------|---|
| İdare Adı | ALTINORDU BELEDİYESİ |
| Performans Hedefi | 2.1.1.PH01.Sürdürülebilir kent imar planları hazırlanarak, kararlı ve adil bir şekilde uygulanacaktır. |
| Faaliyet Adı | 2.1.1.PH01.F4. Etüd Proje faaliyetleri |
| Sorumlu Harcama Birimleri | İmar ve Şehircilik Müdürlüğü |

| Ekonomik Kod (I.Düzye) | 2016 |
|--|---------------|
| 1-Personel Giderleri | 166.340,00 TL |
| 2-Sosyal Güvenlik Kurumlarına Devlet Primi Giderleri | 25.425,00 TL |
| 3-Mal ve Hizmet Alım Giderleri | 102.200,00 TL |
| 4-Faiz Giderleri | 0,00 TL |
| 5-Cari Transferler | 0,00 TL |
| 6-Sermaye Giderleri | 110.000,00 TL |
| 7-Sermaye Transferleri | 0,00 TL |
| 8-Borç Verme | 0,00 TL |
| 9-Yedek Ödenekler | 0,00 TL |

| | | |
|--|-----------------------|----------------|
| Toplam Bütçe Kaynak İhtiyacı | 403.965,00 TL | |
| Bütçe Dışı Kaynak | Döner Sermaye | 0,00 TL |
| | Diğer Yurt İçi | 0,00 TL |
| | Yurt Dışı | 0,00 TL |
| Toplam Bütçe Dışı Kaynak ihtiyacı | 0,00 TL | |
| Toplam Kaynak İhtiyacı | 403.965,00 TL | |

Tablo 2

FAALİYET MALİYETLERİ TABLOSU

| | |
|----------------------------------|---|
| İdare Adı | ALTINORDU BELEDİYESİ |
| Performans Hedefi | 2.1.1.PH01.Sürdürülebilir kent imar planları hazırlanarak, kararlı ve adil bir şekilde uygulanacaktır. |
| Faaliyet Adı | 2.1.1.PH01.F5.Yapı İnşaat Kontrol faaliyetleri |
| Sorumlu Harcama Birimleri | İmar ve Şehircilik Müdürlüğü |

| Ekonomik Kod (I.Düzye) | 2016 |
|--|---------------|
| 1-Personel Giderleri | 102.940,00 TL |
| 2-Sosyal Güvenlik Kurumlarına Devlet Primi Giderleri | 10.680,00 TL |
| 3-Mal ve Hizmet Alım Giderleri | 12.700,00 TL |
| 4-Faiz Giderleri | 0,00 TL |
| 5-Cari Transferler | 0,00 TL |
| 6-Sermaye Giderleri | 0,00 TL |
| 7-Sermaye Transferleri | 0,00 TL |
| 8-Borç Verme | 0,00 TL |
| 9-Yedek Ödenekler | 0,00 TL |

| | | |
|--|-----------------------|----------------|
| Toplam Bütçe Kaynak İhtiyacı | 126.320,00 TL | |
| Bütçe Dışı Kaynak | Döner Sermaye | 0,00 TL |
| | Diğer Yurt İçi | 0,00 TL |
| | Yurt Dışı | 0,00 TL |
| Toplam Bütçe Dışı Kaynak ihtiyacı | 0,00 TL | |
| Toplam Kaynak İhtiyacı | 126.320,00 TL | |

Tablo 2

FAALİYET MALİYETLERİ TABLOSU

| | |
|----------------------------------|---|
| İdare Adı | ALTINORDU BELEDİYESİ |
| Performans Hedefi | 2.1.1.PH01.Sürdürülebilir kent imar planları hazırlanarak, kararlı ve adil bir şekilde uygulanacaktır. |
| Faaliyet Adı | 2.1.1.PH01.F6.Emlak İstimlak faaliyetleri |
| Sorumlu Harcama Birimleri | İmar ve Şehircilik Müdürlüğü |

| Ekonomik Kod (I.Düzey) | 2016 |
|--|---------------|
| 1-Personel Giderleri | 51.470,00 TL |
| 2-Sosyal Güvenlik Kurumlarına Devlet Primi Giderleri | 5.340,00 TL |
| 3-Mal ve Hizmet Alım Giderleri | 12.200,00 TL |
| 4-Faiz Giderleri | 0,00 TL |
| 5-Cari Transferler | 0,00 TL |
| 6-Sermaye Giderleri | 150.000,00 TL |
| 7-Sermaye Transferleri | 0,00 TL |
| 8-Borç Verme | 0,00 TL |
| 9-Yedek Ödenekler | 0,00 TL |

| | | |
|--|-----------------------|----------------|
| Toplam Bütçe Kaynak İhtiyacı | 219.010,00 TL | |
| Bütçe Dışı Kaynak | Döner Sermaye | 0,00 TL |
| | Diğer Yurt İçi | 0,00 TL |
| | Yurt Dışı | 0,00 TL |
| Toplam Bütçe Dışı Kaynak ihtiyacı | 0,00 TL | |
| Toplam Kaynak İhtiyacı | 219.010,00 TL | |

Tablo 2

FAALİYET MALİYETLERİ TABLOSU

| | |
|----------------------------------|---|
| İdare Adı | ALTINORDU BELEDİYESİ |
| Performans Hedefi | 2.1.1.PH01.Sürdürülebilir kent imar planları hazırlanarak, kararlı ve adil bir şekilde uygulanacaktır. |
| Faaliyet Adı | 2.1.1.PH01.F7.İdari ve Mali İşler faaliyetleri |
| Sorumlu Harcama Birimleri | İmar ve Şehircilik Müdürlüğü |

| Ekonomik Kod (I.Düzye) | 2016 |
|--|---------------|
| 1-Personel Giderleri | 190.200,00 TL |
| 2-Sosyal Güvenlik Kurumlarına Devlet Primi Giderleri | 44.235,00 TL |
| 3-Mal ve Hizmet Alım Giderleri | 230.300,00 TL |
| 4-Faiz Giderleri | 0,00 TL |
| 5-Cari Transferler | 0,00 TL |
| 6-Sermaye Giderleri | 0,00 TL |
| 7-Sermaye Transferleri | 0,00 TL |
| 8-Borç Verme | 0,00 TL |
| 9-Yedek Ödenekler | 0,00 TL |

| | | |
|--|-----------------------|----------------|
| Toplam Bütçe Kaynak İhtiyacı | 464.735,00 TL | |
| Bütçe Dışı Kaynak | Döner Sermaye | 0,00 TL |
| | Diğer Yurt İçi | 0,00 TL |
| | Yurt Dışı | 0,00 TL |
| Toplam Bütçe Dışı Kaynak İhtiyacı | 0,00 TL | |
| Toplam Kaynak İhtiyacı | 464.735,00 TL | |

Tablo 2

FAALİYET MALİYETLERİ TABLOSU

| | |
|----------------------------------|---|
| İdare Adı | ALTINORDU BELEDİYESİ |
| Performans Hedefi | 2.1.1.PH01.Sürdürülebilir kent imar planları hazırlanarak, kararlı ve adil bir şekilde uygulanacaktır. |
| Faaliyet Adı | 2.1.1.PH01.F8.İmar ve şehircilik hizmetleri ile ilgili büro ve yönetim hizmetleri faaliyetleri |
| Sorumlu Harcama Birimleri | İmar ve Şehircilik Müdürlüğü |

| Ekonomik Kod (I.Düzey) | 2016 |
|--|---------------|
| 1-Personel Giderleri | 60.032,00 TL |
| 2-Sosyal Güvenlik Kurumlarına Devlet Primi Giderleri | 10.830,00 TL |
| 3-Mal ve Hizmet Alım Giderleri | 202.900,00 TL |
| 4-Faiz Giderleri | 0,00 TL |
| 5-Cari Transferler | 0,00 TL |
| 6-Sermaye Giderleri | 0,00 TL |
| 7-Sermaye Transferleri | 0,00 TL |
| 8-Borç Verme | 0,00 TL |
| 9-Yedek Ödenekler | 0,00 TL |

| | | |
|--|-----------------------|----------------|
| Toplam Bütçe Kaynak İhtiyacı | 273.762,00 TL | |
| Bütçe Dışı Kaynak | Döner Sermaye | 0,00 TL |
| | Diğer Yurt İçi | 0,00 TL |
| | Yurt Dışı | 0,00 TL |
| Toplam Bütçe Dışı Kaynak ihtiyacı | 0,00 TL | |
| Toplam Kaynak İhtiyacı | 273.762,00 TL | |

Tablo 2

FAALİYET MALİYETLERİ TABLOSU

| | |
|----------------------------------|---|
| İdare Adı | ALTINORDU BELEDİYESİ |
| Performans Hedefi | 2.2.1.PH01.Yeşil alanların her yıl en az % 80'ninin bakımının yapılması sağlanacaktır. |
| Faaliyet Adı | 2.2.1.PH01.F1. Bitkilendirme ve yeşillendirme faaliyetleri |
| Sorumlu Harcama Birimleri | Park ve Bahçeler Müdürlüğü |

| Ekonomik Kod (I.Düzye) | 2016 |
|--|---------------|
| 1-Personel Giderleri | 212.175,56 TL |
| 2-Sosyal Güvenlik Kurumlarına Devlet Primi Giderleri | 269.675,95 TL |
| 3-Mal ve Hizmet Alım Giderleri | 841.750,00 TL |
| 4-Faiz Giderleri | 0,00 TL |
| 5-Cari Transferler | 0,00 TL |
| 6-Sermaye Giderleri | 50.000,00 TL |
| 7-Sermaye Transferleri | 0,00 TL |
| 8-Borç Verme | 0,00 TL |
| 9-Yedek Ödenekler | 0,00 TL |

| | | |
|--|------------------------|----------------|
| Toplam Bütçe Kaynak İhtiyacı | 1.373.601,51 TL | |
| Bütçe Dışı Kaynak | Döner Sermaye | 0,00 TL |
| | Diğer Yurt İçi | 0,00 TL |
| | Yurt Dışı | 0,00 TL |
| Toplam Bütçe Dışı Kaynak İhtiyacı | 0,00 TL | |
| Toplam Kaynak İhtiyacı | 1.373.601,51 TL | |

Tablo 2

FAALİYET MALİYETLERİ TABLOSU

| | |
|----------------------------------|---|
| İdare Adı | ALTINORDU BELEDİYESİ |
| Performans Hedefi | 2.2.1.PH01.Yeşil alanların her yıl en az % 80'ninin bakımının yapılması sağlanacaktır. |
| Faaliyet Adı | 2.2.1.PH01.F2.Park ve yeşil alanların bitkisel bakımı faaliyetleri |
| Sorumlu Harcama Birimleri | Park ve Bahçeler Müdürlüğü |

| Ekonomik Kod (I.Düzye) | 2016 |
|--|---------------|
| 1-Personel Giderleri | 212.175,56 TL |
| 2-Sosyal Güvenlik Kurumlarına Devlet Primi Giderleri | 269.675,95 TL |
| 3-Mal ve Hizmet Alım Giderleri | 239.750,00 TL |
| 4-Faiz Giderleri | 0,00 TL |
| 5-Cari Transferler | 0,00 TL |
| 6-Sermaye Giderleri | 50.000,00 TL |
| 7-Sermaye Transferleri | 0,00 TL |
| 8-Borç Verme | 0,00 TL |
| 9-Yedek Ödenekler | 0,00 TL |

| | | |
|--|-----------------------|----------------|
| Toplam Bütçe Kaynak İhtiyacı | 771.601,51 TL | |
| Bütçe Dışı Kaynak | Döner Sermaye | 0,00 TL |
| | Diğer Yurt İçi | 0,00 TL |
| | Yurt Dışı | 0,00 TL |
| Toplam Bütçe Dışı Kaynak İhtiyacı | 0,00 TL | |
| Toplam Kaynak İhtiyacı | 771.601,51 TL | |

Tablo 2

FAALİYET MALİYETLERİ TABLOSU

| | |
|----------------------------------|---|
| İdare Adı | ALTINORDU BELEDİYESİ |
| Performans Hedefi | 2.2.1.PH01.Yeşil alanların her yıl en az % 80'ninin bakımının yapılması sağlanacaktır. |
| Faaliyet Adı | 2.2.1.PH01.F3.Kent mobilyalarının ve park bakım ve onarımı faaliyetleri |
| Sorumlu Harcama Birimleri | Park ve Bahçeler Müdürlüğü |

| Ekonomik Kod (I.Düzey) | 2016 |
|--|---------------|
| 1-Personel Giderleri | 213.275,56 TL |
| 2-Sosyal Güvenlik Kurumlarına Devlet Primi Giderleri | 269.675,95 TL |
| 3-Mal ve Hizmet Alım Giderleri | 540.250,00 TL |
| 4-Faiz Giderleri | 0,00 TL |
| 5-Cari Transferler | 0,00 TL |
| 6-Sermaye Giderleri | 50.000,00 TL |
| 7-Sermaye Transferleri | 0,00 TL |
| 8-Borç Verme | 0,00 TL |
| 9-Yedek Ödenekler | 0,00 TL |

| | | |
|--|------------------------|----------------|
| Toplam Bütçe Kaynak İhtiyacı | 1.073.201,51 TL | |
| Bütçe Dışı Kaynak | Döner Sermaye | 0,00 TL |
| | Diğer Yurt İçi | 0,00 TL |
| | Yurt Dışı | 0,00 TL |
| Toplam Bütçe Dışı Kaynak ihtiyacı | 0,00 TL | |
| Toplam Kaynak İhtiyacı | 1.073.201,51 TL | |

Tablo 2

FAALİYET MALİYETLERİ TABLOSU

| | |
|----------------------------------|---|
| İdare Adı | ALTINORDU BELEDİYESİ |
| Performans Hedefi | 2.2.1.PH01.Yeşil alanların her yıl en az % 80'ninin bakımının yapılması sağlanacaktır. |
| Faaliyet Adı | 2.2.1.PH01.F4.Proje -keşif-metraj hazırlanması faaliyetleri |
| Sorumlu Harcama Birimleri | Park ve Bahçeler Müdürlüğü |

| Ekonomik Kod (I.Düzey) | 2016 |
|--|---------------|
| 1-Personel Giderleri | 114.173,82 TL |
| 2-Sosyal Güvenlik Kurumlarına Devlet Primi Giderleri | 9.364,97 TL |
| 3-Mal ve Hizmet Alım Giderleri | 563.250,00 TL |
| 4-Faiz Giderleri | 0,00 TL |
| 5-Cari Transferler | 0,00 TL |
| 6-Sermaye Giderleri | 0,00 TL |
| 7-Sermaye Transferleri | 0,00 TL |
| 8-Borç Verme | 0,00 TL |
| 9-Yedek Ödenekler | 0,00 TL |

| | | |
|--|-----------------------|----------------|
| Toplam Bütçe Kaynak İhtiyacı | 686.788,79 TL | |
| Bütçe Dışı Kaynak | Döner Sermaye | 0,00 TL |
| | Diğer Yurt İçi | 0,00 TL |
| | Yurt Dışı | 0,00 TL |
| Toplam Bütçe Dışı Kaynak ihtiyacı | 0,00 TL | |
| Toplam Kaynak İhtiyacı | 686.788,79 TL | |

Tablo 2

FAALİYET MALİYETLERİ TABLOSU

| | |
|----------------------------------|---|
| İdare Adı | ALTINORDU BELEDİYESİ |
| Performans Hedefi | 2.2.1.PH01.Yeşil alanların her yıl en az % 80'ninin bakımının yapılması sağlanacaktır. |
| Faaliyet Adı | 2.2.1.PH01.F5.Park bahçe hizmetleri ile ilgili büro ve yönetim hizmetleri faaliyetleri |
| Sorumlu Harcama Birimleri | Park ve Bahçeler Müdürlüğü |

| Ekonomik Kod (I.Düzey) | 2016 |
|--|--------------|
| 1-Personel Giderleri | 63.227,94 TL |
| 2-Sosyal Güvenlik Kurumlarına Devlet Primi Giderleri | 7.959,78 TL |
| 3-Mal ve Hizmet Alım Giderleri | 5.000,00 TL |
| 4-Faiz Giderleri | 0,00 TL |
| 5-Cari Transferler | 0,00 TL |
| 6-Sermaye Giderleri | 0,00 TL |
| 7-Sermaye Transferleri | 0,00 TL |
| 8-Borç Verme | 0,00 TL |
| 9-Yedek Ödenekler | 0,00 TL |

| | | |
|--|-----------------------|----------------|
| Toplam Bütçe Kaynak İhtiyacı | 76.187,72 TL | |
| Bütçe Dışı Kaynak | Döner Sermaye | 0,00 TL |
| | Diğer Yurt İçi | 0,00 TL |
| | Yurt Dışı | 0,00 TL |
| Toplam Bütçe Dışı Kaynak ihtiyacı | 0,00 TL | |
| Toplam Kaynak İhtiyacı | 76.187,72 TL | |

Tablo 2

FAALİYET MALİYETLERİ TABLOSU

| | |
|----------------------------------|---|
| İdare Adı | ALTINORDU BELEDİYESİ |
| Performans Hedefi | 2.2.2.PH02. Mevcut 160 dönüm olan yeşil alanın, 2016 yılında da artırılması sağlanacaktır. |
| Faaliyet Adı | 2.2.2.PH02.P1. Yeni Mesire Alanları ve Park Bahçeler oluşturma projesi |
| Sorumlu Harcama Birimleri | Park ve Bahçeler Müdürlüğü |

| Ekonomik Kod (I.Düzye) | 2016 |
|--|-----------------|
| 1-Personel Giderleri | 0,00 TL |
| 2-Sosyal Güvenlik Kurumlarına Devlet Primi Giderleri | 0,00 TL |
| 3-Mal ve Hizmet Alım Giderleri | 0,00 TL |
| 4-Faiz Giderleri | 0,00 TL |
| 5-Cari Transferler | 0,00 TL |
| 6-Sermaye Giderleri | 1.250.000,00 TL |
| 7-Sermaye Transferleri | 0,00 TL |
| 8-Borç Verme | 0,00 TL |
| 9-Yedek Ödenekler | 0,00 TL |

| | | |
|--|------------------------|----------------|
| Toplam Bütçe Kaynak İhtiyacı | 1.250.000,00 TL | |
| Bütçe Dışı Kaynak | Döner Sermaye | 0,00 TL |
| | Diğer Yurt İçi | 0,00 TL |
| | Yurt Dışı | 0,00 TL |
| Toplam Bütçe Dışı Kaynak İhtiyacı | 0,00 TL | |
| Toplam Kaynak İhtiyacı | 1.250.000,00 TL | |

Tablo 2

FAALİYET MALİYETLERİ TABLOSU

| | |
|----------------------------------|--|
| İdare Adı | ALTINORDU BELEDİYESİ |
| Performans Hedefi | 2.2.2.PH02. Mevcut 160 dönüm olan yeşil alanın, 2016 yılında da arttırılması sağlanacaktır. |
| Faaliyet Adı | 2.2.2.PH02.P2. Mahalle Meydanları Yapımı Projesi |
| Sorumlu Harcama Birimleri | Park ve Bahçeler Müdürlüğü |

| Ekonomik Kod (I.Düzey) | 2016 |
|--|---------------|
| 1-Personel Giderleri | 0,00 TL |
| 2-Sosyal Güvenlik Kurumlarına Devlet Primi Giderleri | 0,00 TL |
| 3-Mal ve Hizmet Alım Giderleri | 0,00 TL |
| 4-Faiz Giderleri | 0,00 TL |
| 5-Cari Transferler | 0,00 TL |
| 6-Sermaye Giderleri | 750.000,00 TL |
| 7-Sermaye Transferleri | 0,00 TL |
| 8-Borç Verme | 0,00 TL |
| 9-Yedek Ödenekler | 0,00 TL |

| | | |
|--|-----------------------|----------------|
| Toplam Bütçe Kaynak İhtiyacı | 750.000,00 TL | |
| Bütçe Dışı Kaynak | Döner Sermaye | 0,00 TL |
| | Diğer Yurt İçi | 0,00 TL |
| | Yurt Dışı | 0,00 TL |
| Toplam Bütçe Dışı Kaynak ihtiyacı | 0,00 TL | |
| Toplam Kaynak İhtiyacı | 750.000,00 TL | |

Tablo 2

FAALİYET MALİYETLERİ TABLOSU

| | |
|----------------------------------|--|
| İdare Adı | ALTINORDU BELEDİYESİ |
| Performans Hedefi | 2.2.2.PH02. Mevcut 160 dönüm olan yeşil alanın, 2016 yılında da arttırılması sağlanacaktır. |
| Faaliyet Adı | 2.2.2.PH02.P3. Cıvil Deresi Islah Projesi |
| Sorumlu Harcama Birimleri | Park ve Bahçeler Müdürlüğü |

| Ekonomik Kod (I.Düzey) | 2016 |
|--|-----------------|
| 1-Personel Giderleri | 0,00 TL |
| 2-Sosyal Güvenlik Kurumlarına Devlet Primi Giderleri | 0,00 TL |
| 3-Mal ve Hizmet Alım Giderleri | 0,00 TL |
| 4-Faiz Giderleri | 0,00 TL |
| 5-Cari Transferler | 0,00 TL |
| 6-Sermaye Giderleri | 2.500.000,00 TL |
| 7-Sermaye Transferleri | 0,00 TL |
| 8-Borç Verme | 0,00 TL |
| 9-Yedek Ödenekler | 0,00 TL |

| | | |
|--|------------------------|----------------|
| Toplam Bütçe Kaynak İhtiyacı | 2.500.000,00 TL | |
| Bütçe Dışı Kaynak | Döner Sermaye | 0,00 TL |
| | Diğer Yurt İçi | 0,00 TL |
| | Yurt Dışı | 0,00 TL |
| Toplam Bütçe Dışı Kaynak ihtiyacı | 0,00 TL | |
| Toplam Kaynak İhtiyacı | 2.500.000,00 TL | |

Tablo 2

FAALİYET MALİYETLERİ TABLOSU

| | |
|----------------------------------|---|
| İdare Adı | ALTINORDU BELEDİYESİ |
| Performans Hedefi | 2.2.3.PH03.İlçe sürekli temiz tutularak, çevre ve doğaya zarar veren her türlü atıklar bertaraf edilecektir. |
| Faaliyet Adı | 2.2.3.PH03.F1.Katı atıkların, sanayi atıklarının ve tıbbi atıkların toplanması faaliyeti |
| Sorumlu Harcama Birimleri | Temizlik İşleri Müdürlüğü |

| Ekonomik Kod (I.Düzey) | 2016 |
|--|-----------------|
| 1-Personel Giderleri | 78.976,72 TL |
| 2-Sosyal Güvenlik Kurumlarına Devlet Primi Giderleri | 10.657,17 TL |
| 3-Mal ve Hizmet Alım Giderleri | 5.674.000,00 TL |
| 4-Faiz Giderleri | 0,00 TL |
| 5-Cari Transferler | 0,00 TL |
| 6-Sermaye Giderleri | 27.000,00 TL |
| 7-Sermaye Transferleri | 0,00 TL |
| 8-Borç Verme | 0,00 TL |
| 9-Yedek Ödenekler | 0,00 TL |

| | | |
|--|------------------------|----------------|
| Toplam Bütçe Kaynak İhtiyacı | 5.790.633,89 TL | |
| Bütçe Dışı Kaynak | Döner Sermaye | 0,00 TL |
| | Diğer Yurt İçi | 0,00 TL |
| | Yurt Dışı | 0,00 TL |
| Toplam Bütçe Dışı Kaynak ihtiyacı | 0,00 TL | |
| Toplam Kaynak İhtiyacı | 5.790.633,89 TL | |

Tablo 2

FAALİYET MALİYETLERİ TABLOSU

| | |
|----------------------------------|---|
| İdare Adı | ALTINORDU BELEDİYESİ |
| Performans Hedefi | 2.2.3.PH03.İlçe sürekli temiz tutularak, çevre ve doğaya zarar veren her türlü atıklar bertaraf edilecektir. |
| Faaliyet Adı | 2.2.3.PH03.F2.Cadde ve sokakların, kaldırımların, parkların, yağmursuyu ızgaraları ve derelerin temizlenmesi faaliyeti |
| Sorumlu Harcama Birimleri | Temizlik İşleri Müdürlüğü |

| Ekonomik Kod (I.Düzey) | 2016 |
|--|-----------------|
| 1-Personel Giderleri | 78.976,72 TL |
| 2-Sosyal Güvenlik Kurumlarına Devlet Primi Giderleri | 10.657,17 TL |
| 3-Mal ve Hizmet Alım Giderleri | 5.518.000,00 TL |
| 4-Faiz Giderleri | 0,00 TL |
| 5-Cari Transferler | 0,00 TL |
| 6-Sermaye Giderleri | 27.000,00 TL |
| 7-Sermaye Transferleri | 0,00 TL |
| 8-Borç Verme | 0,00 TL |
| 9-Yedek Ödenekler | 0,00 TL |

| | | |
|--|------------------------|----------------|
| Toplam Bütçe Kaynak İhtiyacı | 5.634.633,89 TL | |
| Bütçe Dışı Kaynak | Döner Sermaye | 0,00 TL |
| | Diğer Yurt İçi | 0,00 TL |
| | Yurt Dışı | 0,00 TL |
| Toplam Bütçe Dışı Kaynak ihtiyacı | 0,00 TL | |
| Toplam Kaynak İhtiyacı | 5.634.633,89 TL | |

Tablo 2

FAALİYET MALİYETLERİ TABLOSU

| | |
|----------------------------------|---|
| İdare Adı | ALTINORDU BELEDİYESİ |
| Performans Hedefi | 2.2.3.PH03.İlçe sürekli temiz tutularak, çevre ve doğaya zarar veren her türlü atıklar bertaraf edilecektir. |
| Faaliyet Adı | 2.2.3.PH03.F3.Cadde ve sokaklar ile cami avlusu, okul bahçesi, resmi dairelerin çevrelerinin yıkanması faaliyeti |
| Sorumlu Harcama Birimleri | Temizlik İşleri Müdürlüğü |

| Ekonomik Kod (I.Düzey) | 2016 |
|--|-----------------|
| 1-Personel Giderleri | 78.976,72 TL |
| 2-Sosyal Güvenlik Kurumlarına Devlet Primi Giderleri | 10.657,16 TL |
| 3-Mal ve Hizmet Alım Giderleri | 5.518.000,00 TL |
| 4-Faiz Giderleri | 0,00 TL |
| 5-Cari Transferler | 0,00 TL |
| 6-Sermaye Giderleri | 27.000,00 TL |
| 7-Sermaye Transferleri | 0,00 TL |
| 8-Borç Verme | 0,00 TL |
| 9-Yedek Ödenekler | 0,00 TL |

| | | |
|--|------------------------|----------------|
| Toplam Bütçe Kaynak İhtiyacı | 5.634.633,88 TL | |
| Bütçe Dışı Kaynak | Döner Sermaye | 0,00 TL |
| | Diğer Yurt İçi | 0,00 TL |
| | Yurt Dışı | 0,00 TL |
| Toplam Bütçe Dışı Kaynak İhtiyacı | 0,00 TL | |
| Toplam Kaynak İhtiyacı | 5.634.633,88 TL | |

Tablo 2

FAALİYET MALİYETLERİ TABLOSU

| | |
|----------------------------------|---|
| İdare Adı | ALTINORDU BELEDİYESİ |
| Performans Hedefi | 2.2.3.PH03.İlçe sürekli temiz tutularak, çevre ve doğaya zarar veren her türlü atıklar bertaraf edilecektir. |
| Faaliyet Adı | 2.2.3.PH03.F4.Park ve bahçeler dışındaki kamu alanlarındaki yabancı otlarla mücadele edilmesi faaliyeti |
| Sorumlu Harcama Birimleri | Temizlik İşleri Müdürlüğü |

| Ekonomik Kod (I.Düzey) | 2016 |
|--|-----------------|
| 1-Personel Giderleri | 78.976,72 TL |
| 2-Sosyal Güvenlik Kurumlarına Devlet Primi Giderleri | 10.657,16 TL |
| 3-Mal ve Hizmet Alım Giderleri | 5.620.000,00 TL |
| 4-Faiz Giderleri | 0,00 TL |
| 5-Cari Transferler | 0,00 TL |
| 6-Sermaye Giderleri | 12.000,00 TL |
| 7-Sermaye Transferleri | 0,00 TL |
| 8-Borç Verme | 0,00 TL |
| 9-Yedek Ödenekler | 0,00 TL |

| | | |
|--|------------------------|----------------|
| Toplam Bütçe Kaynak İhtiyacı | 5.721.633,88 TL | |
| Bütçe Dışı Kaynak | Döner Sermaye | 0,00 TL |
| | Diğer Yurt İçi | 0,00 TL |
| | Yurt Dışı | 0,00 TL |
| Toplam Bütçe Dışı Kaynak ihtiyacı | 0,00 TL | |
| Toplam Kaynak İhtiyacı | 5.721.633,88 TL | |

Tablo 2

FAALİYET MALİYETLERİ TABLOSU

| | |
|----------------------------------|--|
| İdare Adı | ALTINORDU BELEDİYESİ |
| Performans Hedefi | 2.2.3.PH03. İlçe sürekli temiz tutularak, çevre ve doğaya zarar veren her türlü atıklar bertaraf edilecektir. |
| Faaliyet Adı | 2.2.3.PH03.F6. Temizlik hizmetleri ile ilgili büro ve yönetim hizmetleri faaliyetleri |
| Sorumlu Harcama Birimleri | Temizlik İşleri Müdürlüğü |

| Ekonomik Kod (I.Düzey) | 2016 |
|--|-----------------|
| 1-Personel Giderleri | 40.334,50 TL |
| 2-Sosyal Güvenlik Kurumlarına Devlet Primi Giderleri | 6.919,05 TL |
| 3-Mal ve Hizmet Alım Giderleri | 5.790.000,00 TL |
| 4-Faiz Giderleri | 0,00 TL |
| 5-Cari Transferler | 0,00 TL |
| 6-Sermaye Giderleri | 127.000,00 TL |
| 7-Sermaye Transferleri | 0,00 TL |
| 8-Borç Verme | 0,00 TL |
| 9-Yedek Ödenekler | 0,00 TL |

| | | |
|--|------------------------|----------------|
| Toplam Bütçe Kaynak İhtiyacı | 5.964.253,55 TL | |
| Bütçe Dışı Kaynak | Döner Sermaye | 0,00 TL |
| | Diğer Yurt İçi | 0,00 TL |
| | Yurt Dışı | 0,00 TL |
| Toplam Bütçe Dışı Kaynak İhtiyacı | 0,00 TL | |
| Toplam Kaynak İhtiyacı | 5.964.253,55 TL | |

Tablo 2

FAALİYET MALİYETLERİ TABLOSU

| | |
|----------------------------------|--|
| İdare Adı | ALTINORDU BELEDİYESİ |
| Performans Hedefi | 2.3.1.PH01.Mevcut koruma imar planı revize edilerek, tarihi doku korunacak ve ilçedeki tüm tarihi değerler turizme kazandırılacaktır. |
| Faaliyet Adı | 2.3.1.PH01.P1.İlk 5 yıl içinde 2 adet tarihi binanın Belediye tarafından restorasyonunun yapılması faaliyeti |
| Sorumlu Harcama Birimleri | İmar ve Şehircilik Müdürlüğü |

| Ekonomik Kod (I.Düzey) | 2016 |
|--|--------------|
| 1-Personel Giderleri | 0,00 TL |
| 2-Sosyal Güvenlik Kurumlarına Devlet Primi Giderleri | 0,00 TL |
| 3-Mal ve Hizmet Alım Giderleri | 0,00 TL |
| 4-Faiz Giderleri | 0,00 TL |
| 5-Cari Transferler | 0,00 TL |
| 6-Sermaye Giderleri | 50.000,00 TL |
| 7-Sermaye Transferleri | 0,00 TL |
| 8-Borç Verme | 0,00 TL |
| 9-Yedek Ödenekler | 0,00 TL |

| | | |
|--|-----------------------|----------------|
| Toplam Bütçe Kaynak İhtiyacı | 50.000,00 TL | |
| Bütçe Dışı Kaynak | Döner Sermaye | 0,00 TL |
| | Diğer Yurt İçi | 0,00 TL |
| | Yurt Dışı | 0,00 TL |
| Toplam Bütçe Dışı Kaynak İhtiyacı | 0,00 TL | |
| Toplam Kaynak İhtiyacı | 50.000,00 TL | |

Tablo 2

FAALİYET MALİYETLERİ TABLOSU

| | |
|----------------------------------|--|
| İdare Adı | ALTINORDU BELEDİYESİ |
| Performans Hedefi | 2.3.1.PH01.Mevcut koruma imar planı revize edilerek, tarihi doku korunacak ve ilçedeki tüm tarihi değerler turizme kazandırılacaktır. |
| Faaliyet Adı | 2.3.1.PH01.P2.Mevcut koruma imar planının günün koşullarına göre revize edilmesi faaliyeti |
| Sorumlu Harcama Birimleri | İmar ve Şehircilik Müdürlüğü |

| Ekonomik Kod (I.Düzey) | 2016 |
|--|--------------|
| 1-Personel Giderleri | 0,00 TL |
| 2-Sosyal Güvenlik Kurumlarına Devlet Primi Giderleri | 0,00 TL |
| 3-Mal ve Hizmet Alım Giderleri | 0,00 TL |
| 4-Faiz Giderleri | 0,00 TL |
| 5-Cari Transferler | 0,00 TL |
| 6-Sermaye Giderleri | 20.000,00 TL |
| 7-Sermaye Transferleri | 0,00 TL |
| 8-Borç Verme | 0,00 TL |
| 9-Yedek Ödenekler | 0,00 TL |

| | | |
|--|-----------------------|----------------|
| Toplam Bütçe Kaynak İhtiyacı | 20.000,00 TL | |
| Bütçe Dışı Kaynak | Döner Sermaye | 0,00 TL |
| | Diğer Yurt İçi | 0,00 TL |
| | Yurt Dışı | 0,00 TL |
| Toplam Bütçe Dışı Kaynak ihtiyacı | 0,00 TL | |
| Toplam Kaynak İhtiyacı | 20.000,00 TL | |

Tablo 2

FAALİYET MALİYETLERİ TABLOSU

| | |
|----------------------------------|--|
| İdare Adı | ALTINORDU BELEDİYESİ |
| Performans Hedefi | 2.3.1.PH01.Mevcut koruma imar planı revize edilerek, tarihi doku korunacak ve ilçedeki tüm tarihi değerler turizme kazandırılacaktır. |
| Faaliyet Adı | 2.3.1.PH01.P3.Kentsel sit alanı içinde tarihi dokuya uygun alt yapı düzenlemeleri yapılması faaliyeti |
| Sorumlu Harcama Birimleri | İmar ve Şehircilik Müdürlüğü |

| Ekonomik Kod (I.Düzye) | 2016 |
|--|-------------|
| 1-Personel Giderleri | 0,00 TL |
| 2-Sosyal Güvenlik Kurumlarına Devlet Primi Giderleri | 0,00 TL |
| 3-Mal ve Hizmet Alım Giderleri | 0,00 TL |
| 4-Faiz Giderleri | 0,00 TL |
| 5-Cari Transferler | 0,00 TL |
| 6-Sermaye Giderleri | 0,00 TL |
| 7-Sermaye Transferleri | 0,00 TL |
| 8-Borç Verme | 0,00 TL |
| 9-Yedek Ödenekler | 0,00 TL |

| | | |
|--|-----------------------|----------------|
| Toplam Bütçe Kaynak İhtiyacı | 0,00 TL | |
| Bütçe Dışı Kaynak | Döner Sermaye | 0,00 TL |
| | Diğer Yurt İçi | 0,00 TL |
| | Yurt Dışı | 0,00 TL |
| Toplam Bütçe Dışı Kaynak İhtiyacı | 0,00 TL | |
| Toplam Kaynak İhtiyacı | 0,00 TL | |

Tablo 2

FAALİYET MALİYETLERİ TABLOSU

| | |
|----------------------------------|---|
| İdare Adı | ALTINORDU BELEDİYESİ |
| Performans Hedefi | 2.3.2.PH02.İlçenin doğal güzellikleri korunarak geliştirilecek ve turizme kazandırılacaktır. |
| Faaliyet Adı | 2.3.2.PH02.F1.Kent estetiğini geliştirici faaliyetler (bir maliyet gerekmemektedir, maliyeti imar planının revize edilmesi projesi içindedir.) |
| Sorumlu Harcama Birimleri | İmar ve Şehircilik Müdürlüğü |

| Ekonomik Kod (I.Düzye) | 2016 |
|--|-------------|
| 1-Personel Giderleri | 0,00 TL |
| 2-Sosyal Güvenlik Kurumlarına Devlet Primi Giderleri | 0,00 TL |
| 3-Mal ve Hizmet Alım Giderleri | 0,00 TL |
| 4-Faiz Giderleri | 0,00 TL |
| 5-Cari Transferler | 0,00 TL |
| 6-Sermaye Giderleri | 0,00 TL |
| 7-Sermaye Transferleri | 0,00 TL |
| 8-Borç Verme | 0,00 TL |
| 9-Yedek Ödenekler | 0,00 TL |

| | | |
|--|-----------------------|----------------|
| Toplam Bütçe Kaynak İhtiyacı | | 0,00 TL |
| Bütçe Dışı Kaynak | Döner Sermaye | 0,00 TL |
| | Diğer Yurt İçi | 0,00 TL |
| | Yurt Dışı | 0,00 TL |
| Toplam Bütçe Dışı Kaynak ihtiyacı | | 0,00 TL |
| Toplam Kaynak İhtiyacı | | 0,00 TL |

Tablo 2

FAALİYET MALİYETLERİ TABLOSU

| | |
|----------------------------------|--|
| İdare Adı | ALTINORDU BELEDİYESİ |
| Performans Hedefi | 2.4.1.PH01.Altınordu ilçe yollarının yenilenmesi veya yeni yollar açılmasıyla kent içi ulaşım alternatifleri arttırılacaktır. |
| Faaliyet Adı | 2.4.1.PH01.F1.Etüt, plan, proje, keşif ve ihale dosyalarının hazırlanması, takiplerinin yapılması ile ilgili faaliyetler |
| Sorumlu Harcama Birimleri | Fen İşleri Müdürlüğü |

| Ekonomik Kod (I.Düzey) | 2016 |
|--|-----------------|
| 1-Personel Giderleri | 1.114.950,04 TL |
| 2-Sosyal Güvenlik Kurumlarına Devlet Primi Giderleri | 215.930,59 TL |
| 3-Mal ve Hizmet Alım Giderleri | 151.500,00 TL |
| 4-Faiz Giderleri | 0,00 TL |
| 5-Cari Transferler | 0,00 TL |
| 6-Sermaye Giderleri | 0,00 TL |
| 7-Sermaye Transferleri | 0,00 TL |
| 8-Borç Verme | 0,00 TL |
| 9-Yedek Ödenekler | 0,00 TL |

| | | |
|--|------------------------|----------------|
| Toplam Bütçe Kaynak İhtiyacı | 1.482.380,63 TL | |
| Bütçe Dışı Kaynak | Döner Sermaye | 0,00 TL |
| | Diğer Yurt İçi | 0,00 TL |
| | Yurt Dışı | 0,00 TL |
| Toplam Bütçe Dışı Kaynak ihtiyacı | 0,00 TL | |
| Toplam Kaynak İhtiyacı | 1.482.380,63 TL | |

Tablo 2

FAALİYET MALİYETLERİ TABLOSU

| | |
|----------------------------------|--|
| İdare Adı | ALTINORDU BELEDİYESİ |
| Performans Hedefi | 2.4.1.PH01.Altınordu ilçe yollarının yenilenmesi veya yeni yollar açılmasıyla kent içi ulaşım alternatifleri arttırılacaktır. |
| Faaliyet Adı | 2.4.1.PH01.F2.Kontrolörlük faaliyetleri |
| Sorumlu Harcama Birimleri | Fen İşleri Müdürlüğü |

| Ekonomik Kod (I.Düzey) | 2016 |
|--|-----------------|
| 1-Personel Giderleri | 1.144.923,43 TL |
| 2-Sosyal Güvenlik Kurumlarına Devlet Primi Giderleri | 215.680,76 TL |
| 3-Mal ve Hizmet Alım Giderleri | 105.000,00 TL |
| 4-Faiz Giderleri | 0,00 TL |
| 5-Cari Transferler | 0,00 TL |
| 6-Sermaye Giderleri | 20.000,00 TL |
| 7-Sermaye Transferleri | 0,00 TL |
| 8-Borç Verme | 0,00 TL |
| 9-Yedek Ödenekler | 0,00 TL |

| | | |
|--|------------------------|----------------|
| Toplam Bütçe Kaynak İhtiyacı | 1.485.604,19 TL | |
| Bütçe Dışı Kaynak | Döner Sermaye | 0,00 TL |
| | Diğer Yurt İçi | 0,00 TL |
| | Yurt Dışı | 0,00 TL |
| Toplam Bütçe Dışı Kaynak ihtiyacı | 0,00 TL | |
| Toplam Kaynak İhtiyacı | 1.485.604,19 TL | |

Tablo 2

FAALİYET MALİYETLERİ TABLOSU

| | |
|----------------------------------|--|
| İdare Adı | ALTINORDU BELEDİYESİ |
| Performans Hedefi | 2.4.1.PH01.Altınordu ilçe yollarının yenilenmesi veya yeni yollar açılmasıyla kent içi ulaşım alternatifleri arttırılacaktır. |
| Faaliyet Adı | 2.4.1.PH01.F3.İhale edilmiş işlerin geçici ve kesin kabullerinin yapılması faaliyetleri |
| Sorumlu Harcama Birimleri | Fen İşleri Müdürlüğü |

| Ekonomik Kod (I.Düzey) | 2016 |
|--|-----------------|
| 1-Personel Giderleri | 1.036.803,82 TL |
| 2-Sosyal Güvenlik Kurumlarına Devlet Primi Giderleri | 192.589,89 TL |
| 3-Mal ve Hizmet Alım Giderleri | 201.500,00 TL |
| 4-Faiz Giderleri | 0,00 TL |
| 5-Cari Transferler | 0,00 TL |
| 6-Sermaye Giderleri | 0,00 TL |
| 7-Sermaye Transferleri | 0,00 TL |
| 8-Borç Verme | 0,00 TL |
| 9-Yedek Ödenekler | 0,00 TL |

| | | |
|--|------------------------|----------------|
| Toplam Bütçe Kaynak İhtiyacı | 1.430.893,71 TL | |
| Bütçe Dışı Kaynak | Döner Sermaye | 0,00 TL |
| | Diğer Yurt İçi | 0,00 TL |
| | Yurt Dışı | 0,00 TL |
| Toplam Bütçe Dışı Kaynak ihtiyacı | 0,00 TL | |
| Toplam Kaynak İhtiyacı | 1.430.893,71 TL | |

Tablo 2

FAALİYET MALİYETLERİ TABLOSU

| | |
|----------------------------------|--|
| İdare Adı | ALTINORDU BELEDİYESİ |
| Performans Hedefi | 2.4.1.PH01.Altınordu ilçe yollarının yenilenmesi veya yeni yollar açılmasıyla kent içi ulaşım alternatifleri arttırılacaktır. |
| Faaliyet Adı | 2.4.1.PH01.F4.Belediyenin yetki alanındaki meydan, bulvar, cadde ve yolların yapılması faaliyetleri |
| Sorumlu Harcama Birimleri | Fen İşleri Müdürlüğü |

| Ekonomik Kod (I.Düzey) | 2016 |
|--|-----------------|
| 1-Personel Giderleri | 1.159.499,00 TL |
| 2-Sosyal Güvenlik Kurumlarına Devlet Primi Giderleri | 177.112,79 TL |
| 3-Mal ve Hizmet Alım Giderleri | 960.000,00 TL |
| 4-Faiz Giderleri | 0,00 TL |
| 5-Cari Transferler | 0,00 TL |
| 6-Sermaye Giderleri | 9.500.000,00 TL |
| 7-Sermaye Transferleri | 0,00 TL |
| 8-Borç Verme | 0,00 TL |
| 9-Yedek Ödenekler | 0,00 TL |

| | | |
|--|-------------------------|----------------|
| Toplam Bütçe Kaynak İhtiyacı | 11.796.611,79 TL | |
| Bütçe Dışı Kaynak | Döner Sermaye | 0,00 TL |
| | Diğer Yurt İçi | 0,00 TL |
| | Yurt Dışı | 0,00 TL |
| Toplam Bütçe Dışı Kaynak İhtiyacı | 0,00 TL | |
| Toplam Kaynak İhtiyacı | 11.796.611,79 TL | |

Tablo 2

FAALİYET MALİYETLERİ TABLOSU

| | |
|----------------------------------|---|
| İdare Adı | ALTINORDU BELEDİYESİ |
| Performans Hedefi | 2.4.1.PH01. Altınordu ilçe yollarının yenilenmesi veya yeni yollar açılmasıyla kent içi ulaşım alternatifleri arttırılacaktır. |
| Faaliyet Adı | 2.4.1.PH01.F5. Belediyenin yetki alanındaki yollarda bordür ve tretuar yapılması faaliyetleri |
| Sorumlu Harcama Birimleri | Fen İşleri Müdürlüğü |

| Ekonomik Kod (I.Düzey) | 2016 |
|--|-----------------|
| 1-Personel Giderleri | 1.114.188,18 TL |
| 2-Sosyal Güvenlik Kurumlarına Devlet Primi Giderleri | 200.203,56 TL |
| 3-Mal ve Hizmet Alım Giderleri | 875.000,00 TL |
| 4-Faiz Giderleri | 0,00 TL |
| 5-Cari Transferler | 0,00 TL |
| 6-Sermaye Giderleri | 9.515.000,00 TL |
| 7-Sermaye Transferleri | 0,00 TL |
| 8-Borç Verme | 0,00 TL |
| 9-Yedek Ödenekler | 0,00 TL |

| | | |
|--|-------------------------|----------------|
| Toplam Bütçe Kaynak İhtiyacı | 11.704.391,74 TL | |
| Bütçe Dışı Kaynak | Döner Sermaye | 0,00 TL |
| | Diğer Yurt İçi | 0,00 TL |
| | Yurt Dışı | 0,00 TL |
| Toplam Bütçe Dışı Kaynak ihtiyacı | 0,00 TL | |
| Toplam Kaynak İhtiyacı | 11.704.391,74 TL | |

Tablo 2

FAALİYET MALİYETLERİ TABLOSU

| | |
|----------------------------------|---|
| İdare Adı | ALTINORDU BELEDİYESİ |
| Performans Hedefi | 3.1.1.PH01.Halen mevcut imar planındaki tüm yolların bir kısmı araç trafiğine açılacaktır. |
| Faaliyet Adı | 3.1.1.PH01.F1.Asfalt üretimi ve serimi faaliyetleri |
| Sorumlu Harcama Birimleri | Fen İşleri Müdürlüğü |

| Ekonomik Kod (I.Düzyen) | 2016 |
|--|------------------|
| 1-Personel Giderleri | 1.041.108,77 TL |
| 2-Sosyal Güvenlik Kurumlarına Devlet Primi Giderleri | 200.453,42 TL |
| 3-Mal ve Hizmet Alım Giderleri | 1.200.000,00 TL |
| 4-Faiz Giderleri | 0,00 TL |
| 5-Cari Transferler | 0,00 TL |
| 6-Sermaye Giderleri | 18.000.000,00 TL |
| 7-Sermaye Transferleri | 0,00 TL |
| 8-Borç Verme | 0,00 TL |
| 9-Yedek Ödenekler | 0,00 TL |

| | | |
|--|-------------------------|----------------|
| Toplam Bütçe Kaynak İhtiyacı | 20.441.562,19 TL | |
| Bütçe Dışı Kaynak | Döner Sermaye | 0,00 TL |
| | Diğer Yurt İçi | 0,00 TL |
| | Yurt Dışı | 0,00 TL |
| Toplam Bütçe Dışı Kaynak ihtiyacı | 0,00 TL | |
| Toplam Kaynak İhtiyacı | 20.441.562,19 TL | |

Tablo 2

FAALİYET MALİYETLERİ TABLOSU

| | |
|----------------------------------|---|
| İdare Adı | ALTINORDU BELEDİYESİ |
| Performans Hedefi | 3.1.1.PH01.Halen mevcut imar planındaki tüm yolların bir kısmı araç trafiğine açılacaktır. |
| Faaliyet Adı | 3.1.1.PH01.F10.Fen ve sanat yapılarının bakım ve onarım faaliyetleri |
| Sorumlu Harcama Birimleri | Fen İşleri Müdürlüğü |

| Ekonomik Kod (I.Düzye) | 2016 |
|--|---------------|
| 1-Personel Giderleri | 958.497,45 TL |
| 2-Sosyal Güvenlik Kurumlarına Devlet Primi Giderleri | 177.362,55 TL |
| 3-Mal ve Hizmet Alım Giderleri | 50.000,00 TL |
| 4-Faiz Giderleri | 0,00 TL |
| 5-Cari Transferler | 0,00 TL |
| 6-Sermaye Giderleri | 0,00 TL |
| 7-Sermaye Transferleri | 0,00 TL |
| 8-Borç Verme | 0,00 TL |
| 9-Yedek Ödenekler | 0,00 TL |

| | | |
|--|------------------------|----------------|
| Toplam Bütçe Kaynak İhtiyacı | 1.185.860,00 TL | |
| Bütçe Dışı Kaynak | Döner Sermaye | 0,00 TL |
| | Diğer Yurt İçi | 0,00 TL |
| | Yurt Dışı | 0,00 TL |
| Toplam Bütçe Dışı Kaynak İhtiyacı | 0,00 TL | |
| Toplam Kaynak İhtiyacı | 1.185.860,00 TL | |

Tablo 2

FAALİYET MALİYETLERİ TABLOSU

| | |
|----------------------------------|---|
| İdare Adı | ALTINORDU BELEDİYESİ |
| Performans Hedefi | 3.1.1.PH01.Halen mevcut imar planındaki tüm yolların bir kısmı araç trafiğine açılacaktır. |
| Faaliyet Adı | 3.1.1.PH01.F11.Fen işleri ile ilgili büro ve yönetim hizmetleri faaliyetleri |
| Sorumlu Harcama Birimleri | Fen İşleri Müdürlüğü |

| Ekonomik Kod (I.Düzey) | 2016 |
|--|--------------|
| 1-Personel Giderleri | 58.092,66 TL |
| 2-Sosyal Güvenlik Kurumlarına Devlet Primi Giderleri | 7.336,38 TL |
| 3-Mal ve Hizmet Alım Giderleri | 10.000,00 TL |
| 4-Faiz Giderleri | 0,00 TL |
| 5-Cari Transferler | 0,00 TL |
| 6-Sermaye Giderleri | 0,00 TL |
| 7-Sermaye Transferleri | 0,00 TL |
| 8-Borç Verme | 0,00 TL |
| 9-Yedek Ödenekler | 0,00 TL |

| | | |
|--|-----------------------|----------------|
| Toplam Bütçe Kaynak İhtiyacı | 75.429,04 TL | |
| Bütçe Dışı Kaynak | Döner Sermaye | 0,00 TL |
| | Diğer Yurt İçi | 0,00 TL |
| | Yurt Dışı | 0,00 TL |
| Toplam Bütçe Dışı Kaynak ihtiyacı | 0,00 TL | |
| Toplam Kaynak İhtiyacı | 75.429,04 TL | |

Tablo 2

FAALİYET MALİYETLERİ TABLOSU

| | |
|----------------------------------|---|
| İdare Adı | ALTINORDU BELEDİYESİ |
| Performans Hedefi | 3.1.1.PH01.Halen mevcut imar planındaki tüm yolların bir kısmı araç trafiğine açılacaktır. |
| Faaliyet Adı | 3.1.1.PH01.F2.Belediye araçlarının akaryakıt ihtiyacının karşılanması faaliyeti |
| Sorumlu Harcama Birimleri | Fen İşleri Müdürlüğü |

| Ekonomik Kod (I.Düzey) | 2016 |
|--|-----------------|
| 1-Personel Giderleri | 937.398,29 TL |
| 2-Sosyal Güvenlik Kurumlarına Devlet Primi Giderleri | 185.226,08 TL |
| 3-Mal ve Hizmet Alım Giderleri | 2.100.000,00 TL |
| 4-Faiz Giderleri | 0,00 TL |
| 5-Cari Transferler | 0,00 TL |
| 6-Sermaye Giderleri | 3.000.000,00 TL |
| 7-Sermaye Transferleri | 0,00 TL |
| 8-Borç Verme | 0,00 TL |
| 9-Yedek Ödenekler | 0,00 TL |

| | | |
|--|------------------------|----------------|
| Toplam Bütçe Kaynak İhtiyacı | 6.222.624,37 TL | |
| Bütçe Dışı Kaynak | Döner Sermaye | 0,00 TL |
| | Diğer Yurt İçi | 0,00 TL |
| | Yurt Dışı | 0,00 TL |
| Toplam Bütçe Dışı Kaynak İhtiyacı | 0,00 TL | |
| Toplam Kaynak İhtiyacı | 6.222.624,37 TL | |

Tablo 2

FAALİYET MALİYETLERİ TABLOSU

| | |
|----------------------------------|--|
| İdare Adı | ALTINORDU BELEDİYESİ |
| Performans Hedefi | 3.1.1.PH01.Halen mevcut imar planındaki tüm yolların bir kısmı araç trafiğine açılacaktır. |
| Faaliyet Adı | 3.1.1.PH01.F3.Belediye mülkiyetinde veya hizmetinde bulunan her türlü, iş araçları ve taşıtlar ile makinelerin bakımlarının ve arızalarının tamirinin yapılması faaliyeti |
| Sorumlu Harcama Birimleri | Fen İşleri Müdürlüğü |

| Ekonomik Kod (I.Düzye) | 2016 |
|--|-----------------|
| 1-Personel Giderleri | 803.369,22 TL |
| 2-Sosyal Güvenlik Kurumlarına Devlet Primi Giderleri | 154.521,54 TL |
| 3-Mal ve Hizmet Alım Giderleri | 1.126.000,00 TL |
| 4-Faiz Giderleri | 0,00 TL |
| 5-Cari Transferler | 0,00 TL |
| 6-Sermaye Giderleri | 1.500.000,00 TL |
| 7-Sermaye Transferleri | 0,00 TL |
| 8-Borç Verme | 0,00 TL |
| 9-Yedek Ödenekler | 0,00 TL |

| | | |
|--|------------------------|----------------|
| Toplam Bütçe Kaynak İhtiyacı | 3.583.890,76 TL | |
| Bütçe Dışı Kaynak | Döner Sermaye | 0,00 TL |
| | Diğer Yurt İçi | 0,00 TL |
| | Yurt Dışı | 0,00 TL |
| Toplam Bütçe Dışı Kaynak İhtiyacı | 0,00 TL | |
| Toplam Kaynak İhtiyacı | 3.583.890,76 TL | |

Tablo 2

FAALİYET MALİYETLERİ TABLOSU

| | |
|----------------------------------|---|
| İdare Adı | ALTINORDU BELEDİYESİ |
| Performans Hedefi | 3.1.1.PH01.Halen mevcut imar planındaki tüm yolların bir kısmı araç trafiğine açılacaktır. |
| Faaliyet Adı | 3.1.1.PH01.P6.Sanayi Hamamı yapımı |
| Sorumlu Harcama Birimleri | Fen İşleri Müdürlüğü |

| Ekonomik Kod (I.Düzey) | 2016 |
|--|---------------|
| 1-Personel Giderleri | 0,00 TL |
| 2-Sosyal Güvenlik Kurumlarına Devlet Primi Giderleri | 0,00 TL |
| 3-Mal ve Hizmet Alım Giderleri | 0,00 TL |
| 4-Faiz Giderleri | 0,00 TL |
| 5-Cari Transferler | 0,00 TL |
| 6-Sermaye Giderleri | 750.000,00 TL |
| 7-Sermaye Transferleri | 0,00 TL |
| 8-Borç Verme | 0,00 TL |
| 9-Yedek Ödenekler | 0,00 TL |

| | | |
|--|-----------------------|----------------|
| Toplam Bütçe Kaynak İhtiyacı | 750.000,00 TL | |
| Bütçe Dışı Kaynak | Döner Sermaye | 0,00 TL |
| | Diğer Yurt İçi | 0,00 TL |
| | Yurt Dışı | 0,00 TL |
| Toplam Bütçe Dışı Kaynak ihtiyacı | 0,00 TL | |
| Toplam Kaynak İhtiyacı | 750.000,00 TL | |

Tablo 2

FAALİYET MALİYETLERİ TABLOSU

| | |
|----------------------------------|---|
| İdare Adı | ALTINORDU BELEDİYESİ |
| Performans Hedefi | 3.1.1.PH01.2019 yılına kadar mevcut imar planındaki tüm yollar araç trafiğine açılacaktır. |
| Faaliyet Adı | 3.1.1.PH01.P8.Mezarlıklar Müdürlüğü Hizmet Binası Yapımı |
| Sorumlu Harcama Birimleri | Fen İşleri Müdürlüğü |

| Ekonomik Kod (I.Düzye) | 2016 |
|--|---------------|
| 1-Personel Giderleri | 0,00 TL |
| 2-Sosyal Güvenlik Kurumlarına Devlet Primi Giderleri | 0,00 TL |
| 3-Mal ve Hizmet Alım Giderleri | 0,00 TL |
| 4-Faiz Giderleri | 0,00 TL |
| 5-Cari Transferler | 0,00 TL |
| 6-Sermaye Giderleri | 100.000,00 TL |
| 7-Sermaye Transferleri | 0,00 TL |
| 8-Borç Verme | 0,00 TL |
| 9-Yedek Ödenekler | 0,00 TL |

| | | |
|--|-----------------------|----------------|
| Toplam Bütçe Kaynak İhtiyacı | 100.000,00 TL | |
| Bütçe Dışı Kaynak | Döner Sermaye | 0,00 TL |
| | Diğer Yurt İçi | 0,00 TL |
| | Yurt Dışı | 0,00 TL |
| Toplam Bütçe Dışı Kaynak İhtiyacı | 0,00 TL | |
| Toplam Kaynak İhtiyacı | 100.000,00 TL | |

Tablo 2

FAALİYET MALİYETLERİ TABLOSU

| | |
|----------------------------------|---|
| İdare Adı | ALTINORDU BELEDİYESİ |
| Performans Hedefi | 3.2.1.PH01.Kültürel etkinlikler sürekli hale getirilecek ve diğer kamu, özel sektör ve sivil toplum kuruluşları ile işbirliği yapılarak, ilçenin yurtiçi ve yurtdışında tanıtılması sağlanacaktır. |
| Faaliyet Adı | 3.2.1.PH01.F1.Panel, konferans, seminer, v.b. kültürel faaliyetlerin düzenlenmesi ile ilgili faaliyetler |
| Sorumlu Harcama Birimleri | Kültür ve Sosyal İşler Müdürlüğü |

| Ekonomik Kod (I.Düzye) | 2016 |
|--|--------------|
| 1-Personel Giderleri | 15.377,94 TL |
| 2-Sosyal Güvenlik Kurumlarına Devlet Primi Giderleri | 3.036,45 TL |
| 3-Mal ve Hizmet Alım Giderleri | 92.642,90 TL |
| 4-Faiz Giderleri | 0,00 TL |
| 5-Cari Transferler | 0,00 TL |
| 6-Sermaye Giderleri | 0,00 TL |
| 7-Sermaye Transferleri | 0,00 TL |
| 8-Borç Verme | 0,00 TL |
| 9-Yedek Ödenekler | 0,00 TL |

| | | |
|--|-----------------------|----------------------|
| Toplam Bütçe Kaynak İhtiyacı | | 111.057,29 TL |
| Bütçe Dışı Kaynak | Döner Sermaye | 0,00 TL |
| | Diğer Yurt İçi | 0,00 TL |
| | Yurt Dışı | 0,00 TL |
| Toplam Bütçe Dışı Kaynak ihtiyacı | | 0,00 TL |
| Toplam Kaynak İhtiyacı | | 111.057,29 TL |

Tablo 2

FAALİYET MALİYETLERİ TABLOSU

| | |
|----------------------------------|--|
| İdare Adı | ALTINORDU BELEDİYESİ |
| Performans Hedefi | 3.2.1.PH01. Kültürel etkinlikler sürekli hale getirilecek ve diğer kamu, özel sektör ve sivil toplum kuruluşları ile işbirliği yapılarak, ilçenin yurtiçi ve yurtdışında tanıtılması sağlanacaktır. |
| Faaliyet Adı | 3.2.1.PH01.F2. Öğrencilerimize yönelik eğitici programlar, yaz okulu ve geziler düzenlenmesi faaliyetleri |
| Sorumlu Harcama Birimleri | Kültür ve Sosyal İşler Müdürlüğü |

| Ekonomik Kod (I.Düzye) | 2016 |
|--|--------------|
| 1-Personel Giderleri | 15.377,94 TL |
| 2-Sosyal Güvenlik Kurumlarına Devlet Primi Giderleri | 3.036,45 TL |
| 3-Mal ve Hizmet Alım Giderleri | 92.642,90 TL |
| 4-Faiz Giderleri | 0,00 TL |
| 5-Cari Transferler | 0,00 TL |
| 6-Sermaye Giderleri | 0,00 TL |
| 7-Sermaye Transferleri | 0,00 TL |
| 8-Borç Verme | 0,00 TL |
| 9-Yedek Ödenekler | 0,00 TL |

| | | |
|--|-----------------------|----------------------|
| Toplam Bütçe Kaynak İhtiyacı | | 111.057,29 TL |
| Bütçe Dışı Kaynak | Döner Sermaye | 0,00 TL |
| | Diğer Yurt İçi | 0,00 TL |
| | Yurt Dışı | 0,00 TL |
| Toplam Bütçe Dışı Kaynak ihtiyacı | | 0,00 TL |
| Toplam Kaynak İhtiyacı | | 111.057,29 TL |

Tablo 2

FAALİYET MALİYETLERİ TABLOSU

| | |
|----------------------------------|---|
| İdare Adı | ALTINORDU BELEDİYESİ |
| Performans Hedefi | 3.2.1.PH01.Kültürel etkinlikler sürekli hale getirilecek ve diğer kamu, özel sektör ve sivil toplum kuruluşları ile işbirliği yapılarak, ilçenin yurtiçi ve yurtdışında tanıtılması sağlanacaktır. |
| Faaliyet Adı | 3.2.1.PH01.F3.Konser, şölen, şenlik ve festival düzenlenmesi faaliyetleri |
| Sorumlu Harcama Birimleri | Kültür ve Sosyal İşler Müdürlüğü |

| Ekonomik Kod (I.Düzye) | 2016 |
|--|--------------|
| 1-Personel Giderleri | 15.377,94 TL |
| 2-Sosyal Güvenlik Kurumlarına Devlet Primi Giderleri | 3.036,45 TL |
| 3-Mal ve Hizmet Alım Giderleri | 92.642,90 TL |
| 4-Faiz Giderleri | 0,00 TL |
| 5-Cari Transferler | 0,00 TL |
| 6-Sermaye Giderleri | 0,00 TL |
| 7-Sermaye Transferleri | 0,00 TL |
| 8-Borç Verme | 0,00 TL |
| 9-Yedek Ödenekler | 0,00 TL |

| | | |
|--|-----------------------|----------------|
| Toplam Bütçe Kaynak İhtiyacı | 111.057,29 TL | |
| Bütçe Dışı Kaynak | Döner Sermaye | 0,00 TL |
| | Diğer Yurt İçi | 0,00 TL |
| | Yurt Dışı | 0,00 TL |
| Toplam Bütçe Dışı Kaynak İhtiyacı | 0,00 TL | |
| Toplam Kaynak İhtiyacı | 111.057,29 TL | |

Tablo 2

FAALİYET MALİYETLERİ TABLOSU

| | |
|----------------------------------|---|
| İdare Adı | ALTINORDU BELEDİYESİ |
| Performans Hedefi | 3.2.1.PH01.Kültürel etkinlikler sürekli hale getirilecek ve diğer kamu, özel sektör ve sivil toplum kuruluşları ile işbirliği yapılarak, ilçenin yurtiçi ve yurtdışında tanıtılması sağlanacaktır. |
| Faaliyet Adı | 3.2.1.PH01.F4.Belirli gün ve haftalara yönelik faaliyetler |
| Sorumlu Harcama Birimleri | Kültür ve Sosyal İşler Müdürlüğü |

| Ekonomik Kod (I.Düzye) | 2016 |
|--|--------------|
| 1-Personel Giderleri | 15.377,94 TL |
| 2-Sosyal Güvenlik Kurumlarına Devlet Primi Giderleri | 3.036,45 TL |
| 3-Mal ve Hizmet Alım Giderleri | 92.642,90 TL |
| 4-Faiz Giderleri | 0,00 TL |
| 5-Cari Transferler | 0,00 TL |
| 6-Sermaye Giderleri | 0,00 TL |
| 7-Sermaye Transferleri | 0,00 TL |
| 8-Borç Verme | 0,00 TL |
| 9-Yedek Ödenekler | 0,00 TL |

| | | |
|--|-----------------------|----------------|
| Toplam Bütçe Kaynak İhtiyacı | 111.057,29 TL | |
| Bütçe Dışı Kaynak | Döner Sermaye | 0,00 TL |
| | Diğer Yurt İçi | 0,00 TL |
| | Yurt Dışı | 0,00 TL |
| Toplam Bütçe Dışı Kaynak ihtiyacı | 0,00 TL | |
| Toplam Kaynak İhtiyacı | 111.057,29 TL | |

Tablo 2

FAALİYET MALİYETLERİ TABLOSU

| | |
|----------------------------------|---|
| İdare Adı | ALTINORDU BELEDİYESİ |
| Performans Hedefi | 3.2.1.PH01.Kültürel etkinlikler sürekli hale getirilecek ve diğer kamu, özel sektör ve sivil toplum kuruluşları ile işbirliği yapılarak, ilçenin yurtiçi ve yurtdışında tanıtılması sağlanacaktır. |
| Faaliyet Adı | 3.2.1.PH01.F5.Konservatuar faaliyetleri |
| Sorumlu Harcama Birimleri | Kültür ve Sosyal İşler Müdürlüğü |

| Ekonomik Kod (I.Düzye) | 2016 |
|--|--------------|
| 1-Personel Giderleri | 15.377,94 TL |
| 2-Sosyal Güvenlik Kurumlarına Devlet Primi Giderleri | 3.036,45 TL |
| 3-Mal ve Hizmet Alım Giderleri | 92.642,90 TL |
| 4-Faiz Giderleri | 0,00 TL |
| 5-Cari Transferler | 0,00 TL |
| 6-Sermaye Giderleri | 0,00 TL |
| 7-Sermaye Transferleri | 0,00 TL |
| 8-Borç Verme | 0,00 TL |
| 9-Yedek Ödenekler | 0,00 TL |

| | | |
|--|-----------------------|----------------------|
| Toplam Bütçe Kaynak İhtiyacı | | 111.057,29 TL |
| Bütçe Dışı Kaynak | Döner Sermaye | 0,00 TL |
| | Diğer Yurt İçi | 0,00 TL |
| | Yurt Dışı | 0,00 TL |
| Toplam Bütçe Dışı Kaynak İhtiyacı | | 0,00 TL |
| Toplam Kaynak İhtiyacı | | 111.057,29 TL |

Tablo 2

FAALİYET MALİYETLERİ TABLOSU

| | |
|----------------------------------|--|
| İdare Adı | ALTINORDU BELEDİYESİ |
| Performans Hedefi | 3.2.1.PH01. Kültürel etkinlikler sürekli hale getirilecek ve diğer kamu, özel sektör ve sivil toplum kuruluşları ile işbirliği yapılarak, ilçenin yurtiçi ve yurtdışında tanıtılması sağlanacaktır. |
| Faaliyet Adı | 3.2.1.PH01.F6. Altınordu İlçesinin kültürünün tanıtılması ve turizmin teşvikine yönelik faaliyetler |
| Sorumlu Harcama Birimleri | Kültür ve Sosyal İşler Müdürlüğü |

| Ekonomik Kod (I.Düzye) | 2016 |
|--|--------------|
| 1-Personel Giderleri | 15.377,94 TL |
| 2-Sosyal Güvenlik Kurumlarına Devlet Primi Giderleri | 3.036,45 TL |
| 3-Mal ve Hizmet Alım Giderleri | 92.642,90 TL |
| 4-Faiz Giderleri | 0,00 TL |
| 5-Cari Transferler | 0,00 TL |
| 6-Sermaye Giderleri | 0,00 TL |
| 7-Sermaye Transferleri | 0,00 TL |
| 8-Borç Verme | 0,00 TL |
| 9-Yedek Ödenekler | 0,00 TL |

| | | |
|--|-----------------------|----------------|
| Toplam Bütçe Kaynak İhtiyacı | 111.057,29 TL | |
| Bütçe Dışı Kaynak | Döner Sermaye | 0,00 TL |
| | Diğer Yurt İçi | 0,00 TL |
| | Yurt Dışı | 0,00 TL |
| Toplam Bütçe Dışı Kaynak İhtiyacı | 0,00 TL | |
| Toplam Kaynak İhtiyacı | 111.057,29 TL | |

Tablo 2

FAALİYET MALİYETLERİ TABLOSU

| | |
|----------------------------------|---|
| İdare Adı | ALTINORDU BELEDİYESİ |
| Performans Hedefi | 3.2.2.PH02. İlçede kültür ve sanat seviyesini yükseltmek ve işgücünün niteliğini arttırmak amacıyla kurslar düzenlenecektir. |
| Faaliyet Adı | 3.2.2.PH02.F1.Mesleki ve sanatsal kurslar düzenlenmesi faaliyeti |
| Sorumlu Harcama Birimleri | Kültür ve Sosyal İşler Müdürlüğü |

| Ekonomik Kod (I.Düzye) | 2016 |
|--|--------------|
| 1-Personel Giderleri | 15.377,94 TL |
| 2-Sosyal Güvenlik Kurumlarına Devlet Primi Giderleri | 3.036,45 TL |
| 3-Mal ve Hizmet Alım Giderleri | 92.642,90 TL |
| 4-Faiz Giderleri | 0,00 TL |
| 5-Cari Transferler | 0,00 TL |
| 6-Sermaye Giderleri | 0,00 TL |
| 7-Sermaye Transferleri | 0,00 TL |
| 8-Borç Verme | 0,00 TL |
| 9-Yedek Ödenekler | 0,00 TL |

| | | |
|--|-----------------------|----------------|
| Toplam Bütçe Kaynak İhtiyacı | 111.057,29 TL | |
| Bütçe Dışı Kaynak | Döner Sermaye | 0,00 TL |
| | Diğer Yurt İçi | 0,00 TL |
| | Yurt Dışı | 0,00 TL |
| Toplam Bütçe Dışı Kaynak İhtiyacı | 0,00 TL | |
| Toplam Kaynak İhtiyacı | 111.057,29 TL | |

Tablo 2

FAALİYET MALİYETLERİ TABLOSU

| | |
|----------------------------------|--|
| İdare Adı | ALTINORDU BELEDİYESİ |
| Performans Hedefi | 3.2.3.PH03.Sosyal refahın ve toplumsal dayanışmanın geliştirilmesi için,Sosyal Belediyecilik çabalarına hız verilecektir. |
| Faaliyet Adı | 3.2.3.PH3.P10.Ramazan Sokağı Yapımı Projesi |
| Sorumlu Harcama Birimleri | Sosyal Yardım İşleri Müdürlüğü |

| Ekonomik Kod (I.Düzye) | 2016 |
|--|-----------------|
| 1-Personel Giderleri | 0,00 TL |
| 2-Sosyal Güvenlik Kurumlarına Devlet Primi Giderleri | 0,00 TL |
| 3-Mal ve Hizmet Alım Giderleri | 0,00 TL |
| 4-Faiz Giderleri | 0,00 TL |
| 5-Cari Transferler | 0,00 TL |
| 6-Sermaye Giderleri | 2.500.000,00 TL |
| 7-Sermaye Transferleri | 0,00 TL |
| 8-Borç Verme | 0,00 TL |
| 9-Yedek Ödenekler | 0,00 TL |

| | | |
|--|------------------------|----------------|
| Toplam Bütçe Kaynak İhtiyacı | 2.500.000,00 TL | |
| Bütçe Dışı Kaynak | Döner Sermaye | 0,00 TL |
| | Diğer Yurt İçi | 0,00 TL |
| | Yurt Dışı | 0,00 TL |
| Toplam Bütçe Dışı Kaynak İhtiyacı | 0,00 TL | |
| Toplam Kaynak İhtiyacı | 2.500.000,00 TL | |

Tablo 2

FAALİYET MALİYETLERİ TABLOSU

| | |
|----------------------------------|---|
| İdare Adı | ALTINORDU BELEDİYESİ |
| Performans Hedefi | 3.2.3.PH03.Sosyal refahın ve toplumsal dayanışmanın geliştirilmesi için, sosyal belediyeçilik çabalarına hız verilecektir. |
| Faaliyet Adı | 3.2.3.PH03.F1.Sosyal belediyeçilik hizmetlerine ilişkin faaliyetler |
| Sorumlu Harcama Birimleri | Sosyal Yardım İşleri Müdürlüğü |

| Ekonomik Kod (I.Düzey) | 2016 |
|--|-----------------|
| 1-Personel Giderleri | 71.945,75 TL |
| 2-Sosyal Güvenlik Kurumlarına Devlet Primi Giderleri | 14.146,42 TL |
| 3-Mal ve Hizmet Alım Giderleri | 1.085.000,00 TL |
| 4-Faiz Giderleri | 0,00 TL |
| 5-Cari Transferler | 190.000,00 TL |
| 6-Sermaye Giderleri | 150.000,00 TL |
| 7-Sermaye Transferleri | 0,00 TL |
| 8-Borç Verme | 0,00 TL |
| 9-Yedek Ödenekler | 0,00 TL |

| | | |
|--|------------------------|----------------|
| Toplam Bütçe Kaynak İhtiyacı | 1.511.092,17 TL | |
| Bütçe Dışı Kaynak | Döner Sermaye | 0,00 TL |
| | Diğer Yurt İçi | 0,00 TL |
| | Yurt Dışı | 0,00 TL |
| Toplam Bütçe Dışı Kaynak ihtiyacı | 0,00 TL | |
| Toplam Kaynak İhtiyacı | 1.511.092,17 TL | |

Tablo 2

FAALİYET MALİYETLERİ TABLOSU

| | |
|----------------------------------|---|
| İdare Adı | ALTINORDU BELEDİYESİ |
| Performans Hedefi | 3.2.3.PH03.Sosyal refahın ve toplumsal dayanışmanın geliştirilmesi için, sosyal belediyeçilik çabalarına hız verilecektir. |
| Faaliyet Adı | 3.2.3.PH03.F12.Kültür ve sosyal işler ile ilgili büro ve yönetim hizmetleri faaliyetleri |
| Sorumlu Harcama Birimleri | Kültür ve Sosyal İşler Müdürlüğü |

| Ekonomik Kod (I.Düzey) | 2016 |
|--|--------------|
| 1-Personel Giderleri | 56.182,35 TL |
| 2-Sosyal Güvenlik Kurumlarına Devlet Primi Giderleri | 8.813,82 TL |
| 3-Mal ve Hizmet Alım Giderleri | 15.000,00 TL |
| 4-Faiz Giderleri | 0,00 TL |
| 5-Cari Transferler | 0,00 TL |
| 6-Sermaye Giderleri | 0,00 TL |
| 7-Sermaye Transferleri | 0,00 TL |
| 8-Borç Verme | 0,00 TL |
| 9-Yedek Ödenekler | 0,00 TL |

| | | |
|--|-----------------------|----------------|
| Toplam Bütçe Kaynak İhtiyacı | 79.996,17 TL | |
| Bütçe Dışı Kaynak | Döner Sermaye | 0,00 TL |
| | Diğer Yurt İçi | 0,00 TL |
| | Yurt Dışı | 0,00 TL |
| Toplam Bütçe Dışı Kaynak ihtiyacı | 0,00 TL | |
| Toplam Kaynak İhtiyacı | 79.996,17 TL | |

Tablo 2

FAALİYET MALİYETLERİ TABLOSU

| | |
|----------------------------------|---|
| İdare Adı | ALTINORDU BELEDİYESİ |
| Performans Hedefi | 3.2.3.PH03.Sosyal refahın ve toplumsal dayanışmanın geliştirilmesi için, sosyal belediyeçilik çabalarına hız verilecektir. |
| Faaliyet Adı | 3.2.3.PH03.P11.El Sanatları Üretim ve Satış Merkezi yapımı |
| Sorumlu Harcama Birimleri | Kültür ve Sosyal İşler Müdürlüğü |

| Ekonomik Kod (I.Düzey) | 2016 |
|--|---------------|
| 1-Personel Giderleri | 0,00 TL |
| 2-Sosyal Güvenlik Kurumlarına Devlet Primi Giderleri | 0,00 TL |
| 3-Mal ve Hizmet Alım Giderleri | 0,00 TL |
| 4-Faiz Giderleri | 0,00 TL |
| 5-Cari Transferler | 0,00 TL |
| 6-Sermaye Giderleri | 900.000,00 TL |
| 7-Sermaye Transferleri | 0,00 TL |
| 8-Borç Verme | 0,00 TL |
| 9-Yedek Ödenekler | 0,00 TL |

| | | |
|--|-----------------------|----------------|
| Toplam Bütçe Kaynak İhtiyacı | 900.000,00 TL | |
| Bütçe Dışı Kaynak | Döner Sermaye | 0,00 TL |
| | Diğer Yurt İçi | 0,00 TL |
| | Yurt Dışı | 0,00 TL |
| Toplam Bütçe Dışı Kaynak ihtiyacı | 0,00 TL | |
| Toplam Kaynak İhtiyacı | 900.000,00 TL | |

Tablo 2

FAALİYET MALİYETLERİ TABLOSU

| | |
|----------------------------------|---|
| İdare Adı | ALTINORDU BELEDİYESİ |
| Performans Hedefi | 3.2.3.PH03.Sosyal refahın ve toplumsal dayanışmanın geliştirilmesi için, sosyal belediyeçilik çabalarına hız verilecektir. |
| Faaliyet Adı | 3.2.3.PH03.P2.Fuar, Kültür ve Kongre Merkezi yapımı |
| Sorumlu Harcama Birimleri | Kültür ve Sosyal İşler Müdürlüğü |

| Ekonomik Kod (I.Düzye) | 2016 |
|--|-----------------|
| 1-Personel Giderleri | 0,00 TL |
| 2-Sosyal Güvenlik Kurumlarına Devlet Primi Giderleri | 0,00 TL |
| 3-Mal ve Hizmet Alım Giderleri | 0,00 TL |
| 4-Faiz Giderleri | 0,00 TL |
| 5-Cari Transferler | 0,00 TL |
| 6-Sermaye Giderleri | 3.000.000,00 TL |
| 7-Sermaye Transferleri | 0,00 TL |
| 8-Borç Verme | 0,00 TL |
| 9-Yedek Ödenekler | 0,00 TL |

| | | |
|--|------------------------|----------------|
| Toplam Bütçe Kaynak İhtiyacı | 3.000.000,00 TL | |
| Bütçe Dışı Kaynak | Döner Sermaye | 0,00 TL |
| | Diğer Yurt İçi | 0,00 TL |
| | Yurt Dışı | 0,00 TL |
| Toplam Bütçe Dışı Kaynak İhtiyacı | 0,00 TL | |
| Toplam Kaynak İhtiyacı | 3.000.000,00 TL | |

Tablo 2

FAALİYET MALİYETLERİ TABLOSU

| | |
|----------------------------------|---|
| İdare Adı | ALTINORDU BELEDİYESİ |
| Performans Hedefi | 3.2.3.PH03.Sosyal refahın ve toplumsal dayanışmanın geliştirilmesi için, sosyal belediyeçilik çabalarına hız verilecektir. |
| Faaliyet Adı | 3.2.3.PH03.P3.Edebiyat Parkı yapımı |
| Sorumlu Harcama Birimleri | Kültür ve Sosyal İşler Müdürlüğü |

| Ekonomik Kod (I.Düzye) | 2016 |
|--|---------------|
| 1-Personel Giderleri | 0,00 TL |
| 2-Sosyal Güvenlik Kurumlarına Devlet Primi Giderleri | 0,00 TL |
| 3-Mal ve Hizmet Alım Giderleri | 0,00 TL |
| 4-Faiz Giderleri | 0,00 TL |
| 5-Cari Transferler | 0,00 TL |
| 6-Sermaye Giderleri | 900.000,00 TL |
| 7-Sermaye Transferleri | 0,00 TL |
| 8-Borç Verme | 0,00 TL |
| 9-Yedek Ödenekler | 0,00 TL |

| | | |
|--|-----------------------|----------------|
| Toplam Bütçe Kaynak İhtiyacı | 900.000,00 TL | |
| Bütçe Dışı Kaynak | Döner Sermaye | 0,00 TL |
| | Diğer Yurt İçi | 0,00 TL |
| | Yurt Dışı | 0,00 TL |
| Toplam Bütçe Dışı Kaynak İhtiyacı | 0,00 TL | |
| Toplam Kaynak İhtiyacı | 900.000,00 TL | |

Tablo 2

FAALİYET MALİYETLERİ TABLOSU

| | |
|----------------------------------|---|
| İdare Adı | ALTINORDU BELEDİYESİ |
| Performans Hedefi | 3.2.3.PH03.Sosyal refahın ve toplumsal dayanışmanın geliştirilmesi için, sosyal belediyeçilik çabalarına hız verilecektir. |
| Faaliyet Adı | 3.2.3.PH03.P4.Bayanlar için Spor Merkezi yapımı |
| Sorumlu Harcama Birimleri | Kültür ve Sosyal İşler Müdürlüğü |

| Ekonomik Kod (I.Düzye) | 2016 |
|--|-----------------|
| 1-Personel Giderleri | 0,00 TL |
| 2-Sosyal Güvenlik Kurumlarına Devlet Primi Giderleri | 0,00 TL |
| 3-Mal ve Hizmet Alım Giderleri | 0,00 TL |
| 4-Faiz Giderleri | 0,00 TL |
| 5-Cari Transferler | 0,00 TL |
| 6-Sermaye Giderleri | 4.500.000,00 TL |
| 7-Sermaye Transferleri | 0,00 TL |
| 8-Borç Verme | 0,00 TL |
| 9-Yedek Ödenekler | 0,00 TL |

| | | |
|--|------------------------|----------------|
| Toplam Bütçe Kaynak İhtiyacı | 4.500.000,00 TL | |
| Bütçe Dışı Kaynak | Döner Sermaye | 0,00 TL |
| | Diğer Yurt İçi | 0,00 TL |
| | Yurt Dışı | 0,00 TL |
| Toplam Bütçe Dışı Kaynak İhtiyacı | 0,00 TL | |
| Toplam Kaynak İhtiyacı | 4.500.000,00 TL | |

Tablo 2

FAALİYET MALİYETLERİ TABLOSU

| | |
|----------------------------------|---|
| İdare Adı | ALTINORDU BELEDİYESİ |
| Performans Hedefi | 3.2.3.PH03.Sosyal refahın ve toplumsal dayanışmanın geliştirilmesi için, sosyal belediyeçilik çabalarına hız verilecektir. |
| Faaliyet Adı | 3.2.3.PH03.P6.Mahalle Spor ve Kültür Merkezleri yapımı |
| Sorumlu Harcama Birimleri | Kültür ve Sosyal İşler Müdürlüğü |

| Ekonomik Kod (I.Düzey) | 2016 |
|--|-----------------|
| 1-Personel Giderleri | 0,00 TL |
| 2-Sosyal Güvenlik Kurumlarına Devlet Primi Giderleri | 0,00 TL |
| 3-Mal ve Hizmet Alım Giderleri | 0,00 TL |
| 4-Faiz Giderleri | 0,00 TL |
| 5-Cari Transferler | 0,00 TL |
| 6-Sermaye Giderleri | 5.000.000,00 TL |
| 7-Sermaye Transferleri | 0,00 TL |
| 8-Borç Verme | 0,00 TL |
| 9-Yedek Ödenekler | 0,00 TL |

| | | |
|--|------------------------|----------------|
| Toplam Bütçe Kaynak İhtiyacı | 5.000.000,00 TL | |
| Bütçe Dışı Kaynak | Döner Sermaye | 0,00 TL |
| | Diğer Yurt İçi | 0,00 TL |
| | Yurt Dışı | 0,00 TL |
| Toplam Bütçe Dışı Kaynak ihtiyacı | 0,00 TL | |
| Toplam Kaynak İhtiyacı | 5.000.000,00 TL | |

Tablo 2

FAALİYET MALİYETLERİ TABLOSU

| | |
|----------------------------------|--|
| İdare Adı | ALTINORDU BELEDİYESİ |
| Performans Hedefi | 3.3.1.PH01.Halkın güvenli, huzurlu ve sağlıklı ortamda yaşamalarını engelleyecek durumları sürekli ortadan kaldırarak zabıta hizmetlerinin devamlılığı sağlanacaktır. |
| Faaliyet Adı | 3.3.1.PH01.F1.Suçların işlenmesinin önlenmesi ve sonuçlarının izlenmesi faaliyetleri |
| Sorumlu Harcama Birimleri | Zabıta Müdürlüğü |

| Ekonomik Kod (I.Düzye) | 2016 |
|--|---------------|
| 1-Personel Giderleri | 306.809,28 TL |
| 2-Sosyal Güvenlik Kurumlarına Devlet Primi Giderleri | 38.273,60 TL |
| 3-Mal ve Hizmet Alım Giderleri | 249.000,00 TL |
| 4-Faiz Giderleri | 0,00 TL |
| 5-Cari Transferler | 0,00 TL |
| 6-Sermaye Giderleri | 0,00 TL |
| 7-Sermaye Transferleri | 0,00 TL |
| 8-Borç Verme | 0,00 TL |
| 9-Yedek Ödenekler | 0,00 TL |

| | | |
|--|-----------------------|----------------------|
| Toplam Bütçe Kaynak İhtiyacı | | 594.082,88 TL |
| Bütçe Dışı Kaynak | Döner Sermaye | 0,00 TL |
| | Diğer Yurt İçi | 0,00 TL |
| | Yurt Dışı | 0,00 TL |
| Toplam Bütçe Dışı Kaynak ihtiyacı | | 0,00 TL |
| Toplam Kaynak İhtiyacı | | 594.082,88 TL |

Tablo 2

FAALİYET MALİYETLERİ TABLOSU

| | |
|----------------------------------|--|
| İdare Adı | ALTINORDU BELEDİYESİ |
| Performans Hedefi | 3.3.1.PH01.Halkın güvenli, huzurlu ve sağlıklı ortamda yaşamalarını engelleyecek durumları sürekli ortadan kaldırarak zabıta hizmetlerinin devamlılığı sağlanacaktır. |
| Faaliyet Adı | 3.3.1.PH01.F10.Zabıta hizmetleri ile ilgili büro ve yönetim hizmetleri faaliyetleri |
| Sorumlu Harcama Birimleri | Zabıta Müdürlüğü |

| Ekonomik Kod (I.Düzye) | 2016 |
|--|--------------|
| 1-Personel Giderleri | 60.554,44 TL |
| 2-Sosyal Güvenlik Kurumlarına Devlet Primi Giderleri | 8.555,73 TL |
| 3-Mal ve Hizmet Alım Giderleri | 7.000,00 TL |
| 4-Faiz Giderleri | 0,00 TL |
| 5-Cari Transferler | 0,00 TL |
| 6-Sermaye Giderleri | 0,00 TL |
| 7-Sermaye Transferleri | 0,00 TL |
| 8-Borç Verme | 0,00 TL |
| 9-Yedek Ödenekler | 0,00 TL |

| | | |
|--|-----------------------|----------------|
| Toplam Bütçe Kaynak İhtiyacı | 76.110,17 TL | |
| Bütçe Dışı Kaynak | Döner Sermaye | 0,00 TL |
| | Diğer Yurt İçi | 0,00 TL |
| | Yurt Dışı | 0,00 TL |
| Toplam Bütçe Dışı Kaynak İhtiyacı | 0,00 TL | |
| Toplam Kaynak İhtiyacı | 76.110,17 TL | |

Tablo 2

FAALİYET MALİYETLERİ TABLOSU

| | |
|----------------------------------|--|
| İdare Adı | ALTINORDU BELEDİYESİ |
| Performans Hedefi | 3.3.1.PH01.Halkın güvenli, huzurlu ve sağlıklı ortamda yaşamalarını engelleyecek durumları sürekli ortadan kaldırarak zabıta hizmetlerinin devamlılığı sağlanacaktır. |
| Faaliyet Adı | 3.3.1.PH01.F2.Şikayet üzerine veya rutin kontrol faaliyetleri |
| Sorumlu Harcama Birimleri | Zabıta Müdürlüğü |

| Ekonomik Kod (I.Düzye) | 2016 |
|--|---------------|
| 1-Personel Giderleri | 263.960,60 TL |
| 2-Sosyal Güvenlik Kurumlarına Devlet Primi Giderleri | 30.873,21 TL |
| 3-Mal ve Hizmet Alım Giderleri | 229.500,00 TL |
| 4-Faiz Giderleri | 0,00 TL |
| 5-Cari Transferler | 0,00 TL |
| 6-Sermaye Giderleri | 35.000,00 TL |
| 7-Sermaye Transferleri | 0,00 TL |
| 8-Borç Verme | 0,00 TL |
| 9-Yedek Ödenekler | 0,00 TL |

| | | |
|--|-----------------------|----------------|
| Toplam Bütçe Kaynak İhtiyacı | 559.333,81 TL | |
| Bütçe Dışı Kaynak | Döner Sermaye | 0,00 TL |
| | Diğer Yurt İçi | 0,00 TL |
| | Yurt Dışı | 0,00 TL |
| Toplam Bütçe Dışı Kaynak ihtiyacı | 0,00 TL | |
| Toplam Kaynak İhtiyacı | 559.333,81 TL | |

Tablo 2

FAALİYET MALİYETLERİ TABLOSU

| | |
|----------------------------------|---|
| İdare Adı | ALTINORDU BELEDİYESİ |
| Performans Hedefi | 3.3.1.PH01.Halkın güvenli, huzurlu ve sağlıklı ortamda yaşmalarını engelleyecek durumları sürekli ortadan kaldırarak zabıta hizmetlerinin devamlılığı sağlanacaktır. |
| Faaliyet Adı | 3.3.1.PH01.F3.Diğer birimlere zabıta desteği sağlanması faaliyetleri |
| Sorumlu Harcama Birimleri | Zabıta Müdürlüğü |

| Ekonomik Kod (I.Düzye) | 2016 |
|--|--------------|
| 1-Personel Giderleri | 42.848,68 TL |
| 2-Sosyal Güvenlik Kurumlarına Devlet Primi Giderleri | 7.400,39 TL |
| 3-Mal ve Hizmet Alım Giderleri | 25.000,00 TL |
| 4-Faiz Giderleri | 0,00 TL |
| 5-Cari Transferler | 0,00 TL |
| 6-Sermaye Giderleri | 0,00 TL |
| 7-Sermaye Transferleri | 0,00 TL |
| 8-Borç Verme | 0,00 TL |
| 9-Yedek Ödenekler | 0,00 TL |

| | | |
|--|-----------------------|---------------------|
| Toplam Bütçe Kaynak İhtiyacı | | 75.249,07 TL |
| Bütçe Dışı Kaynak | Döner Sermaye | 0,00 TL |
| | Diğer Yurt İçi | 0,00 TL |
| | Yurt Dışı | 0,00 TL |
| Toplam Bütçe Dışı Kaynak ihtiyacı | | 0,00 TL |
| Toplam Kaynak İhtiyacı | | 75.249,07 TL |

Tablo 2

FAALİYET MALİYETLERİ TABLOSU

| | |
|----------------------------------|--|
| İdare Adı | ALTINORDU BELEDİYESİ |
| Performans Hedefi | 3.3.1.PH01.Halkın güvenli, huzurlu ve sağlıklı ortamda yaşamalarını engelleyecek durumları sürekli ortadan kaldırarak zabıta hizmetlerinin devamlılığı sağlanacaktır. |
| Faaliyet Adı | 3.3.1.PH01.F4.Önemli bina ve alanların güvenliğinin sağlanması faaliyetleri |
| Sorumlu Harcama Birimleri | Zabıta Müdürlüğü |

| Ekonomik Kod (I.Düzye) | 2016 |
|--|---------------|
| 1-Personel Giderleri | 42.848,68 TL |
| 2-Sosyal Güvenlik Kurumlarına Devlet Primi Giderleri | 7.400,39 TL |
| 3-Mal ve Hizmet Alım Giderleri | 250.000,00 TL |
| 4-Faiz Giderleri | 0,00 TL |
| 5-Cari Transferler | 0,00 TL |
| 6-Sermaye Giderleri | 0,00 TL |
| 7-Sermaye Transferleri | 0,00 TL |
| 8-Borç Verme | 0,00 TL |
| 9-Yedek Ödenekler | 0,00 TL |

| | | |
|--|-----------------------|----------------------|
| Toplam Bütçe Kaynak İhtiyacı | | 300.249,07 TL |
| Bütçe Dışı Kaynak | Döner Sermaye | 0,00 TL |
| | Diğer Yurt İçi | 0,00 TL |
| | Yurt Dışı | 0,00 TL |
| Toplam Bütçe Dışı Kaynak ihtiyacı | | 0,00 TL |
| Toplam Kaynak İhtiyacı | | 300.249,07 TL |

Tablo 2

FAALİYET MALİYETLERİ TABLOSU

| | |
|----------------------------------|--|
| İdare Adı | ALTINORDU BELEDİYESİ |
| Performans Hedefi | 3.3.1.PH01.Halkın güvenli, huzurlu ve sağlıklı ortamda yaşamalarını engelleyecek durumları sürekli ortadan kaldırarak zabıta hizmetlerinin devamlılığı sağlanacaktır. |
| Faaliyet Adı | 3.3.1.PH01.F5.Trafik hizmetlerinin yürütülmesi faaliyeti |
| Sorumlu Harcama Birimleri | Zabıta Müdürlüğü |

| Ekonomik Kod (I.Düzye) | 2016 |
|--|---------------|
| 1-Personel Giderleri | 42.848,68 TL |
| 2-Sosyal Güvenlik Kurumlarına Devlet Primi Giderleri | 7.400,39 TL |
| 3-Mal ve Hizmet Alım Giderleri | 294.500,00 TL |
| 4-Faiz Giderleri | 0,00 TL |
| 5-Cari Transferler | 0,00 TL |
| 6-Sermaye Giderleri | 35.000,00 TL |
| 7-Sermaye Transferleri | 0,00 TL |
| 8-Borç Verme | 0,00 TL |
| 9-Yedek Ödenekler | 0,00 TL |

| | | |
|--|-----------------------|----------------|
| Toplam Bütçe Kaynak İhtiyacı | 379.749,07 TL | |
| Bütçe Dışı Kaynak | Döner Sermaye | 0,00 TL |
| | Diğer Yurt İçi | 0,00 TL |
| | Yurt Dışı | 0,00 TL |
| Toplam Bütçe Dışı Kaynak ihtiyacı | 0,00 TL | |
| Toplam Kaynak İhtiyacı | 379.749,07 TL | |

Tablo 2

FAALİYET MALİYETLERİ TABLOSU

| | |
|----------------------------------|---|
| İdare Adı | ALTINORDU BELEDİYESİ |
| Performans Hedefi | 3.3.1.PH01.Halkın güvenli, huzurlu ve sağlıklı ortamda yaşmalarını engelleyecek durumları sürekli ortadan kaldırarak zabıta hizmetlerinin devamlılığı sağlanacaktır. |
| Faaliyet Adı | 3.3.1.PH01.F6.İlan ve bilgilendirme faaliyeti |
| Sorumlu Harcama Birimleri | Zabıta Müdürlüğü |

| Ekonomik Kod (I.Düzye) | 2016 |
|--|--------------|
| 1-Personel Giderleri | 42.848,68 TL |
| 2-Sosyal Güvenlik Kurumlarına Devlet Primi Giderleri | 7.400,39 TL |
| 3-Mal ve Hizmet Alım Giderleri | 12.500,00 TL |
| 4-Faiz Giderleri | 0,00 TL |
| 5-Cari Transferler | 0,00 TL |
| 6-Sermaye Giderleri | 0,00 TL |
| 7-Sermaye Transferleri | 0,00 TL |
| 8-Borç Verme | 0,00 TL |
| 9-Yedek Ödenekler | 0,00 TL |

| | | |
|--|-----------------------|---------------------|
| Toplam Bütçe Kaynak İhtiyacı | | 62.749,07 TL |
| Bütçe Dışı Kaynak | Döner Sermaye | 0,00 TL |
| | Diğer Yurt İçi | 0,00 TL |
| | Yurt Dışı | 0,00 TL |
| Toplam Bütçe Dışı Kaynak ihtiyacı | | 0,00 TL |
| Toplam Kaynak İhtiyacı | | 62.749,07 TL |

Tablo 2

FAALİYET MALİYETLERİ TABLOSU

| | |
|----------------------------------|--|
| İdare Adı | ALTINORDU BELEDİYESİ |
| Performans Hedefi | 3.3.1.PH01.Halkın güvenli, huzurlu ve sağlıklı ortamda yaşamalarını engelleyecek durumları sürekli ortadan kaldırarak zabıta hizmetlerinin devamlılığı sağlanacaktır. |
| Faaliyet Adı | 3.3.1.PH01.F7.Halk Danışma, Şikayet Alma ve Bilgilendirme faaliyetleri |
| Sorumlu Harcama Birimleri | Zabıta Müdürlüğü |

| Ekonomik Kod (I.Düzye) | 2016 |
|--|---------------|
| 1-Personel Giderleri | 42.848,68 TL |
| 2-Sosyal Güvenlik Kurumlarına Devlet Primi Giderleri | 7.400,39 TL |
| 3-Mal ve Hizmet Alım Giderleri | 434.000,00 TL |
| 4-Faiz Giderleri | 0,00 TL |
| 5-Cari Transferler | 0,00 TL |
| 6-Sermaye Giderleri | 0,00 TL |
| 7-Sermaye Transferleri | 0,00 TL |
| 8-Borç Verme | 0,00 TL |
| 9-Yedek Ödenekler | 0,00 TL |

| | | |
|--|-----------------------|----------------|
| Toplam Bütçe Kaynak İhtiyacı | 484.249,07 TL | |
| Bütçe Dışı Kaynak | Döner Sermaye | 0,00 TL |
| | Diğer Yurt İçi | 0,00 TL |
| | Yurt Dışı | 0,00 TL |
| Toplam Bütçe Dışı Kaynak İhtiyacı | 0,00 TL | |
| Toplam Kaynak İhtiyacı | 484.249,07 TL | |

Tablo 2

FAALİYET MALİYETLERİ TABLOSU

| | |
|----------------------------------|--|
| İdare Adı | ALTINORDU BELEDİYESİ |
| Performans Hedefi | 3.3.1.PH01.Halkın güvenli, huzurlu ve sağlıklı ortamda yaşamalarını engelleyecek durumları sürekli ortadan kaldırarak zabıta hizmetlerinin devamlılığı sağlanacaktır. |
| Faaliyet Adı | 3.3.1.PH01.P8.Organik Pazar yapımı |
| Sorumlu Harcama Birimleri | Zabıta Müdürlüğü |

| Ekonomik Kod (I.Düzye) | 2016 |
|--|---------------|
| 1-Personel Giderleri | 0,00 TL |
| 2-Sosyal Güvenlik Kurumlarına Devlet Primi Giderleri | 0,00 TL |
| 3-Mal ve Hizmet Alım Giderleri | 0,00 TL |
| 4-Faiz Giderleri | 0,00 TL |
| 5-Cari Transferler | 0,00 TL |
| 6-Sermaye Giderleri | 165.000,00 TL |
| 7-Sermaye Transferleri | 0,00 TL |
| 8-Borç Verme | 0,00 TL |
| 9-Yedek Ödenekler | 0,00 TL |

| | | |
|--|-----------------------|----------------------|
| Toplam Bütçe Kaynak İhtiyacı | | 165.000,00 TL |
| Bütçe Dışı Kaynak | Döner Sermaye | 0,00 TL |
| | Diğer Yurt İçi | 0,00 TL |
| | Yurt Dışı | 0,00 TL |
| Toplam Bütçe Dışı Kaynak ihtiyacı | | 0,00 TL |
| Toplam Kaynak İhtiyacı | | 165.000,00 TL |

Tablo 2

FAALİYET MALİYETLERİ TABLOSU

| | |
|----------------------------------|--|
| İdare Adı | ALTINORDU BELEDİYESİ |
| Performans Hedefi | 3.3.2.PH02.Halkın güvenliğini sağlamak amacıyla tüm işyerleri belirli periyodlarla denetlenecek ve tüm işyerlerine ruhsatlandırma işlemi sürekli olarak yapılacaktır. |
| Faaliyet Adı | 3.3.2.PH02.F1.İşyeri Açma ve Çalışma Ruhsatlarına ilişkin bilgilendirme faaliyetleri |
| Sorumlu Harcama Birimleri | Ruhsat ve Denetim Müdürlüğü |

| Ekonomik Kod (I.Düzye) | 2016 |
|--|---------------|
| 1-Personel Giderleri | 137.695,69 TL |
| 2-Sosyal Güvenlik Kurumlarına Devlet Primi Giderleri | 14.936,83 TL |
| 3-Mal ve Hizmet Alım Giderleri | 19.500,00 TL |
| 4-Faiz Giderleri | 0,00 TL |
| 5-Cari Transferler | 0,00 TL |
| 6-Sermaye Giderleri | 0,00 TL |
| 7-Sermaye Transferleri | 0,00 TL |
| 8-Borç Verme | 0,00 TL |
| 9-Yedek Ödenekler | 0,00 TL |

| | | |
|--|-----------------------|----------------|
| Toplam Bütçe Kaynak İhtiyacı | 172.132,52 TL | |
| Bütçe Dışı Kaynak | Döner Sermaye | 0,00 TL |
| | Diğer Yurt İçi | 0,00 TL |
| | Yurt Dışı | 0,00 TL |
| Toplam Bütçe Dışı Kaynak ihtiyacı | 0,00 TL | |
| Toplam Kaynak İhtiyacı | 172.132,52 TL | |

Tablo 2

FAALİYET MALİYETLERİ TABLOSU

| | |
|----------------------------------|--|
| İdare Adı | ALTINORDU BELEDİYESİ |
| Performans Hedefi | 3.3.2.PH02.Halkın güvenliğini sağlamak amacıyla tüm işyerleri belirli periyodlarla denetlenecek ve tüm işyerlerine ruhsatlandırma işlemi sürekli olarak yapılacaktır. |
| Faaliyet Adı | 3.3.2.PH02.F11.Ölçü ve ayar beyannameleriyle ilgili faaliyetler |
| Sorumlu Harcama Birimleri | Zabıta Müdürlüğü |

| Ekonomik Kod (I.Düzye) | 2016 |
|--|---------------|
| 1-Personel Giderleri | 42.848,68 TL |
| 2-Sosyal Güvenlik Kurumlarına Devlet Primi Giderleri | 7.400,39 TL |
| 3-Mal ve Hizmet Alım Giderleri | 226.500,00 TL |
| 4-Faiz Giderleri | 0,00 TL |
| 5-Cari Transferler | 0,00 TL |
| 6-Sermaye Giderleri | 0,00 TL |
| 7-Sermaye Transferleri | 0,00 TL |
| 8-Borç Verme | 0,00 TL |
| 9-Yedek Ödenekler | 0,00 TL |

| | | |
|--|-----------------------|----------------|
| Toplam Bütçe Kaynak İhtiyacı | 276.749,07 TL | |
| Bütçe Dışı Kaynak | Döner Sermaye | 0,00 TL |
| | Diğer Yurt İçi | 0,00 TL |
| | Yurt Dışı | 0,00 TL |
| Toplam Bütçe Dışı Kaynak ihtiyacı | 0,00 TL | |
| Toplam Kaynak İhtiyacı | 276.749,07 TL | |

Tablo 2

FAALİYET MALİYETLERİ TABLOSU

| | |
|----------------------------------|--|
| İdare Adı | ALTINORDU BELEDİYESİ |
| Performans Hedefi | 3.3.2.PH02.Halkın güvenliğini sağlamak amacıyla tüm işyerleri belirli periyodlarla denetlenecek ve tüm işyerlerine ruhsatlandırma işlemi sürekli olarak yapılacaktır. |
| Faaliyet Adı | 3.3.2.PH02.F12.Ölçü ve ayar aletleri denetimi ile ilgili faaliyetler |
| Sorumlu Harcama Birimleri | Zabıta Müdürlüğü |

| Ekonomik Kod (I.Düzey) | 2016 |
|--|--------------|
| 1-Personel Giderleri | 42.848,68 TL |
| 2-Sosyal Güvenlik Kurumlarına Devlet Primi Giderleri | 7.400,39 TL |
| 3-Mal ve Hizmet Alım Giderleri | 55.000,00 TL |
| 4-Faiz Giderleri | 0,00 TL |
| 5-Cari Transferler | 0,00 TL |
| 6-Sermaye Giderleri | 0,00 TL |
| 7-Sermaye Transferleri | 0,00 TL |
| 8-Borç Verme | 0,00 TL |
| 9-Yedek Ödenekler | 0,00 TL |

| | | |
|--|-----------------------|----------------|
| Toplam Bütçe Kaynak İhtiyacı | 105.249,07 TL | |
| Bütçe Dışı Kaynak | Döner Sermaye | 0,00 TL |
| | Diğer Yurt İçi | 0,00 TL |
| | Yurt Dışı | 0,00 TL |
| Toplam Bütçe Dışı Kaynak ihtiyacı | 0,00 TL | |
| Toplam Kaynak İhtiyacı | 105.249,07 TL | |

Tablo 2

FAALİYET MALİYETLERİ TABLOSU

| | |
|----------------------------------|--|
| İdare Adı | ALTINORDU BELEDİYESİ |
| Performans Hedefi | 3.3.2.PH02.Halkın güvenliğini sağlamak amacıyla tüm işyerleri belirli periyodlarla denetlenecek ve tüm işyerlerine ruhsatlandırma işlemi sürekli olarak yapılacaktır. |
| Faaliyet Adı | 3.3.2.PH02.F2.İşyeri açma ve çalışma ruhsatı taleplerinin değerlendirilmesi ve ruhsatlandırılması faaliyetleri |
| Sorumlu Harcama Birimleri | Ruhsat ve Denetim Müdürlüğü |

| Ekonomik Kod (I.Düzye) | 2016 |
|--|---------------|
| 1-Personel Giderleri | 439.485,07 TL |
| 2-Sosyal Güvenlik Kurumlarına Devlet Primi Giderleri | 38.597,19 TL |
| 3-Mal ve Hizmet Alım Giderleri | 58.500,00 TL |
| 4-Faiz Giderleri | 0,00 TL |
| 5-Cari Transferler | 0,00 TL |
| 6-Sermaye Giderleri | 0,00 TL |
| 7-Sermaye Transferleri | 0,00 TL |
| 8-Borç Verme | 0,00 TL |
| 9-Yedek Ödenekler | 0,00 TL |

| | | |
|--|-----------------------|----------------------|
| Toplam Bütçe Kaynak İhtiyacı | | 536.582,26 TL |
| Bütçe Dışı Kaynak | Döner Sermaye | 0,00 TL |
| | Diğer Yurt İçi | 0,00 TL |
| | Yurt Dışı | 0,00 TL |
| Toplam Bütçe Dışı Kaynak ihtiyacı | | 0,00 TL |
| Toplam Kaynak İhtiyacı | | 536.582,26 TL |

Tablo 2

FAALİYET MALİYETLERİ TABLOSU

| | |
|----------------------------------|--|
| İdare Adı | ALTINORDU BELEDİYESİ |
| Performans Hedefi | 3.3.2.PH02.Halkın güvenliğini sağlamak amacıyla tüm işyerleri belirli periyodlarla denetlenecek ve tüm işyerlerine ruhsatlandırma işlemi sürekli olarak yapılacaktır. |
| Faaliyet Adı | 3.3.2.PH02.F3.Şikayet üzerine ve/veya rutin kontrol faaliyetleri |
| Sorumlu Harcama Birimleri | Ruhsat ve Denetim Müdürlüğü |

| Ekonomik Kod (I.Düzye) | 2016 |
|--|---------------|
| 1-Personel Giderleri | 137.695,69 TL |
| 2-Sosyal Güvenlik Kurumlarına Devlet Primi Giderleri | 14.936,83 TL |
| 3-Mal ve Hizmet Alım Giderleri | 19.500,00 TL |
| 4-Faiz Giderleri | 0,00 TL |
| 5-Cari Transferler | 0,00 TL |
| 6-Sermaye Giderleri | 0,00 TL |
| 7-Sermaye Transferleri | 0,00 TL |
| 8-Borç Verme | 0,00 TL |
| 9-Yedek Ödenekler | 0,00 TL |

| | | |
|--|-----------------------|----------------|
| Toplam Bütçe Kaynak İhtiyacı | 172.132,52 TL | |
| Bütçe Dışı Kaynak | Döner Sermaye | 0,00 TL |
| | Diğer Yurt İçi | 0,00 TL |
| | Yurt Dışı | 0,00 TL |
| Toplam Bütçe Dışı Kaynak ihtiyacı | 0,00 TL | |
| Toplam Kaynak İhtiyacı | 172.132,52 TL | |

Tablo 2

FAALİYET MALİYETLERİ TABLOSU

| | |
|----------------------------------|--|
| İdare Adı | ALTINORDU BELEDİYESİ |
| Performans Hedefi | 3.3.2.PH02.Halkın güvenliğini sağlamak amacıyla tüm işyerleri belirli periyodlarla denetlenecek ve tüm işyerlerine ruhsatlandırma işlemi sürekli olarak yapılacaktır. |
| Faaliyet Adı | 3.3.2.PH02.F6.Taşınır ve taşınmaz malların kira ve satış işlemlerine ilişkin faaliyetler |
| Sorumlu Harcama Birimleri | Ruhsat ve Denetim Müdürlüğü |

| Ekonomik Kod (I.Düzye) | 2016 |
|--|---------------|
| 1-Personel Giderleri | 629.407,20 TL |
| 2-Sosyal Güvenlik Kurumlarına Devlet Primi Giderleri | 44.665,26 TL |
| 3-Mal ve Hizmet Alım Giderleri | 78.000,00 TL |
| 4-Faiz Giderleri | 0,00 TL |
| 5-Cari Transferler | 0,00 TL |
| 6-Sermaye Giderleri | 0,00 TL |
| 7-Sermaye Transferleri | 0,00 TL |
| 8-Borç Verme | 0,00 TL |
| 9-Yedek Ödenekler | 0,00 TL |

| | | |
|--|-----------------------|----------------------|
| Toplam Bütçe Kaynak İhtiyacı | | 752.072,46 TL |
| Bütçe Dışı Kaynak | Döner Sermaye | 0,00 TL |
| | Diğer Yurt İçi | 0,00 TL |
| | Yurt Dışı | 0,00 TL |
| Toplam Bütçe Dışı Kaynak ihtiyacı | | 0,00 TL |
| Toplam Kaynak İhtiyacı | | 752.072,46 TL |

Tablo 2

FAALİYET MALİYETLERİ TABLOSU

| | |
|----------------------------------|--|
| İdare Adı | ALTINORDU BELEDİYESİ |
| Performans Hedefi | 3.3.2.PH02.Halkın güvenliğini sağlamak amacıyla tüm işyerleri belirli periyodlarla denetlenecek ve tüm işyerlerine ruhsatlandırma işlemi sürekli olarak yapılacaktır. |
| Faaliyet Adı | 3.3.2.PH02.F7.Her türlü girişim ve iştirakler ile ilgili faaliyetler |
| Sorumlu Harcama Birimleri | Ruhsat ve Denetim Müdürlüğü |

| Ekonomik Kod (I.Düzey) | 2016 |
|--|---------------|
| 1-Personel Giderleri | 137.695,69 TL |
| 2-Sosyal Güvenlik Kurumlarına Devlet Primi Giderleri | 14.936,83 TL |
| 3-Mal ve Hizmet Alım Giderleri | 19.500,00 TL |
| 4-Faiz Giderleri | 0,00 TL |
| 5-Cari Transferler | 0,00 TL |
| 6-Sermaye Giderleri | 0,00 TL |
| 7-Sermaye Transferleri | 0,00 TL |
| 8-Borç Verme | 0,00 TL |
| 9-Yedek Ödenekler | 0,00 TL |

| | | |
|--|-----------------------|----------------|
| Toplam Bütçe Kaynak İhtiyacı | 172.132,52 TL | |
| Bütçe Dışı Kaynak | Döner Sermaye | 0,00 TL |
| | Diğer Yurt İçi | 0,00 TL |
| | Yurt Dışı | 0,00 TL |
| Toplam Bütçe Dışı Kaynak ihtiyacı | 0,00 TL | |
| Toplam Kaynak İhtiyacı | 172.132,52 TL | |

Tablo 2

FAALİYET MALİYETLERİ TABLOSU

| | |
|----------------------------------|--|
| İdare Adı | ALTINORDU BELEDİYESİ |
| Performans Hedefi | 3.3.2.PH02.Halkın güvenliğini sağlamak amacıyla tüm işyerleri belirli periyodlarla denetlenecek ve tüm işyerlerine ruhsatlandırma işlemi sürekli olarak yapılacaktır. |
| Faaliyet Adı | 3.3.2.PH02.F8.Belediye gelirlerinin tarh, tahakkuk ve tahsilatının yapılması faaliyetleri |
| Sorumlu Harcama Birimleri | Ruhsat ve Denetim Müdürlüğü |

| Ekonomik Kod (I.Düzye) | 2016 |
|--|-----------------|
| 1-Personel Giderleri | 1.486.634,16 TL |
| 2-Sosyal Güvenlik Kurumlarına Devlet Primi Giderleri | 96.579,71 TL |
| 3-Mal ve Hizmet Alım Giderleri | 214.500,00 TL |
| 4-Faiz Giderleri | 0,00 TL |
| 5-Cari Transferler | 0,00 TL |
| 6-Sermaye Giderleri | 0,00 TL |
| 7-Sermaye Transferleri | 0,00 TL |
| 8-Borç Verme | 0,00 TL |
| 9-Yedek Ödenekler | 0,00 TL |

| | | |
|--|------------------------|----------------|
| Toplam Bütçe Kaynak İhtiyacı | 1.797.713,87 TL | |
| Bütçe Dışı Kaynak | Döner Sermaye | 0,00 TL |
| | Diğer Yurt İçi | 0,00 TL |
| | Yurt Dışı | 0,00 TL |
| Toplam Bütçe Dışı Kaynak ihtiyacı | 0,00 TL | |
| Toplam Kaynak İhtiyacı | 1.797.713,87 TL | |

Tablo 2

FAALİYET MALİYETLERİ TABLOSU

| | |
|----------------------------------|--|
| İdare Adı | ALTINORDU BELEDİYESİ |
| Performans Hedefi | 3.3.2.PH02.Halkın güvenliğini sağlamak amacıyla tüm işyerleri belirli periyodlarla denetlenecek ve tüm işyerlerine ruhsatlandırma işlemi sürekli olarak yapılacaktır. |
| Faaliyet Adı | 3.3.2.PH02.F9.Ruhsat ve denetim hizmetleri ile ilgili büro ve yönetim hizmetleri faaliyetleri |
| Sorumlu Harcama Birimleri | Ruhsat ve Denetim Müdürlüğü |

| Ekonomik Kod (I.Düzye) | 2016 |
|--|---------------|
| 1-Personel Giderleri | 307.886,49 TL |
| 2-Sosyal Güvenlik Kurumlarına Devlet Primi Giderleri | 8.555,73 TL |
| 3-Mal ve Hizmet Alım Giderleri | 44.000,00 TL |
| 4-Faiz Giderleri | 0,00 TL |
| 5-Cari Transferler | 0,00 TL |
| 6-Sermaye Giderleri | 0,00 TL |
| 7-Sermaye Transferleri | 0,00 TL |
| 8-Borç Verme | 0,00 TL |
| 9-Yedek Ödenekler | 0,00 TL |

| | | |
|--|-----------------------|----------------|
| Toplam Bütçe Kaynak İhtiyacı | 360.442,22 TL | |
| Bütçe Dışı Kaynak | Döner Sermaye | 0,00 TL |
| | Diğer Yurt İçi | 0,00 TL |
| | Yurt Dışı | 0,00 TL |
| Toplam Bütçe Dışı Kaynak İhtiyacı | 0,00 TL | |
| Toplam Kaynak İhtiyacı | 360.442,22 TL | |

Tablo 3

İDARE PERFORMANS TABLOSU

| İdare Adı | | ALTINORDU BELEDİYESİ | | | | | |
|---|--|---|-----------|------------|------|-----------|-----------|
| PERFORMANS HEDEFİ | FAALİYETLER | BÜTÇE | | BÜTÇE DIŞI | | TOPLAM | |
| | | TL | PAY% | TL | PAY% | TL | PAY% |
| | 0.0.0.0. Sosyal yardım işleriyle ilgili büro ve yönetim hizmetleri faaliyetleri | 89.547,90 | 0,06 | 0,00 | 0,00 | 89.547,90 | 0,06 |
| 1.1.1.PH01. Stratejik yönetim kültürüne ilişkin kurumsal dönüşüm 2016 yılı içinde % 20 oranında tamamlanacaktır. | 1.1.1.PH01.F1. İdare Performans Programının hazırlanması faaliyeti | 86.433,37 | 0,06 | 0,00 | 0,00 | 86.433,37 | 0,06 |
| | 1.1.1.PH01.F2. Belediye faaliyetlerinin stratejik plan ve yıllık performans programına uygunluğunun izlenmesi ve değerlendirilmesi faaliyetleri | 56.433,35 | 0,04 | 0,00 | 0,00 | 56.433,35 | 0,04 |
| | 1.1.1.PH01.F3. İdare faaliyet raporlarının hazırlanması faaliyeti | 86.433,35 | 0,06 | 0,00 | 0,00 | 86.433,35 | 0,06 |
| | 1.1.1.PH01.F4. Belediyenin yatırım programlarının hazırlanması faaliyeti | 18.357,13 | 0,01 | 0,00 | 0,00 | 18.357,13 | 0,01 |
| | 1.1.2.PH02. Yönetim ve çalışma kültürünün dönüştürülmesine ilişkin projeler, 2016 yılında da uygulamaya konulacaktır. | 1.1.2.PH02.F1. Kurum içi kapasite araştırmaları faaliyetleri | 18.357,13 | 0,01 | 0,00 | 0,00 | 18.357,13 |
| | 1.1.2.PH02.F2. İç kontrol sisteminin kurulması, standartlarının uygulanması ve geliştirilmesi faaliyetleri | 18.257,13 | 0,01 | 0,00 | 0,00 | 18.257,13 | 0,01 |

| | | | | | | | |
|---|---|-------------------|-------------|-------------|-------------|-------------------|-------------|
| | 1.1.2.PH02.F3. Personel ve vatandaş memnuniyet arařtırmaları faaliyetleri | 56.033,09 | 0,04 | 0,00 | 0,00 | 56.033,09 | 0,04 |
| | 1.1.2.PH02.F4. Belediyede kalite yönetimi çalışmalarının yürütülmesi ve izlenmesi faaliyeti | 24.435,71 | 0,02 | 0,00 | 0,00 | 24.435,71 | 0,02 |
| 1.1.3.PH03. Basın-yayın ve halkla ilişkilerin alt yapısı geliştirilerek, Belediye ve faaliyetleri hakkında daha iyi bilgilendirme ve iletişim sağlanarak vatandaş memnuniyeti arttırılacaktır. | 1.1.3.PH03.F1.Haber alınması ve haber hazırlanması faaliyeti | 107.761,78 | 0,07 | 0,00 | 0,00 | 107.761,78 | 0,07 |
| | 1.1.3.PH03.F2. Belediyenin faaliyet ve projelerinin tanıtımı faaliyeti | 107.761,78 | 0,07 | 0,00 | 0,00 | 107.761,78 | 0,07 |
| | 1.1.3.PH03.F3. Sürelili yayınların hazırlanması faaliyeti | 107.761,78 | 0,07 | 0,00 | 0,00 | 107.761,78 | 0,07 |
| | 1.1.3.PH03.F4. Tören ve organizasyonların düzenlenmesi ve iletişimi ile ilgili faaliyetleri | 107.761,78 | 0,07 | 0,00 | 0,00 | 107.761,78 | 0,07 |
| | 1.1.3.PH03.F5. Belediye web sayfasının güncellenmesi ve izlenmesi faaliyeti | 107.761,78 | 0,07 | 0,00 | 0,00 | 107.761,78 | 0,07 |
| | 1.1.3.PH03.F6. Haberlerin arşivlenmesi faaliyeti | 107.761,78 | 0,07 | 0,00 | 0,00 | 107.761,78 | 0,07 |
| | 1.1.3.PH03.F7. Tören ve organizasyonlara ses düzeni v.b. alt yapı desteęi sağlanması faaliyeti | 107.761,78 | 0,07 | 0,00 | 0,00 | 107.761,78 | 0,07 |
| | 1.1.3.PH03.F8. Halkla İlişkiler (vatandaş şikayet ve taleplerinin alınması ve çözüm yolları aranması için danışma, | 107.761,78 | 0,07 | 0,00 | 0,00 | 107.761,78 | 0,07 |

| | | | | | | | |
|--|---|-------------------|-------------|-------------|-------------|-------------------|-------------|
| | çözüm masası ve Bimer gibi halkla ilişkiler hizmetleri) faaliyetleri | | | | | | |
| | 1.1.3.PH03.F9. Basın Yayın ve Halkla İlişkiler hizmetleri ile ilgili büro ve yönetim hizmetleri faaliyetleri | 69.996,17 | 0,05 | 0,00 | 0,00 | 69.996,17 | 0,05 |
| 1.1.4.PH04. İş akış süreçlerinin hazırlanması ve iyileştirilmesi ile ilgili çalışmalar gerçekleştirilerek, sürekli güncellenecek ve denetim ile teftişin etkinliği arttırılacaktır. | 1.1.4.PH04.F1. Belediyenin iş süreçlerinin belirlenmesi, güncellenmesi ve hizmet kalitesinin standartlarının geliştirilmesi faaliyetleri | 24.435,71 | 0,02 | 0,00 | 0,00 | 24.435,71 | 0,02 |
| 1.1.5.PH05. Tüm dava ve icra dosyalarının % 80 oranında Belediye lehine sonuçlandırılması sağlanacaktır. | 1.1.5.PH05.F1. Belediyenin yargı mercileri icra daireleri ve noterlerde temsil edilmesi ve davalar ile ilgili faaliyetler | 191.781,32 | 0,13 | 0,00 | 0,00 | 191.781,32 | 0,13 |
| | 1.1.5.PH05.F2. İcra işlerinin takip edilmesi ve sonuçlandırılması faaliyetleri | 107.031,32 | 0,07 | 0,00 | 0,00 | 107.031,32 | 0,07 |
| | 1.1.5.PH05.F3. Hukuki danışmanlık faaliyetleri | 106.231,36 | 0,07 | 0,00 | 0,00 | 106.231,36 | 0,07 |
| | 1.1.5.PH05.F4. Hukuk hizmetleri ile ilgili büro ve yönetim hizmetleri faaliyetleri | 61.120,67 | 0,04 | 0,00 | 0,00 | 61.120,67 | 0,04 |
| 1.2.1.PH01.e- Belediye hizmetlerinin iyileştirilmesi ve yaygınlaştırılması çalışmalarına 2016 yılında da devam edilecektir. | 1.2.1..PH01.F1. Bilgisayar donanım ve yazılım alımları faaliyeti | 156.325,87 | 0,11 | 0,00 | 0,00 | 156.325,87 | 0,11 |
| | 1.2.1..PH01.F2. İç ve dış network bağlantı altyapısı kurulması faaliyetleri | 112.408,87 | 0,08 | 0,00 | 0,00 | 112.408,87 | 0,08 |

| | | | | | | | |
|--|---|-------------------|-------------|-------------|-------------|-------------------|-------------|
| | 1.2.1..PH01.F3. Belediyenin e-belediyecilik ve web otomasyon hizmetlerinin yürütülmesi, haberleşme alt yapısı kurulması işletilmesi ve bununla ilgili ödeme işleminin gerçekleştirilmesi faaliyeti | 498.567,60 | 0,34 | 0,00 | 0,00 | 498.567,60 | 0,34 |
| | 1.2.1..PH01.F4. Güvenlik kamerası sistemlerinin işletilmesi faaliyetleri | 148.408,87 | 0,10 | 0,00 | 0,00 | 148.408,87 | 0,10 |
| | 1.2.1..PH01.F5. Bilgisayar donanımlarının bakımları ve yazılımların güncellenmesi faaliyetleri | 162.575,87 | 0,11 | 0,00 | 0,00 | 162.575,87 | 0,11 |
| 1.2.2.PH02. Tüm birimlere teknik destek vermek suretiyle, hizmet hız ve kalitesi arttırılacaktır. | 1.2.2.PH02.F1. Belediye birimlerine teknik destek sunulması ve verilerin yedeklenmesi faaliyeti | 112.158,87 | 0,08 | 0,00 | 0,00 | 112.158,87 | 0,08 |
| | 1.2.2.PH02.F2. Bilgi işlem hizmetleri ile ilgili büro ve yönetim hizmetleri faaliyetleri | 133.763,06 | 0,09 | 0,00 | 0,00 | 133.763,06 | 0,09 |
| | 1.2.2.PH02.P1. Mezarlık Bilgi Sistemi Projesi | 0,00 | 0,00 | 0,00 | 0,00 | 0,00 | 0,00 |
| | 1.2.2.PH02.P2. Akıllı Kent Otomasyon Sistemi | 0,00 | 0,00 | 0,00 | 0,00 | 0,00 | 0,00 |
| 1.3.1.PH01. Başkanlık makamına ait özel kalem hizmetlerinin ve karar organları sekretaryasının kaliteli ve verimli sunulması sağlanacaktır. | 1.3.1.PH01.F1. Belediye Başkanının iletişim hizmetlerinin yürütülmesi ve randevu işlerinin düzenlenmesi faaliyetleri | 280.398,53 | 0,19 | 0,00 | 0,00 | 280.398,53 | 0,19 |
| | 1.3.1.PH01.F2. Başkan adına yapılan toplantı ve | 934.851,89 | 0,64 | 0,00 | 0,00 | 934.851,89 | 0,64 |

| | | | | | | | |
|---|---|-------------------|-------------|-------------|-------------|-------------------|-------------|
| | organizasyonları düzenlenmesi faaliyeti | | | | | | |
| | 1.3.1.PH01.F3. Başkanın seyahatlerinin organize edilmesi faaliyeti | 431.243,92 | 0,30 | 0,00 | 0,00 | 431.243,92 | 0,30 |
| | 1.3.1.PH01.F4. Belediyenin temsil, ağırlama ve protokol faaliyetlerinin gerçekleştirilmesi | 461.243,92 | 0,32 | 0,00 | 0,00 | 461.243,92 | 0,32 |
| | 1.3.1.PH01.F5. Başkanın koruma ve ulaşım hizmetlerinin yerine getirilmesi faaliyeti | 296.243,92 | 0,20 | 0,00 | 0,00 | 296.243,92 | 0,20 |
| | 1.3.1.PH01.F6. Evlendirme işlemlerinin Belediye Başkanı adına yürütülmesi faaliyeti | 343.607,86 | 0,24 | 0,00 | 0,00 | 343.607,86 | 0,24 |
| | 1.3.1.PH01.F7. Özel kalem hizmetleri ile ilgili büro ve yönetim hizmetleri faaliyetleri | 46.719,60 | 0,03 | 0,00 | 0,00 | 46.719,60 | 0,03 |
| 1.3.2.PH02. Belediyenin iç ve dış yazışmaları kurallar çerçevesinde, kaliteli ve verimli olarak gerçekleştirilecektir. | 1.3.2.PH02.F1. Belediye Meclisi ve Belediye Encümeninin sekretarya faaliyetleri | 42.407,26 | 0,03 | 0,00 | 0,00 | 42.407,26 | 0,03 |
| | 1.3.2.PH02.F2. Gelen evrakların kayıt ve dağıtım faaliyetleri | 26.386,22 | 0,02 | 0,00 | 0,00 | 26.386,22 | 0,02 |
| | 1.3.2.PH02.F3. Belediye dışı kurum ve kişiler ile resmi yazışmaların sağlanması faaliyeti | 23.286,22 | 0,02 | 0,00 | 0,00 | 23.286,22 | 0,02 |
| | 1.3.2.PH02.F4. Arşivleme faaliyetleri | 47.693,48 | 0,03 | 0,00 | 0,00 | 47.693,48 | 0,03 |

| | | | | | | | |
|---|---|--|------------------|-------------|-------------|-------------------|------------------|
| | 1.3.2.PH02.F5. Yazı işleri ile ilgili büro ve yönetim hizmetleri faaliyetleri | 70.543,03 | 0,05 | 0,00 | 0,00 | 70.543,03 | 0,05 |
| 1.4.1.PH01. Personel giderleri, adil ve hizmet için yeterli düzeye getirilecektir. | 1.4.1.PH01.F1. Organizasyon şemasının norm kadro çerçevesinde güncellenmesi faaliyeti | 67.626,08 | 0,05 | 0,00 | 0,00 | 67.626,08 | 0,05 |
| | 1.4.1.PH01.F2. Belediyenin insan kaynakları ve kariyer planlaması faaliyetleri | 110.352,04 | 0,08 | 0,00 | 0,00 | 110.352,04 | 0,08 |
| | 1.4.1.PH01.F3. Belediye çalışanlarının moral ve motivasyonları ile verimliliklerinin artırılmasına yönelik faaliyetler | 67.626,08 | 0,05 | 0,00 | 0,00 | 67.626,08 | 0,05 |
| | 1.4.2.PH02. Her yıl düzenlenecek hizmet içi eğitimler yoluyla, personelin bilgi ve becerileri arttırılacaktır. | 1.4.2.PH02.F1. Hizmet içi eğitim faaliyetleri | 67.626,08 | 0,05 | 0,00 | 0,00 | 67.626,08 |
| 1.4.3.PH03. Personel iş ve işlemleri, her yıl % 7 hızlandırılacaktır. | 1.4.3.PH03.F1. Personel bordro tahakkuk ve özlük işlemleri faaliyetleri | 67.626,08 | 0,05 | 0,00 | 0,00 | 67.626,08 | 0,05 |
| | 1.4.3.PH03.F2. Toplu iş sözleşmeleri ile, işçi ve kamu görevlileri sendikaları ile ilgili işlemlerin yürütülmesi faaliyeti | 110.352,04 | 0,08 | 0,00 | 0,00 | 110.352,04 | 0,08 |
| | 1.4.3.PH03.F3. Asker ailelerine yardım hizmetleri faaliyeti | 67.626,08 | 0,05 | 0,00 | 0,00 | 67.626,08 | 0,05 |
| | 1.4.3.PH03.F4. İnsan Kaynakları ile ilgili büro ve yönetim hizmetleri faaliyetleri | 160.193,11 | 0,11 | 0,00 | 0,00 | 160.193,11 | 0,11 |

| | | | | | | | |
|--|---|---------------------|-------------|-------------|-------------|---------------------|-------------|
| 1.4.4.PH04. Personelin performansı her yıl % 5 oranında arttırılacaktır. | 1.4.4.PH04.F1. Belediye çalışanlarının performans ölçümü faaliyetleri | 67.626,09 | 0,05 | 0,00 | 0,00 | 67.626,09 | 0,05 |
| 1.5.1.PH01. Gelir akışının devamlılığı sağlanacak ve gelir arttırıcı çalışmalara hız verilecektir. | 1.5.1.PH01.F1. Muhtemel ek gelir kaynaklarının araştırılması faaliyeti | 172.132,52 | 0,12 | 0,00 | 0,00 | 172.132,52 | 0,12 |
| 1.5.2.PH02. Belediye bütçesi gider gerçekleşme oranının % 85'e ulaşmasını sağlayarak, istikrarlılık ve doğruluk oranının arttırılması sağlanacak ve mali yapı şeffaf hale getirilecektir. | 1.5.2.PH02.F1. Belediyenin performans esaslı gelir ve gider bütçelerinin hazırlanması faaliyetleri | 316.610,71 | 0,22 | 0,00 | 0,00 | 316.610,71 | 0,22 |
| | 1.5.2.PH02.F2. Belediyenin her türlü ödeme işlemlerinin yapılması faaliyeti | 316.604,71 | 0,22 | 0,00 | 0,00 | 316.604,71 | 0,22 |
| | 1.5.2.PH02.F3. Belediye hesaplarının izlenmesi faaliyeti | 316.604,71 | 0,22 | 0,00 | 0,00 | 316.604,71 | 0,22 |
| | 1.5.2.PH02.F4. Bütçe ve muhasebe kayıtlarının tutulması faaliyetleri | 316.604,71 | 0,22 | 0,00 | 0,00 | 316.604,71 | 0,22 |
| | 1.5.2.PH02.F5. Mali yönetim dönemine ilişkin cetvellerin hazırlanması faaliyetleri | 317.174,71 | 0,22 | 0,00 | 0,00 | 317.174,71 | 0,22 |
| | 1.5.2.PH02.F6. İdarenin yıllık bütçe kesin hesaplarının hazırlanması faaliyeti | 317.155,71 | 0,22 | 0,00 | 0,00 | 317.155,71 | 0,22 |
| | 1.5.2.PH02.F7. Ön mali kontrol faaliyetleri | 318.944,71 | 0,22 | 0,00 | 0,00 | 318.944,71 | 0,22 |
| | 1.5.2.PH02.F8. Yedek Ödenek | 9.014.285,81 | 6,17 | 0,00 | 0,00 | 9.014.285,81 | 6,17 |
| | 1.5.2.PH02.F9. Mali hizmetler ile ilgili büro ve yönetim hizmetleri faaliyetleri | 142.625,34 | 0,10 | 0,00 | 0,00 | 142.625,34 | 0,10 |

| | | | | | | | |
|---|---|--------------|------|------|------|--------------|------|
| 1.5.3.PH03. Destek Hizmetleri etkin ve verimli şekilde, satın alma işlemleri ise kurallara uygun ve hızlı şekilde yerine getirilecektir. | 1.5.3.PH03.F1. Hizmet binalarının bakım ve onarımının yaptırılması faaliyeti | 8.169,89 | 0,01 | 0,00 | 0,00 | 8.169,89 | 0,01 |
| | 1.5.3.PH03.F10. Destek hizmetleri ile ilgili büro ve yönetim hizmetleri faaliyetleri | 117.435,42 | 0,08 | 0,00 | 0,00 | 117.435,42 | 0,08 |
| | 1.5.3.PH03.F2. Hizmet binalarının temizliğinin yaptırılması faaliyeti | 56.169,89 | 0,04 | 0,00 | 0,00 | 56.169,89 | 0,04 |
| | 1.5.3.PH03.F3. Hizmet binalarının güvenliğinin sağlanması faaliyeti | 6.169,56 | 0,00 | 0,00 | 0,00 | 6.169,56 | 0,00 |
| | 1.5.3.PH03.F4. Belediye personelinin yemek ihtiyaçlarının karşılanmasının sağlanması faaliyeti | 6.169,89 | 0,00 | 0,00 | 0,00 | 6.169,89 | 0,00 |
| | 1.5.3.PH03.F5. Belediyeye ait elektrik, telefon v.b. faturalarının takip edilmesi faaliyeti | 1.256.169,89 | 0,86 | 0,00 | 0,00 | 1.256.169,89 | 0,86 |
| | 1.5.3.PH03.F6. Belediye binalarının ısıtılması ile ilgili faaliyetler | 306.169,89 | 0,21 | 0,00 | 0,00 | 306.169,89 | 0,21 |
| | 1.5.3.PH03.F7. Doğrudan Temin faaliyetleri | 112.169,89 | 0,08 | 0,00 | 0,00 | 112.169,89 | 0,08 |
| | 1.5.3.PH03.F8. İhale faaliyetleri | 76.169,89 | 0,05 | 0,00 | 0,00 | 76.169,89 | 0,05 |
| | 1.5.3.PH03.F9. Diğer Birimlerin ihtiyaçlarının karşılanması sürecinde ihtiyaca yönelik hazırlanacak teknik | 6.169,89 | 0,00 | 0,00 | 0,00 | 6.169,89 | 0,00 |

| | | | | | | | |
|--|--|--------------|------|------|------|--------------|------|
| | şartnamelerin oluşturulmasına destek verilmesi faaliyeti | | | | | | |
| 2.1.1.PH01.Sürdürülebilir kent imar planları hazırlanarak, kararlı ve adil bir şekilde uygulanacaktır. | 2.1.1.PH01.F1.Planlama faaliyetleri | 94.610,00 | 0,06 | 0,00 | 0,00 | 94.610,00 | 0,06 |
| | 2.1.1.PH01.F2.Harita faaliyetleri | 41.200,00 | 0,03 | 0,00 | 0,00 | 41.200,00 | 0,03 |
| | 2.1.1.PH01.F3.Yapı Birimi faaliyetleri | 232.200,00 | 0,16 | 0,00 | 0,00 | 232.200,00 | 0,16 |
| | 2.1.1.PH01.F4.Etüd Proje faaliyetleri | 403.965,00 | 0,28 | 0,00 | 0,00 | 403.965,00 | 0,28 |
| | 2.1.1.PH01.F5.Yapı İnşaat Kontrol faaliyetleri | 126.320,00 | 0,09 | 0,00 | 0,00 | 126.320,00 | 0,09 |
| | 2.1.1.PH01.F6.Emlak İstimlak faaliyetleri | 219.010,00 | 0,15 | 0,00 | 0,00 | 219.010,00 | 0,15 |
| | 2.1.1.PH01.F7.İdari ve Mali İşler faaliyetleri | 464.735,00 | 0,32 | 0,00 | 0,00 | 464.735,00 | 0,32 |
| | 2.1.1.PH01.F8.İmar ve şehircilik hizmetleri ile ilgili büro ve yönetim hizmetleri faaliyetleri | 273.762,00 | 0,19 | 0,00 | 0,00 | 273.762,00 | 0,19 |
| 2.2.1.PH01.Yeşil alanların her yıl en az % 80'ninin bakımının yapılması sağlanacaktır | 2.2.1.PH01.F1.Bitkilendirme ve yeşillendirme faaliyetleri | 1.373.601,51 | 0,94 | 0,00 | 0,00 | 1.373.601,51 | 0,94 |
| | 2.2.1.PH01.F2.Park ve yeşil alanların bitkisel bakımı faaliyetleri | 771.601,51 | 0,53 | 0,00 | 0,00 | 771.601,51 | 0,53 |
| | 2.2.1.PH01.F3. Kent mobilyalarının ve park bakım ve onarımı faaliyetleri | 1.073.201,51 | 0,73 | 0,00 | 0,00 | 1.073.201,51 | 0,73 |
| | 2.2.1.PH01.F4.Proje -keşif-metraj hazırlanması faaliyetleri | 686.788,79 | 0,47 | 0,00 | 0,00 | 686.788,79 | 0,47 |

| | | | | | | | |
|--|--|--|------------------|-------------|-------------|---------------------|------------------|
| | 2.2.1.PH01.F5. Park bahçe hizmetleri ile ilgili büro ve yönetim hizmetleri faaliyetleri | 76.187,72 | 0,05 | 0,00 | 0,00 | 76.187,72 | 0,05 |
| 2.2.2.PH02. Mevcut 160 dönüm olan yeşil alanın arttırılarak 218 dönüme çıkarılması sağlanacaktır. | 2.2.2.PH02.P1. Yeni Mesire Alanları ve Park Bahçeler oluşturma projesi | 1.250.000,00 | 0,86 | 0,00 | 0,00 | 1.250.000,00 | 0,86 |
| | 2.2.2.PH02.P2. Mahalle Meydanları Yapımı Projesi | 750.000,00 | 0,51 | 0,00 | 0,00 | 750.000,00 | 0,51 |
| | 2.2.2.PH02.P3. Civil Deresi Islah Projesi | 2.500.000,00 | 1,71 | 0,00 | 0,00 | 2.500.000,00 | 1,71 |
| 2.2.3.PH03. İlçe sürekli temiz tutularak, çevre ve doğaya zarar veren her türlü atıklar bertaraf edilecektir. | 2.2.3.PH03.F1. Katı atıkların, sanayi atıklarının ve tıbbi atıkların toplanması faaliyeti | 5.790.633,89 | 3,96 | 0,00 | 0,00 | 5.790.633,89 | 3,96 |
| | 2.2.3.PH03.F2. Cadde ve sokakların, kaldırımların, parkların, yağmursuyu ızgaraları ve derelerin temizlenmesi faaliyeti | 5.634.633,89 | 3,85 | 0,00 | 0,00 | 5.634.633,89 | 3,85 |
| | 2.2.3.PH03.F3. Cadde ve sokaklar ile cami avlusu, okul bahçesi, resmi dairelerin çevrelerinin yıkanması faaliyeti | 5.634.633,88 | 3,85 | 0,00 | 0,00 | 5.634.633,88 | 3,85 |
| | 2.2.3.PH03.F4. Park ve bahçeler dışındaki kamu alanlarındaki yabancı otlarla mücadele edilmesi faaliyeti | 5.721.633,88 | 3,91 | 0,00 | 0,00 | 5.721.633,88 | 3,91 |
| | 2.2.3.PH03.F6. Temizlik hizmetleri ile ilgili büro ve yönetim hizmetleri faaliyetleri | 5.964.253,55 | 4,08 | 0,00 | 0,00 | 5.964.253,55 | 4,08 |
| | 2.3.1.PH01. Mevcut koruma imar planı revize edilerek, tarihi doku korunacak ve | 2.3.1.PH01.P1. İlk 5 yıl içinde 2 adet tarihi binanın Belediye tarafından restorasyonunun yapılması projesi | 50.000,00 | 0,03 | 0,00 | 0,00 | 50.000,00 |

| | | | | | | | |
|---|--|----------------------|-------------|-------------|-------------|----------------------|-------------|
| İlçedeki tüm tarihi değerler turizme kazandırılacaktır. | 2.3.1.PH01.P2. Mevcut koruma imar planının günün koşullarına göre revize edilmesi projesi | 20.000,00 | 0,01 | 0,00 | 0,00 | 20.000,00 | 0,01 |
| | 2.3.1.PH01.P3. Kentsel sit alanı içinde tarihi dokuya uygun alt yapı düzenlemeleri yapılması projesi | 0,00 | 0,00 | 0,00 | 0,00 | 0,00 | 0,00 |
| 2.3.2.PH02. İlçenin doğal güzellikleri korunarak geliştirilecek ve turizme kazandırılacaktır. | 2.3.2.PH02.F1. Kent estetiğini geliştirici faaliyetler (bir maliyet gerekmemektedir, maliyeti imar planının revize edilmesi projesi içindedir.) | 0,00 | 0,00 | 0,00 | 0,00 | 0,00 | 0,00 |
| 2.4.1.PH01. Altınordu ilçe yollarının yenilenmesi veya yeni yollar açılmasıyla kent içi ulaşım alternatifleri arttırılacaktır. | 2.4.1.PH01.F1. Etüt, plan, proje, keşif ve ihale dosyalarının hazırlanması, takiplerinin yapılması ile ilgili faaliyetler | 1.482.380,63 | 1,01 | 0,00 | 0,00 | 1.482.380,63 | 1,01 |
| | 2.4.1.PH01.F2. Kontrolörlük faaliyetleri | 1.485.604,19 | 1,02 | 0,00 | 0,00 | 1.485.604,19 | 1,02 |
| | 2.4.1.PH01.F3. İhale edilmiş işlerin geçici ve kesin kabullerinin yapılması faaliyetleri | 1.430.893,71 | 0,98 | 0,00 | 0,00 | 1.430.893,71 | 0,98 |
| | 2.4.1.PH01.F4. Belediyenin yetki alanındaki meydan, bulvar, cadde ve yolların yapılması faaliyetleri | 11.796.611,79 | 8,07 | 0,00 | 0,00 | 11.796.611,79 | 8,07 |
| | 2.4.1.PH01.F5. Belediyenin yetki alanındaki yollarda bordür ve tretuar yapılması faaliyetleri | 11.704.391,74 | 8,01 | 0,00 | 0,00 | 11.704.391,74 | 8,01 |

| | | | | | | | |
|--|---|----------------------|--------------|-------------|-------------|----------------------|--------------|
| 3.1.1.PH01. Halen mevcut imar planındaki tüm yolların bir kısmını araç trafiğine açılacaktır. | 3.1.1.PH01.F1. Asfalt üretimi ve serimi faaliyetleri | 20.441.562,19 | 13,98 | 0,00 | 0,00 | 20.441.562,19 | 13,98 |
| | 3.1.1.PH01.F10. Fen ve sanat yapılarının bakım ve onarım faaliyetleri | 1.185.860,00 | 0,81 | 0,00 | 0,00 | 1.185.860,00 | 0,81 |
| | 3.1.1.PH01.F11. Fen işleri ile ilgili büro ve yönetim hizmetleri faaliyetleri | 75.429,04 | 0,05 | 0,00 | 0,00 | 75.429,04 | 0,05 |
| | 3.1.1.PH01.F2. Belediye araçlarının akaryakıt ihtiyacının karşılanması faaliyeti | 6.222.624,37 | 4,26 | 0,00 | 0,00 | 6.222.624,37 | 4,26 |
| | 3.1.1.PH01.F3. Belediye mülkiyetinde veya hizmetinde bulunan her türlü, iş araçları ve taşıtlar ile makinelerin bakımlarının ve arızalarının tamirinin yapılması faaliyeti | 3.583.890,76 | 2,45 | 0,00 | 0,00 | 3.583.890,76 | 2,45 |
| | 3.1.1.PH01.P6. Sanayi Hamamı yapımı | 750.000,00 | 0,51 | 0,00 | 0,00 | 750.000,00 | 0,51 |
| | 3.1.1.PH01.P8. Mezarlıklar Müdürlüğü Hizmet Binası Yapımı | 100.000,00 | 0,07 | 0,00 | 0,00 | 100.000,00 | 0,07 |
| 3.2.1.PH01. Kültürel etkinlikler sürekli hale getirilecek ve diğer kamu, özel sektör ve sivil toplum kuruluşları ile işbirliği yapılarak, ilçenin yurtiçi ve yurtdışında tanıtılması sağlanacaktır. | 3.2.1.PH01.F1. Panel, konferans, seminer, v.b. kültürel faaliyetlerin düzenlenmesi ile ilgili faaliyetler | 111.057,29 | 0,08 | 0,00 | 0,00 | 111.057,29 | 0,08 |
| | 3.2.1.PH01.F2. Öğrencilerimize yönelik eğitici programlar, yaz okulu ve geziler düzenlenmesi faaliyetleri | 111.057,29 | 0,08 | 0,00 | 0,00 | 111.057,29 | 0,08 |

| | | | | | | | |
|---|--|---------------------|-------------|-------------|-------------|---------------------|-------------|
| | 3.2.1.PH01.F3. Konser, şölen, şenlik ve festival düzenlenmesi faaliyetleri | 111.057,29 | 0,08 | 0,00 | 0,00 | 111.057,29 | 0,08 |
| | 3.2.1.PH01.F4. Belirli gün ve haftalara yönelik faaliyetler | 111.057,29 | 0,08 | 0,00 | 0,00 | 111.057,29 | 0,08 |
| | 3.2.1.PH01.F5. Konservatuar faaliyetleri | 111.057,29 | 0,08 | 0,00 | 0,00 | 111.057,29 | 0,08 |
| | 3.2.1.PH01.F6. Altınordu İlçesinin kültürünün tanıtılması ve turizmin teşvikine yönelik faaliyetler | 111.057,29 | 0,08 | 0,00 | 0,00 | 111.057,29 | 0,08 |
| 3.2.2.PH02. İlçede kültür ve sanat seviyesini yükseltmek ve işgücünün niteliğini arttırmak amacıyla kurslar düzenlenecektir. | 3.2.2.PH02.F1. Mesleki ve sanatsal kurslar düzenlenmesi faaliyetler | 111.057,29 | 0,08 | 0,00 | 0,00 | 111.057,29 | 0,08 |
| 3.2.3.PH03. Sosyal refahın ve toplumsal dayanışmanın geliştirilmesi için, sosyal belediyecilik çabalarına hız verilecektir. | 3.2.3.PH3.P10. Ramazan Sokağı Yapımı Projesi | 2.500.000,00 | 1,71 | 0,00 | 0,00 | 2.500.000,00 | 1,71 |
| | 3.2.3.PH03.F1. Sosyal belediyecilik hizmetlerine ilişkin faaliyetler | 1.511.092,17 | 1,03 | 0,00 | 0,00 | 1.511.092,17 | 1,03 |
| | 3.2.3.PH03.F12. Kültür ve sosyal hizmetler ile ilgili büro ve yönetim hizmetleri faaliyetleri | 79.996,17 | 0,05 | 0,00 | 0,00 | 79.996,17 | 0,05 |
| | 3.2.3.PH03.P11. El Sanatları Üretim ve Satış Merkezi yapımı | 900.000,00 | 0,62 | 0,00 | 0,00 | 900.000,00 | 0,62 |
| | 3.2.3.PH03.P2. Fuar, Kültür ve Kongre Merkezi yapımı | 3.000.000,00 | 2,05 | 0,00 | 0,00 | 3.000.000,00 | 2,05 |
| | 3.2.3.PH03.P3. Edebiyat Parkı yapımı | 900.000,00 | 0,62 | 0,00 | 0,00 | 900.000,00 | 0,62 |

| | | | | | | | |
|---|--|--|-------------------|-------------|-------------|---------------------|-------------------|
| | 3.2.3.PH03.P4. Bayanlar için Spor Merkezi yapımı | 4.500.000,00 | 3,08 | 0,00 | 0,00 | 4.500.000,00 | 3,08 |
| | 3.2.3.PH03.P6. Mahalle Spor ve Kültür Merkezleri yapımı | 5.000.000,00 | 3,42 | 0,00 | 0,00 | 5.000.000,00 | 3,42 |
| 3.3.1.PH01. Halkın güvenli, huzurlu ve sağlıklı ortamda yaşamalarını engelleyecek durumları sürekli ortadan kaldırarak zabıta hizmetlerinin devamlılığı sağlanacaktır. | 3.3.1.PH01.F1. Suçların işlenmesinin önlenmesi ve sonuçlarının izlenmesi faaliyetleri | 594.082,88 | 0,41 | 0,00 | 0,00 | 594.082,88 | 0,41 |
| | 3.3.1.PH01.F10. Zabıta hizmetleri ile ilgili büro ve yönetim hizmetleri faaliyetleri | 76.110,17 | 0,05 | 0,00 | 0,00 | 76.110,17 | 0,05 |
| | 3.3.1.PH01.F2. Şikayet üzerine veya rutin kontrol faaliyetleri | 559.333,81 | 0,38 | 0,00 | 0,00 | 559.333,81 | 0,38 |
| | 3.3.1.PH01.F3. Diğer birimlere zabıta desteği sağlanması faaliyetleri | 75.249,07 | 0,05 | 0,00 | 0,00 | 75.249,07 | 0,05 |
| | 3.3.1.PH01.F4. Önemli bina ve alanların güvenliğinin sağlanması faaliyetleri | 300.249,07 | 0,21 | 0,00 | 0,00 | 300.249,07 | 0,21 |
| | 3.3.1.PH01.F5. Trafik hizmetlerinin yürütülmesi faaliyeti | 379.749,07 | 0,26 | 0,00 | 0,00 | 379.749,07 | 0,26 |
| | 3.3.1.PH01.F6. İlan ve bilgilendirme faaliyeti | 62.749,07 | 0,04 | 0,00 | 0,00 | 62.749,07 | 0,04 |
| | 3.3.1.PH01.F7. Halk Danışma, Şikayet Alma ve Bilgilendirme faaliyetleri | 484.249,07 | 0,33 | 0,00 | 0,00 | 484.249,07 | 0,33 |
| | 3.3.1.PH01.P8. Organik Pazar yapımı | 165.000,00 | 0,11 | 0,00 | 0,00 | 165.000,00 | 0,11 |
| | 3.3.2.PH02. Halkın güvenliğini sağlamak amacıyla tüm işyerleri belirli | 3.3.2.PH02.F1. İşyeri Açma ve Çalışma Ruhsatlarına ilişkin bilgilendirme faaliyetleri | 172.132,52 | 0,12 | 0,00 | 0,00 | 172.132,52 |

| | | | | | | | |
|---|--|---------------------|-----------------------|---------------|-------------|---------------------|-----------------------|
| periyodlarla denetlenecek ve tüm işyerlerine ruhsatlandırma işlemi sürekli olarak yapılacaktır. | 3.3.2.PH02.F11. Ölçü ve ayar beyannameleriyle ilgili faaliyetler | 276.749,07 | 0,19 | 0,00 | 0,00 | 276.749,07 | 0,19 |
| | 3.3.2.PH02.F12. Ölçü ve ayar aletleri denetimi ile ilgili faaliyetler | 105.249,07 | 0,07 | 0,00 | 0,00 | 105.249,07 | 0,07 |
| | 3.3.2.PH02.F2. İşyeri açma ve çalışma ruhsatı taleplerinin değerlendirilmesi ve ruhsatlandırılması faaliyetleri | 536.582,26 | 0,37 | 0,00 | 0,00 | 536.582,26 | 0,37 |
| | 3.3.2.PH02.F3. Şikayet üzerine ve/veya rutin kontrol faaliyetleri | 172.132,52 | 0,12 | 0,00 | 0,00 | 172.132,52 | 0,12 |
| | 3.3.2.PH02.F6. Taşınır ve taşınmaz malların kira ve satış işlemlerine ilişkin faaliyetler | 752.072,46 | 0,51 | 0,00 | 0,00 | 752.072,46 | 0,51 |
| | 3.3.2.PH02.F7. Her türlü girişim ve iştirakler ile ilgili faaliyetler | 172.132,52 | 0,12 | 0,00 | 0,00 | 172.132,52 | 0,12 |
| | 3.3.2.PH02.F8. Belediye gelirlerinin tarh, tahakkuk ve tahsilatının yapılması faaliyetleri | 1.797.713,87 | 1,23 | 0,00 | 0,00 | 1.797.713,87 | 1,23 |
| | 3.3.2.PH02.F9. Ruhsat ve denetim hizmetleri ile ilgili büro ve yönetim hizmetleri faaliyetleri | 360.442,22 | 0,25 | 0,00 | 0,00 | 360.442,22 | 0,25 |
| | | Toplam | 146.114.863,87 | 100,00 | 0,00 | 0,00 | 146.114.863,87 |

D- İdarenin Toplam Kaynak İhtiyacı**Tablo 4****TOPLAM KAYNAK İHTİYACI TABLOSU**

| İdare Adı | | ALTINORDU BELEDİYESİ | | |
|--|--------------------------|---------------------------------|----------------------------------|--------------------------|
| Ekonomik Kod | Faaliyet Toplamı | Genel Yönetim Giderleri Toplamı | Diğer İdarelere Transfer Toplamı | Toplam |
| 1:PERSONEL GİDERLERİ | 17.615.162,37 TL | 1.130.640,52 TL | | 18.820.115,75 TL |
| 2:SOSYAL GÜVENLİK KURUMLARINA DEVLET PRİMİ GİDERLERİ | 4.143.481,79 TL | 126.113,67 TL | | 4.275.482,82 TL |
| 3:MAL VE HİZMET ALIM GİDERLERİ | 40.261.193,58 TL | 6.244.465,72 TL | | 46.505.659,30 TL |
| 4:FAİZ GİDERLERİ | 400.000,00 TL | 0,00 TL | | 400.000,00 TL |
| 5:CARİ TRANSFERLER | 1.720.942,86 TL | 157,14 TL | | 1.721.100,00 TL |
| 6:SERMAYE GİDERLERİ | 65.145.506,00 TL | 127.000,00 TL | | 65.272.506,00 TL |
| 7:SERMAYE TRANSFERLERİ | 120.000,00 TL | 0,00 TL | | 120.000,00 TL |
| 8:BORÇ VERME | 0,00 TL | 0,00 TL | | 0,00 TL |
| 9:YEDEK ÖDENEKLER | 9.000.000,00 TL | 0,00 TL | | 9.000.000,00 TL |
| Toplam Bütçe Kaynak İhtiyacı: | 138.406.286,60 TL | 7.628.377,05 TL | | 146.034.663,60 TL |

| | | | | | |
|-------------------|-----------------------------------|-----------------------|---------------------|--|-----------------------|
| Bütçe Dışı Kaynak | Döner Sermaye | 0,00 TL | 0,00 TL | | 0,00 TL |
| Bütçe Dışı Kaynak | Diğer Yurt İçi | 0,00 TL | 0,00 TL | | 0,00 |
| Bütçe Dışı Kaynak | Yurt Dışı | 0,00 | 0,00 | | 0,00 |
| Bütçe Dışı Kaynak | Toplam Bütçe Dışı Kaynak ihtiyacı | 0,00 | 0,00 | | 0,00 |
| | Toplam Kaynak İhtiyacı | 138.406.286,60 | 7.708.577,27 | | 146.114.863,87 |

E-Diğer Hususlar

III- EKLER

Tablo 5

FAALİYETLERDEN SORUMLU HARCAMA BİRİMLERİNE İLİŞKİN TABLO

| İdare Adı | | ALTINORDU BELEDİYESİ |
|---|--|---|
| PERFORMANS HEDEFİ | FAALİYETLER | SORUMLU BİRİM |
| 1.1.1.PH01.Stratejik yönetim kültürüne ilişkin kurumsal dönüşüm 2016 yılı içinde % 20 oranında tamamlanacaktır. | 1.1.1.PH01.F1. İdare Performans Programının hazırlanması faaliyeti | Mali Hizmetler Müdürlüğü |
| | 1.1.1.PH01.F2.Belediye faaliyetlerinin stratejik plan ve yıllık performans programına uygunluğunun izlenmesi ve değerlendirilmesi faaliyetleri | Mali Hizmetler Müdürlüğü |
| | 1.1.1.PH01.F3.İdare faaliyet raporlarının hazırlanması faaliyeti | Mali Hizmetler Müdürlüğü |
| | 1.1.1.PH01.F4.Belediyenin yatırım programlarının hazırlanması faaliyeti | Mali Hizmetler Müdürlüğü |
| 1.1.2.PH02.Yönetim ve çalışma kültürünün dönüştürülmesine ilişkin projeler, 2016 yılında da uygulamaya konulacaktır. | 1.1.2.PH02.F1.Kurum içi kapasite araştırmaları faaliyetleri | Mali Hizmetler Müdürlüğü |
| | 1.1.2.PH02.F2.İç kontrol sisteminin kurulması, standartlarının uygulanması ve geliştirilmesi faaliyetleri | Mali Hizmetler Müdürlüğü |
| | 1.1.2.PH02.F3.Personel ve vatandaş memnuniyet araştırmaları faaliyetleri | Mali Hizmetler Müdürlüğü |
| | 1.1.2.PH02.F4.Belediyede kalite yönetimi çalışmalarının yürütülmesi ve izlenmesi faaliyeti | Mali Hizmetler Müdürlüğü |
| 1.1.3.PH03.Basın-yayın ve halkla ilişkilerin alt yapısı geliştirilerek, Belediye ve faaliyetleri hakkında daha iyi bilgilendirme ve iletişim sağlanarak vatandaş memnuniyeti arttırılacaktır. | 1.1.3.PH03.F1.Haber alınması ve haber hazırlanması faaliyeti | Basın Yayın ve Halkla İlişkiler Müdürlüğü |
| | 1.1.3.PH03.F2.Belediyenin faaliyet ve projelerinin tanıtımı faaliyeti | Basın Yayın ve Halkla İlişkiler Müdürlüğü |
| | 1.1.3.PH03.F3.Sürekli yayınların hazırlanması faaliyeti | Basın Yayın ve Halkla İlişkiler Müdürlüğü |
| | 1.1.3.PH03.F4.Tören ve organizasyonların düzenlenmesi ve iletişimi ile ilgili faaliyetler | Basın Yayın ve Halkla İlişkiler Müdürlüğü |
| | 1.1.3.PH03.F5.Belediye web sayfasının güncellenmesi ve izlenmesi faaliyeti | Basın Yayın ve Halkla İlişkiler Müdürlüğü |

| | | |
|--|---|--|
| | 1.1.3.PH03.F6. Haberlerin arşivlenmesi faaliyeti | Basın Yayın ve Halkla İlişkiler Müdürlüğü |
| | 1.1.3.PH03.F7. Tören ve organizasyonlara ses düzeni v.b. alt yapı desteği sağlanması faaliyeti | Basın Yayın ve Halkla İlişkiler Müdürlüğü |
| | 1.1.3.PH03.F8. Halkla İlişkiler (vatandaş şikayet ve taleplerinin alınması ve çözüm yolları aranması için danışma, çözüm masası ve Bimer gibi halkla ilişkiler hizmetleri) faaliyetleri | Basın Yayın ve Halkla İlişkiler Müdürlüğü |
| | 1.1.3.PH03.F9. Basın Yayın ve Halkla İlişkiler hizmetleri ile ilgili büro ve yönetim hizmetleri faaliyetleri | Basın Yayın ve Halkla İlişkiler Müdürlüğü |
| 1.1.4.PH04. İş akış süreçlerinin hazırlanması ve iyileştirilmesi ile ilgili çalışmalar gerçekleştirilerek, sürekli güncellenecek ve denetim ile teftişin etkinliği arttırılacaktır. | 1.1.4.PH04.F1. Belediyenin iş süreçlerinin belirlenmesi, güncellenmesi ve hizmet kalitesinin standartlarının geliştirilmesi faaliyetleri | Mali Hizmetler Müdürlüğü |
| 1.1.5.PH05. Tüm dava ve icra dosyalarının % 80 oranında Belediye lehine sonuçlandırılması sağlanacaktır. | 1.1.5.PH05.F1. Belediyenin yargı mercileri icra daireleri ve noterlerde temsil edilmesi ve davalar ile ilgili faaliyetler | Hukuk İşleri Müdürlüğü |
| | 1.1.5.PH05.F2. İcra işlerinin takip edilmesi ve sonuçlandırılması faaliyetleri | Hukuk İşleri Müdürlüğü |
| | 1.1.5.PH05.F3. Hukuki danışmanlık faaliyetleri | Hukuk İşleri Müdürlüğü |
| | 1.1.5.PH05.F4. Hukuk hizmetleri ile ilgili büro ve yönetim hizmetleri faaliyetleri | Hukuk İşleri Müdürlüğü |
| 1.2.1.PH01.e- Belediye hizmetlerinin iyileştirilmesi ve yaygınlaştırılması çalışmalarına devam edilecektir. | 1.2.1.PH01.F1. Bilgisayar donanım ve yazılım alımları faaliyeti | Bilgi İşlem Müdürlüğü |
| | 1.2.1. PH01.F2. İç ve dış network bağlantı altyapısı kurulması faaliyetleri | Bilgi İşlem Müdürlüğü |
| | 1.2.1.PH01.F3. Belediyenin e-belediyecilik ve web otomasyon hizmetlerinin yürütülmesi haberleşme alt yapısı kurulması işletilmesi ve bununla ilgili ödeme işleminin gerçekleştirilmesi faaliyeti | Bilgi İşlem Müdürlüğü |
| | 1.2.1.PH01.F4. Güvenlik kamerası sistemlerinin işletilmesi faaliyetleri | Bilgi İşlem Müdürlüğü |
| | 1.2.1.PH01.F5. Bilgisayar donanımlarının bakımları ve yazılımların güncellenmesi faaliyetleri | Bilgi İşlem Müdürlüğü |

| | | |
|--|---|---|
| 1.2.2.PH02. Tüm birimlere teknik destek vermek suretiyle, hizmet hız ve kalitesi arttırılacaktır. | 1.2.2.PH02.F1. Belediye birimlerine teknik destek sunulması ve verilerin yedeklenmesi faaliyeti | Bilgi İşlem Müdürlüğü |
| | 1.2.2.PH02.F2. Bilgi işlem hizmetleri ile ilgili büro ve yönetim hizmetleri faaliyetleri | Bilgi İşlem Müdürlüğü |
| | 1.2.2.PH02.P1. Mezarlık Bilgi Sistemi projesi | Bilgi İşlem Müdürlüğü |
| | 1.2.2.PH02.P2. Akıllı Kent Otomasyon Sistemi projesi | Bilgi İşlem Müdürlüğü |
| 1.3.1.PH01. Başkanlık makamına ait özel kalem hizmetlerinin ve karar organları sekreteryasının kaliteli ve verimli sunulması sağlanacaktır. | 1.3.1.PH01.F1. Belediye Başkanının iletişim hizmetlerinin yürütülmesi ve randevu işlerinin düzenlenmesi faaliyetleri | Özel Kalem Müdürlüğü |
| | 1.3.1.PH01.F2. Başkan adına yapılan toplantı ve organizasyonları düzenlenmesi faaliyeti | Özel Kalem Müdürlüğü |
| | 1.3.1.PH01.F3. Başkanın seyahatlerinin organize edilmesi faaliyeti | Özel Kalem Müdürlüğü |
| | 1.3.1.PH01.F4. Belediyenin temsil, ağırlama ve protokol faaliyetlerinin gerçekleştirilmesi faaliyeti | Özel Kalem Müdürlüğü |
| | 1.3.1.PH01.F5. Başkanın koruma ve ulaşım hizmetlerinin yerine getirilmesi faaliyeti | Özel Kalem Müdürlüğü |
| | 1.3.1.PH01.F6. Evlendirme işlemlerinin Belediye Başkanı adına yürütülmesi faaliyeti | Özel Kalem Müdürlüğü |
| | 1.3.1.PH01.F7. Özel kalem hizmetleri ile ilgili büro ve yönetim hizmetleri faaliyetleri | Özel Kalem Müdürlüğü |
| 1.3.2.PH02. Belediyenin iç ve dış yazışmaları kurallar çerçevesinde, kaliteli ve verimli olarak gerçekleştirilecektir. | 1.3.2.PH02.F1. Belediye Meclisi ve Belediye Encümeninin sekreteryaya faaliyetleri | Yazı İşleri Müdürlüğü |
| | 1.3.2.PH02.F2. Gelen evrakların kayıt ve dağıtım faaliyetleri | Yazı İşleri Müdürlüğü |
| | 1.3.2.PH02.F3. Belediye dışı kurum ve kişiler ile resmi yazışmaların sağlanması faaliyeti | Yazı İşleri Müdürlüğü |
| | 1.3.2.PH02.F4. Arşivleme faaliyetleri | Yazı İşleri Müdürlüğü |
| | 1.3.2.PH02.F5. Yazı işleri ile ilgili büro ve yönetim hizmetleri faaliyetleri | Yazı İşleri Müdürlüğü |
| 1.4.1.PH01. Personel giderleri, adil ve hizmet için yeterli düzeye getirilecektir. | 1.4.1.PH01.F1. Organizasyon şemasının norm kadro çerçevesinde güncellenmesi faaliyeti | İnsan Kaynakları ve Eğitim Müdürlüğü |

| | | |
|--|---|---|
| | 1.4.1.PH01.F2. Belediyenin insan kaynakları ve kariyer planlaması faaliyetleri | İnsan Kaynakları ve Eğitim Müdürlüğü |
| | 1.4.1.PH01.F3. Belediye çalışanlarının moral ve motivasyonları ile verimliliklerinin artırılmasına yönelik faaliyetler | İnsan Kaynakları ve Eğitim Müdürlüğü |
| 1.4.2.PH02. Her yıl düzenlenecek hizmet içi eğitimler yoluyla, personelin bilgi ve becerileri arttırılacaktır. | 1.4.2.PH02.F1. Hizmet içi eğitim faaliyetleri | İnsan Kaynakları ve Eğitim Müdürlüğü |
| 1.4.3.PH03. Personel iş ve işlemleri, her yıl % 7 hızlandırılacaktır. | 1.4.3.PH03.F1. Personel bordro tahakkuk ve özlük işlemleri faaliyetleri | İnsan Kaynakları ve Eğitim Müdürlüğü |
| | 1.4.3.PH03.F2. Toplu iş sözleşmeleri ile, işçi ve kamu görevlileri sendikaları ile ilgili işlemlerin yürütülmesi faaliyeti | İnsan Kaynakları ve Eğitim Müdürlüğü |
| | 1.4.3.PH03.F3. Asker ailelerine yardım hizmetleri faaliyeti | İnsan Kaynakları ve Eğitim Müdürlüğü |
| | 1.4.3.PH03.F4. İnsan Kaynakları ile ilgili büro ve yönetim hizmetleri faaliyetleri | İnsan Kaynakları ve Eğitim Müdürlüğü |
| 1.4.4.PH04. Personelin performansı her yıl % 5 oranında arttırılacaktır | 1.4.4.PH04.F1. Belediye çalışanlarının performans ölçümü faaliyetleri | İnsan Kaynakları ve Eğitim Müdürlüğü |
| 1.5.1.PH01. Gelir akışının devamlılığı sağlanacak ve gelir arttırıcı çalışmalara hız verilecektir. | 1.5.1.PH01.F1. Muhtemel ek gelir kaynaklarının araştırılması faaliyeti | Ruhsat ve Denetim Müdürlüğü |
| 1.5.2.PH02. Belediye bütçesi gider gerçekleşme oranının % 85'e ulaşmasını sağlayarak, istikrarlılık ve doğruluk oranının arttırılması sağlanacak ve mali yapı şeffaf hale getirilecektir. | 1.5.2.PH02.F1. Belediyenin performans esaslı gelir ve gider bütçelerinin hazırlanması faaliyeti | Mali Hizmetler Müdürlüğü |
| | 1.5.2.PH02.F2. Belediyenin her türlü ödeme işlemlerinin yapılması faaliyeti | Mali Hizmetler Müdürlüğü |
| | 1.5.2.PH02.F3. Belediye hesaplarının izlenmesi faaliyeti | Mali Hizmetler Müdürlüğü |
| | 1.5.2.PH02.F4. Bütçe ve muhasebe kayıtlarının tutulması faaliyetleri | Mali Hizmetler Müdürlüğü |
| | 1.5.2.PH02.F5. Mali yönetim dönemine ilişkin cetvellerin hazırlanması faaliyetleri | Mali Hizmetler Müdürlüğü |
| | 1.5.2.PH02.F6. İdarenin yıllık bütçe kesin hesaplarının hazırlanması faaliyeti | Mali Hizmetler Müdürlüğü |
| | 1.5.2.PH02.F7. Ön mali kontrol faaliyetleri | Mali Hizmetler Müdürlüğü |
| | 1.5.2.PH02.F8. Yedek Ödenek faaliyeti | Mali Hizmetler Müdürlüğü |

| | | |
|---|--|-------------------------------------|
| | 1.5.2.PH02.F9. Mali hizmetler ile ilgili büro ve yönetim hizmetleri faaliyetleri | Mali Hizmetler Müdürlüğü |
| 1.5.3.PH03. Destek Hizmetleri etkin ve verimli şekilde, satın alma işlemleri ise kurallara uygun ve hızlı şekilde yerine getirilecektir. | 1.5.3.PH03.F1. Hizmet binalarının bakım ve onarımının yaptırılması faaliyeti | Destek Hizmetleri Müdürlüğü |
| | 1.5.3.PH03.F10. Destek hizmetleri ile ilgili büro ve yönetim hizmetleri faaliyetleri | Destek Hizmetleri Müdürlüğü |
| | 1.5.3.PH03.F2. Hizmet binalarının temizliğinin yaptırılması faaliyeti | Destek Hizmetleri Müdürlüğü |
| | 1.5.3.PH03.F3. Hizmet binalarının güvenliğinin sağlanması faaliyeti | Destek Hizmetleri Müdürlüğü |
| | 1.5.3.PH03.F4. Belediye personelinin yemek ihtiyaçlarının karşılanmasının sağlanması faaliyeti | Destek Hizmetleri Müdürlüğü |
| | 1.5.3.PH03.F5. Belediyeye ait elektrik, telefon v.b. faturalarının takip edilmesi faaliyeti | Destek Hizmetleri Müdürlüğü |
| | 1.5.3.PH03.F6. Belediye binalarının ısıtılması ile ilgili faaliyetler | Destek Hizmetleri Müdürlüğü |
| | 1.5.3.PH03.F7. Doğrudan Temin faaliyetleri | Destek Hizmetleri Müdürlüğü |
| | 1.5.3.PH03.F8. İhale faaliyetleri | Destek Hizmetleri Müdürlüğü |
| | 1.5.3.PH03.F9. Diğer Birimlerin ihtiyaçlarının karşılanması sürecinde ihtiyaca yönelik hazırlanacak teknik şartnamelerin oluşturulmasına destek verilmesi faaliyeti | Destek Hizmetleri Müdürlüğü |
| 2.1.1.PH01. Sürdürülebilir kent imar planları hazırlanarak, kararlı ve adil bir şekilde uygulanacaktır. | 2.1.1.PH01.F1. Planlama faaliyetleri | İmar ve Şehircilik Müdürlüğü |
| | 2.1.1.PH01.F2. Harita faaliyetleri | İmar ve Şehircilik Müdürlüğü |
| | 2.1.1.PH01.F3. Yapı Birimi faaliyetleri | İmar ve Şehircilik Müdürlüğü |
| | 2.1.1.PH01.F4. Etüd Proje faaliyetleri | İmar ve Şehircilik Müdürlüğü |
| | 2.1.1.PH01.F5. Yapı İnşaat Kontrol faaliyetleri | İmar ve Şehircilik Müdürlüğü |
| | 2.1.1.PH01.F6. Emlak İstimlak faaliyetleri | İmar ve Şehircilik Müdürlüğü |
| | 2.1.1.PH01.F7. İdari ve Mali İşler faaliyetleri | İmar ve Şehircilik Müdürlüğü |
| | 2.1.1.PH01.F8. İmar ve şehircilik hizmetleri ile ilgili büro ve yönetim hizmetleri faaliyetleri | İmar ve Şehircilik Müdürlüğü |
| | 2.2.1.PH01.F1. Bitkilendirme ve yeşillendirme faaliyetleri | Park ve Bahçeler Müdürlüğü |

| | | |
|--|--|--|
| 2.2.1.PH01. Yeşil alanların her yıl en az % 80'ninin bakımının yapılması sağlanacaktır. | 2.2.1.PH01.F2. Park ve yeşil alanların bitkisel bakımı faaliyetleri | Park ve Bahçeler Müdürlüğü |
| | 2.2.1.PH01.F3. Kent mobilyalarının ve park bakım ve onarımı faaliyetleri | Park ve Bahçeler Müdürlüğü |
| | 2.2.1.PH01.F4. Proje -keşif-metraj hazırlanması faaliyetleri | Park ve Bahçeler Müdürlüğü |
| | 2.2.1.PH01.F5. Park bahçe hizmetleri ile ilgili büro ve yönetim hizmetleri faaliyetleri | Park ve Bahçeler Müdürlüğü |
| 2.2.2.PH02. Mevcut 160 dönüm olan yeşil alanın artırılarak 218 dönüme çıkarılması sağlanacaktır. | 2.2.2.PH02.P1. Yeni Mesire Alanları ve Park Bahçeler oluşturma projesi | Park ve Bahçeler Müdürlüğü |
| | 2.2.2.PH02.P2. Mahalle Meydanları Yapımı projesi | Park ve Bahçeler Müdürlüğü |
| | 2.2.2.PH02.P3. Civil Deresi Islah projesi | Park ve Bahçeler Müdürlüğü |
| 2.2.3.PH03. İlçe sürekli temiz tutularak, çevre ve doğaya zarar veren her türlü atıklar bertaraf edilecektir. | 2.2.3.PH03.F1. Katı atıkların, sanayi atıklarının ve tıbbi atıkların toplanması faaliyeti | Temizlik İşleri Müdürlüğü |
| | 2.2.3.PH03.F2. Cadde ve sokakların, kaldırımların, parkların, yağmursuyu ızgaraları ve derelerin temizlenmesi faaliyeti | Temizlik İşleri Müdürlüğü |
| | 2.2.3.PH03.F3. Cadde ve sokaklar ile cami avlusu, okul bahçesi, resmi dairelerin çevrelerinin yıkanması faaliyeti | Temizlik İşleri Müdürlüğü |
| | 2.2.3.PH03.F4. Park ve bahçeler dışındaki kamu alanlarındaki yabancı otlarla mücadele edilmesi faaliyeti | Temizlik İşleri Müdürlüğü |
| | 2.2.3.PH03.F6. Temizlik hizmetleri ile ilgili büro ve yönetim hizmetleri faaliyetleri | Temizlik İşleri Müdürlüğü |
| | 2.3.1.PH01. Mevcut koruma imar planı revize edilerek, tarihi doku korunacak ve ilçedeki tüm tarihi değerler turizme kazandırılacaktır. | 2.3.1.PH01.P1. İlk 5 yıl içinde 2 adet tarihi binanın Belediye tarafından restorasyonunun yapılması faaliyeti |
| 2.3.1.PH01.P2. Mevcut koruma imar planının günün koşullarına göre revize edilmesi faaliyeti | | İmar ve Şehircilik Müdürlüğü |
| 2.3.1.PH01.P3. Kentsel sit alanı içinde tarihi dokuya uygun alt yapı düzenlemeleri yapılması faaliyeti | | İmar ve Şehircilik Müdürlüğü |
| 2.3.2.PH02. İlçenin doğal güzellikleri korunarak geliştirilecek ve turizme kazandırılacaktır. | 2.3.2.PH02.F1. Kent estetiğini geliştirici faaliyetler (bir maliyet gerekmemektedir, maliyeti imar planının revize edilmesi projesi içindedir.) | İmar ve Şehircilik Müdürlüğü |
| 2.4.1.PH01. Altınordu ilçe yollarının yenilenmesi veya yeni | 2.4.1.PH01.F1. Etüt, plan, proje, keşif ve ihale dosyalarının | Fen İşleri Müdürlüğü |

| | | |
|--|--|--|
| yollar açılmasıyla kent içi ulaşım alternatifleri arttırılacaktır. | hazırlanması, takiplerinin yapılması ile ilgili faaliyetler | |
| | 2.4.1.PH01.F2. Kontrolörlük faaliyetleri | Fen İşleri Müdürlüğü |
| | 2.4.1.PH01.F3. İhale edilmiş işlerin geçici ve kesin kabullerinin yapılması faaliyetleri | Fen İşleri Müdürlüğü |
| | 2.4.1.PH01.F4. Belediyenin yetki alanındaki meydan, bulvar, cadde ve yolların yapılması faaliyetleri | Fen İşleri Müdürlüğü |
| | 2.4.1.PH01.F5. Belediyenin yetki alanındaki yollarda bordür ve tretuar yapılması faaliyetleri | Fen İşleri Müdürlüğü |
| 3.1.1.PH01. 2019 yılına kadar halen mevcut imar planındaki tüm yollar araç trafiğine açılacaktır. | 3.1.1.PH01.F1. Asfalt üretimi ve serimi faaliyetleri | Fen İşleri Müdürlüğü |
| | 3.1.1.PH01.F10. Fen ve sanat yapılarının bakım ve onarım faaliyetleri | Fen İşleri Müdürlüğü |
| | 3.1.1.PH01.F11. Fen işleri ile ilgili büro ve yönetim hizmetleri faaliyetleri | Fen İşleri Müdürlüğü |
| | 3.1.1.PH01.F2. Belediye araçlarının akaryakıt ihtiyacının karşılanması faaliyeti | Fen İşleri Müdürlüğü |
| | 3.1.1.PH01.F3. Belediye mülkiyetinde veya hizmetinde bulunan her türlü, iş araçları ve taşıtlar ile makinelerin bakımlarının ve arızalarının tamirinin sağlanması faaliyeti | Fen İşleri Müdürlüğü |
| | 3.1.1.PH01.P6. Sanayi Hamamı Yapımı projesi | Fen İşleri Müdürlüğü |
| | 3.1.1.PH01.P8. Mezarlıklar Müdürlüğü Hizmet Binası Yapımı projesi | Fen İşleri Müdürlüğü |
| | 3.2.1.PH01. Kültürel etkinlikler sürekli hale getirilecek ve diğer kamu, özel sektör ve sivil toplum kuruluşları ile işbirliği yapılarak, ilçenin yurtiçi ve yurtdışında tanıtılması sağlanacaktır. | 3.2.1.PH01.F1. Panel, konferans, seminer, v.b. kültürel faaliyetlerin düzenlenmesi ile ilgili faaliyetler |
| 3.2.1.PH01.F2. Öğrencilerimize yönelik eğitici programlar, yaz okulu ve geziler düzenlenmesi faaliyetleri | | Kültür ve Sosyal İşler Müdürlüğü |
| 3.2.1.PH01.F3. Konser, şölen, şenlik ve festival düzenlenmesi faaliyetleri | | Kültür ve Sosyal İşler Müdürlüğü |
| 3.2.1.PH01.F4. Belirli gün ve haftalara yönelik etkinlikler | | Kültür ve Sosyal İşler Müdürlüğü |
| 3.2.1.PH01.F5. Konservatuar faaliyetleri | | Kültür ve Sosyal İşler Müdürlüğü |

| | | |
|---|--|---|
| | 3.2.1.PH01.F6. Altınordu İlçesinin kültürünün tanıtılması ve turizmin teşvikine yönelik faaliyetler | Kültür ve Sosyal İşler Müdürlüğü |
| 3.2.2.PH02. İlçede kültür ve sanat seviyesini yükseltmek ve işgücünün niteliğini arttırmak amacıyla kurslar düzenlenecektir. | 3.2.2.PH02.F1. Mesleki ve sanatsal kurslar düzenlenmesi faaliyeti | Kültür ve Sosyal İşler Müdürlüğü |
| 3.2.3.PH03. Sosyal refahın ve toplumsal dayanışmanın geliştirilmesi için, sosyal belediyecilik çabalarına hız verilecektir. | 3.2.3.PH03.P10. Ramazan Sokağı Yapımı Projesi | Sosyal Yardım İşleri Müdürlüğü |
| | 0.0.0.0. Sosyal yardım işleriyle ilgili büro ve yönetim hizmetleri faaliyetleri | Sosyal Yardım İşleri Müdürlüğü |
| | 3.2.3.PH03.F1. Sosyal belediyecilik hizmetlerine ilişkin faaliyetler | Sosyal Yardım İşleri Müdürlüğü |
| | 3.2.3.PH03.F12. Kültür ve sosyal hizmetler ile ilgili büro ve yönetim hizmetleri faaliyetleri | Kültür ve Sosyal İşler Müdürlüğü |
| | 3.2.3.PH03.P11. El Sanatları Üretim ve Satış Merkezi Yapımı projesi | Kültür ve Sosyal İşler Müdürlüğü |
| | 3.2.3.PH03.P2. Fuar, Kültür ve Kongre Merkezi Yapımı projesi | Kültür ve Sosyal İşler Müdürlüğü |
| | 3.2.3.PH03.P3. Edebiyat Parkı Yapımı projesi | Kültür ve Sosyal İşler Müdürlüğü |
| | 3.2.3.PH03.P4. Bayanlar için Spor Merkezi Yapımı projesi | Kültür ve Sosyal İşler Müdürlüğü |
| | 3.2.3.PH03.P6. Mahalle Spor ve Kültür Merkezleri Yapımı projesi | Kültür ve Sosyal İşler Müdürlüğü |
| 3.3.1.PH01. Halkın güvenli, huzurlu ve sağlıklı ortamda yaşamalarını engelleyecek durumları sürekli ortadan kaldırarak zabıta hizmetlerinin devamlılığı sağlanacaktır. | 3.3.1.PH01.F1. Suçların işlenmesinin önlenmesi ve sonuçlarının izlenmesi faaliyetleri | Zabıta Müdürlüğü |
| | 3.3.1.PH01.F10. Zabıta hizmetleri ile ilgili büro ve yönetim hizmetleri faaliyetleri | Zabıta Müdürlüğü |
| | 3.3.1.PH01.F2. Şikayet üzerine veya rutin kontrol faaliyetleri | Zabıta Müdürlüğü |
| | 3.3.1.PH01.F3. Diğer birimlere zabıta desteği sağlanması faaliyetleri | Zabıta Müdürlüğü |
| | 3.3.1.PH01.F4. Önemli bina ve alanların güvenliğinin sağlanması faaliyetleri | Zabıta Müdürlüğü |
| | 3.3.1.PH01.F5. Trafik hizmetlerinin yürütülmesi faaliyeti | Zabıta Müdürlüğü |
| | 3.3.1.PH01.F6. İlan ve bilgilendirme faaliyeti | Zabıta Müdürlüğü |

| | | |
|--|---|---------------------------------|
| | 3.3.1.PH01.F7.Halk Danışma, Şikayet Alma ve Bilgilendirme faaliyetleri | Zabıta Müdürlüğü |
| | 3.3.1.PH01.P8.Organik Pazar Yapımı projesi | Zabıta Müdürlüğü |
| 3.3.2.PH02.Halkın güvenliğini sağlamak amacıyla tüm işyerleri belirli periyodlarla denetlenecek ve tüm işyerlerine ruhsatlandırma işlemi sürekli olarak yapılacaktır. | 3.3.2.PH02.F1.İşyeri Açma ve Çalışma Ruhsatlarına ilişkin bilgilendirme faaliyetleri | Ruhsat Denetim Müdürlüğü |
| | 3.3.2.PH02.F11.Ölçü ve ayar beyannameleriyle ilgili faaliyetler | Zabıta Müdürlüğü |
| | 3.3.2.PH02.F12.Ölçü ve ayar aletleri denetimi ile ilgili faaliyetler | Zabıta Müdürlüğü |
| | 3.3.2.PH02.F2.İşyeri açma ve çalışma ruhsatı taleplerinin değerlendirilmesi ve ruhsatlandırılması faaliyetleri | Ruhsat Denetim Müdürlüğü |
| | 3.3.2.PH02.F3.Şikayet üzerine ve/veya rutin kontrol faaliyetleri | Ruhsat Denetim Müdürlüğü |
| | 3.3.2.PH02.F6.Taşınır ve taşınmaz malların kira ve satış işlemlerine ilişkin faaliyetler | Ruhsat Denetim Müdürlüğü |
| | 3.3.2.PH02.F7.Her türlü girişim ve iştirakler ile ilgili faaliyetler | Ruhsat Denetim Müdürlüğü |
| | 3.3.2.PH02.F8.Belediye gelirlerinin tarh, tahakkuk ve tahsilinin yapılması faaliyetleri | Ruhsat Denetim Müdürlüğü |
| | 3.3.2.PH02.F9.Ruhsat ve denetim hizmetleri ile ilgili büro ve yönetim hizmetleri faaliyetleri | Ruhsat Denetim Müdürlüğü |



T.C.
ALTINORDU BELEDİYE BAŞKANLIĞI
Mali Hizmetler Müdürlüğü

Sayı : 74760827-602.08 E.30487-249
Konu : 2016 Mali Yılı İdare Performans
Programı

BAŞKANLIK MAKAMINA

5018 sayılı Kamu Mali Yönetimi ve Kontrol Kanununun 9. maddesi ile 5393 sayılı Belediye Kanununun 41. maddesi gereğince, Altınordu Belediyemizin 2016 Mali Yılı İdare Performans Programı hazırlanmış olup; yine 5393 sayılı Belediye Kanununun 34. maddesi gereği Encümenimizce incelenerek Meclisimize görüş bildirilmesi hususunu arz ederim.

Orhan KUL
Mali Hizmetler Müdürü

Uygun görüşle arz ederim.

Aydın ŞAŞMAZ
Belediye Başkan Yardımcısı

BELEDİYE MECLİSİNE

Engin TEKİNTAŞ
Belediye Başkanı
Meclis Başkanı

EK:
2016 Mali Yılı İdare Performans Programı (254 Sayfa)

Bu belgenin aslı 5070 sayılı elektronik imza kanuna göre güvenli elektronik imza ile imzalanmıştır.E-İmzalı hali için; <http://212.174.160.82:6161/docsBT/evrak/eimzali.jsp?ref=0d4fec7e31dd7e023f5caacd8fb334aa>

ALTINORDU BELEDİYE BAŞKANLIĞI
ENCÜMEN TOPLANTI GÜNDEMİ

27/08/2015 PERŞEMBE SAAT: 08:00
TOPLANTI SIRA NO: 34

**5393 SAYILI BELEDİYE KANUNUNUN 35. MADDESİ GEREĞİNCE
GÖRÜŞÜLECEK GÜNDEM MADDELERİ AŞAĞIDA ÇIKARTILMIŞTIR**

| SIRA NO | KARAR NO | MÜDÜRLÜK ADI | EVRAK TARİHİ | EVRAK SAYISI | KONUSU |
|---------|----------|------------------------------|--------------|--------------|---|
| 1 | 551 | Mali Hizmetler Müdürlüğü | 19/08/2015 | 30487 | 2016 Mali Yılı İdare Performans Programının görüşülmesi |
| 2 | 552 | Mali Hizmetler Müdürlüğü | 18/08/2015 | 30345 | 2016 Yılı Bütçe Tasarısının görüşülmesi |
| 3 | 553 | İmar ve Şehircilik Müdürlüğü | 20/08/2015 | 30630 | İlimiz, Altınordu İlçesi, Şahincili Mahallesi 3104 nolu parselin İmar Planına göre yola gelen kısımlarının kamuya bedelsiz terklerin yapılması |
| 4 | 554 | İmar ve Şehircilik Müdürlüğü | 20/08/2015 | 30631 | İlimiz, Altınordu İlçesi, Şahincili Mahallesi, tapunun 1705 ada 1 ve 23 nolu parsellerde kayıtlı taşınmazların tevhit edilmesi |
| 5 | 555 | İmar ve Şehircilik Müdürlüğü | 24/08/2015 | 30798 | İlimiz, Altınordu İlçesi, Selimiye Mahallesi, tapunun 1500 ada, 1-2-3-4-5-6-7-8 ve 9 nolu parsellerde kayıtlı taşınmazların tevhit edilmesi |
| 6 | 556 | İmar ve Şehircilik Müdürlüğü | 24/08/2015 | 30850 | İlimiz, Altınordu İlçesi, Boztepe Mahallesi, tapunun, 144 ada, 2 nolu parselde kayıtlı taşınmazın 3 kısma ifraz edilmesi |
| 7 | 557 | İmar ve Şehircilik Müdürlüğü | 24/08/2015 | 30800 | İlimiz, Altınordu İlçesi, Topluca Mahallesi, tapunun, 3860 ada, 13 nolu parselde kayıtlı taşınmazın 3 kısma ifraz edilmesi |
| 8 | 558 | İmar ve Şehircilik Müdürlüğü | 24/08/2015 | 30803 | İlimiz, Altınordu İlçesi, Topluca Mahallesi, tapunun, 3855 ada, 9 nolu parselde kayıtlı taşınmazın 2 kısma ifraz edilmesi |
| 9 | 559 | İmar ve Şehircilik Müdürlüğü | 19/08/2015 | 30454 | Ordu İli, Altınordu İlçesi, Taşbaşı Mahallesinde Sıtkıcan Caddesine cephe alan, 69 ada 55 nolu parsel numarasında kayıtlı arsa vasıflı 6,35m2 yüzölçümlü Mülkiyeti ALTINORDU BELEDİYESİNE ait parsel satışı yapılması |
| 10 | 560 | İmar ve Şehircilik Müdürlüğü | 24/08/2015 | 30802 | Ordu İli Altınordu İlçesi Durugöl Mahallesi 1804 ada 8 nolu parselde mülkiyet sahibi Hüsameddin oğlu |

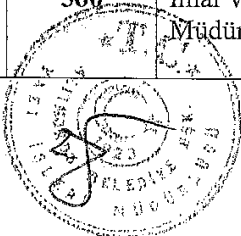

| | | | | | |
|----|-----|-----------------------------|------------|-------|---|
| | | | | | Adem ÇEVİK belediyemize vermiş oldukları dilekçe ile bu parseldeki hisselerinin tamamını şartsız olarak bağışı |
| 11 | 561 | Zabıta Müdürlüğü | 25/08/2015 | 30880 | İlçemiz Cumhuriyet Mahallesi 1313.Sokak No:5 Ordu adresinde faaliyet gösteren Efdal KUL'un (Berber) Belediyemizden İşyeri Açma - İşletme ruhsatı almadan ticari faaliyette bulunması |
| 12 | 562 | Zabıta Müdürlüğü | 25/08/2015 | 30884 | İlçemiz Akyazı Mahallesi Ahmet Cemal Mağden Caddesi No:25 Ordu adresinde faaliyet gösteren Salim KALKIŞIM'ın (Akçabat Köftecisi) Belediyemizden İşyeri Açma - İşletme ruhsatı almadan ticari faaliyette bulunması |
| 13 | 563 | Zabıta Müdürlüğü | 25/08/2015 | 30902 | İlçemiz Yeni Mahalle İsmetpaşa Caddesi No:6/B Ordu adresinde faaliyet gösteren Gökhan GÜNAY'ın (Cafe 6. Cadde) Belediyemizden İşyeri Açma - İşletme ruhsatı almadan ticari faaliyette bulunması |
| 14 | 564 | Zabıta Müdürlüğü | 25/08/2015 | 30907 | İlçemiz Yeni Mahalle 316. Sokak No:4/A Ordu adresinde faaliyet gösteren Sezer GÜNDOĞDU'nun (Gündoğdu Kiraathanesi) Belediyemizden İşyeri Açma - İşletme ruhsatı almadan ticari faaliyette bulunması |
| 15 | 565 | Zabıta Müdürlüğü | 25/08/2015 | 30908 | İlçemiz Cumhuriyet Mahallesi Atatürk Bulvarı No:160/A Ordu adresinde faaliyet gösteren Hasan Fehmi KULAÇOĞLU'nun (Demir Doğrama) Belediyemizden İşyeri Açma - İşletme ruhsatı almadan ticari faaliyette bulunması |
| 16 | 566 | Ruhsat ve Denetim Müdürlüğü | 24/08/2015 | 30777 | İlçemiz Şarkiye Mahallesi Türkeli Sokak No:13/A Altınordu/ORDU adresinde faaliyet gösteren işletmeciliğini Hakan TEMEL'in yapmış olduğu Adress Bar ünvanlı işyerinin açma kapama saatlerine uymaması |



T.C.
ALTINORDU BELEDİYESİ
ENCÜMEN KARARI

| | |
|---------------------------|---|
| Karar No : 2015/551 | Birimi : Mali Hizmetler Müdürlüğü |
| Karar Tarihi : 27/08/2015 | Saati : 08:00 |
| Evrak No : 30487-250 | Konusu : 2016 Mali Yılı İdare Performans Programı |
| Evrak Tarihi : 19/08/2015 | |

TALEP

Mali Hizmetler Müdürlüğünün Başkanlıktan havaleli 19/08/2015 tarih ve 30487 sayılı yazısı Encümenimizde okundu.

5018 sayılı Kamu Mali Yönetimi ve Kontrol Kanununun 9. maddesi ile 5393 sayılı Belediye Kanununun 41. maddesi gereğince, Altınordu Belediyemizin 2016 Mali Yılı İdare Performans Programı hazırlanmış olup; yine 5393 sayılı Belediye Kanununun 34. maddesi gereği Encümenimizde incelenerek Meclisimize görüş bildirilmesi hususunda Encümenince karar ittihazı, Mali Hizmetler Müdürlüğünce talep edilmektedir. Bu hususta yapılan görüşmede gereği düşünüldü.

KARAR

5018 sayılı Kamu Mali Yönetimi ve Kontrol Kanununun 9. maddesi ile 5393 sayılı Belediye Kanununun 41. maddesi gereğince, Altınordu Belediyemizin 2016 Mali Yılı İdare Performans Programı hazırlanmış olup; yine 5393 sayılı Belediye Kanununun 34. maddesi gereği Encümenimizde incelenmiş Mecliste de görüşülmesi Encümenimizce uygun görülmüş olup, gereğinin ifası için karar örneğinin Mali Hizmetler Müdürlüğüne tevdiine 27/08/2015 tarihli oturumda oy birliği ile karar verildi. E.S:



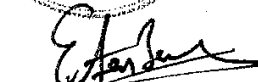

Damla TURAN
Üye

Mustafa ATEŞ
Üye

Ertan BAKIR
Üye

Orhan KUL
Mali Hizm.Müd.V.

Nurhan VAYNIOĞLU
İmar ve Şehircilik Müd.V.

Dursun BİLGİZİ
Yazı İşleri Müd.V.



T.C.
ALTINORDU BELEDİYE BAŞKANLIĞI
Mali Hizmetler Müdürlüğü

Sayı : 74760827-602.08 - E.31192 -251
Konu : 2016 Mali Yılı İdare Performans
Programı

MECLİS BAŞKANLIĞINA

5018 Sayılı Kamu Mali Yönetimi ve Kontrol Kanununun 9. maddesi ile 5393 Sayılı Belediye Kanununun 41. maddesi gereğince, Altınordu Belediyemizin 2016 Mali Yılı İdare Performans Programı hazırlanarak, yine 5393 Sayılı Belediye Kanununun 34. maddesinin (a) bendi gereği Encümene sunulmuş olup, Encümence incelenerek uygun görüşle Meclise havale edilen İdare Performans Programının 5393 Sayılı Belediye Kanununun 18. maddesinin (a) bendi gereği görüşülerek kabul edilmesi hususunu arz ederim.

Engin TEKİNTAŞ
Belediye Başkanı

EK:
2016 Mali Yılı İdare Performans Programı (254 Sayfa)

Bu belgenin aslı 5070 sayılı elektronik imza kanuna göre güvenli elektronik imza ile imzalanmıştır.E-İmzalı hali için; <http://212.174.160.82:6161/docsBT/evrak/eimzali.jsp?ref=51a587475f66b7e1a56410f5021b4319>

Adres: Düz Mahallesi Kültür Caddesi No:14 ORDU 52100
Tel: 0452 223 35 16

Ayrıntılı Bilgi İçin İrtibat: İ. ARIKAN-Büro Görevlisi

Faks: 0452 223 35 16
Web Adresi: www.altinordu.bel.tr E-Posta Adresi: malihizmetler@altinordu.bel.tr

ALTINORDU BELEDİYE BAŞKANLIĞI
EYLÜL 2015 OLAĞAN MECLİS TOPLANTI GÜNDEMİ

Altınordu Belediye Meclisi, 5393 sayılı Belediye Kanununun 20. maddesi gereğince, aşağıdaki gündemi görüşmek üzere **04/09/2015 CUMA GÜNÜ SAAT 10.00'** da Durugöl Mahallesi Atatürk Bulvarı No:451/B Blok zemin kat Altınordu/Ordu adresindeki Ordu Büyükşehir Belediye Meclisi Toplantı Salonunda **EYLÜL** ayı olağan toplantısını yapacaktır.

- Yoklama ve açılış.
- Bir önceki Meclis Karar Özeti'nin okunarak oylanması.
- Gündem teklifleri ve öneriler.

GÜNDEM

İHTİSAS KOMİSYONUNDAN GELEN RAPORLAR :

- 1- **İmar Komisyonunun**, İlimiz Altınordu ilçesi, Şahincili Mahallesi, Pafta no: G39-B-04-A-4-D, Ada no: - , Parsel no: 6506'da talep edilen Pin UİP: 102,56 numaralı, 1/1000 ölçekli Uygulama İmar Planı Değişikliği ile ilgili 14/07/2015 tarihli raporunun görüşülmesi.
- 2- **İmar Komisyonunun**, İlimiz Altınordu ilçesi, Şahincili Mahallesi, Akyazı Mevkii, Pafta no: G39-B-03-B-3-C, Ada no: - , Parsel no: 3313'de talep edilen Pin UİP: 102,60 numaralı, 1/1000 ölçekli Uygulama İmar Planı Değişikliği ile ilgili 14/07/2015 tarihli raporunun görüşülmesi.
- 3- **İmar Komisyonunun**, Mimari Estetik Komisyonu kurulması ile ilgili 15/07/2015 tarihli raporunun görüşülmesi.

MÜDÜRLÜKLERDEN GELEN TEKLİFLER:

- 4- **İmar ve Şehircilik Müdürlüğünün**, İlimiz Altınordu İlçesi, Subaşı Mahallesi, G39-B-03-B-4-C pafta, Pin UİP: 102,62 numaralı, Ada no: 2689, Parsel no: 1, 2 ve 3'de bulunan taşınmazlar talep edilen İmar Planı Değişikliği ile ilgili 21/08/2015 tarihli ve 30709 sayılı yazısının görüşülmesi.
- 5- **İmar ve Şehircilik Müdürlüğünün**, İlimiz Altınordu İlçesi, Şahincili Mahallesi, G39-B-04-D-1-B pafta, Pin UİP: 102,63 numaralı, Ada no: 4830, Parsel no: 1'de bulunan taşınmaz için talep edilen İmar Planı Değişikliği ile ilgili 21/08/2015 tarihli ve 30714 sayılı yazısının görüşülmesi.
- 6- **Ruhsat ve Denetim Müdürlüğünün**, Ücret Belirlenmesi ile ilgili 18/08/2015 tarihli ve 30316 sayılı yazısının görüşülmesi.
- 7- **Temizlik İşleri Müdürlüğünün**, Çöp Konteynerlerinin Ücretlendirilmesi ile ilgili 05/08/2015 tarihli ve 29240 sayılı yazısının görüşülmesi.
- 8- **İnsan Kaynakları ve Eğitim Müdürlüğünün**, Hizmet-İçi Eğitim Yönetmeliği ile ilgili 27/08/2015 tarihli ve 31112 sayılı yazısının görüşülmesi.
- 9- **İnsan Kaynakları ve Eğitim Müdürlüğünün**, İş Sağlığı ve Güvenliği İç Yönetmeliği ile ilgili 27/08/2015 tarihli ve 31118 sayılı yazısının görüşülmesi.
- 10- **Mali Hizmetler Müdürlüğünün**, Ödenek Aktarma ile ilgili 26/08/2015 tarihli ve 31009 sayılı yazısının görüşülmesi.

11-Mali Hizmetler Müdürlüğünün, 2016 Mali Yılı İdare Performans Programı ile ilgili 27/08/2015 tarihli ve 31192 sayılı yazısının görüşülmesi.

ÖNERGE

12- İlimiz Altınordu İlçesi, Çavuşlar Mahallesinde bulunan mülkiyeti Altınordu Belediyesine ait, eğitim öğretim faaliyetinde bulunmayan Çavuşlar İlköğretim Okulunun Cihan ERKEN'e kiralanması ile ilgili Sebayittin GÜRBÜZ, Damla TURAN, Tuğba KILIÇ ve Avni BAYTAR tarafından verilen önerenin gündeme alınarak görüşülmesi.

- Bir sonraki toplantının tarihi ve saatinin belirlenmesi. **02/10/2015 Cuma Saat:10:00**

Aydın ŞAŞMAZ
Belediye Başkanı V.

T.C.
ALTINORDU BELEDİYESİ
Meclis Kalemi

ALTINORDU BELEDİYESİ MECLİS KARARI

| | | | |
|----------------|------------|-----------|--------------------------|
| Karar No : | 2015/123 | Dairesi : | MALİ HİZMETLER MÜDÜRLÜĞÜ |
| Karar Tarihi : | 04/09/2015 | Birimi : | |
| Evrak No : | 31192 | Konusu : | KOMİSYONA HAVALİ |
| Geliş Tarihi : | 27/08/2015 | Saati : | 10.00 |

11- Gündemin 11. maddesini teşkil eden; Mali Hizmetler Müdürlüğünün, 2016 Mali Yılı İdare Performans Programı ile ilgili 27/08/2015 tarihli ve 31192 sayılı yazısının görüşülmesinde,

5018 Sayılı Kamu Mali Yönetimi ve Kontrol Kanununun 9. maddesi ile 5393 Sayılı Belediye Kanununun 41. maddesi gereğince, Altınordu Belediyemizin 2016 Mali Yılı İdare Performans Programı hazırlanarak, yine 5393 Sayılı Belediye Kanununun 34. maddesinin (a) bendi gereği Encümene sunulmuş olup, Encümence incelenerek uygun görüşle Meclise havale edilen İdare Performans Programınının 5393 sayılı Belediye Kanununun 24. Maddesi ve Meclis Çalışma Yönetmeliğinin 21.maddesi gereğince, Plan ve Bütçe Komisyonuna havalesine Belediyemiz Meclisininin 04/09/2015 tarihli oturumunda mevcudun oybirliği ile kabul edildi.

Engin TEKİNTAŞ
Belediye Meclis Başkanı

Engin HEKİM
Meclis Katibi

Damla TURAN
Meclis Katibi

TUTANAKTIR

09/09/2015 tarihli **Plan ve Bütçe Komisyon** toplantısına aşağıda isim ve imzaları bulunan üyeler katılmış olup, iş bu tutanak tarafımızdan tanzim edilerek imza altına alınmıştır.

Avni BAYTAR
Komisyon Başkanı



Tuğba KILIÇ
Üye



Mustafa ŞENOCAK
Üye

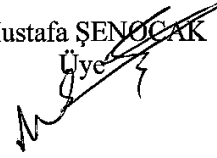

İshak AZAKLI
Üye



Ulaş KEBELİ
Üye

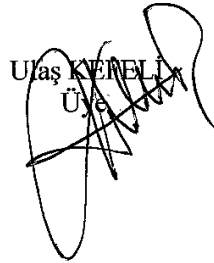



TUTANAKTIR

10/09/2015 tarihli **Plan ve Bütçe Komisyon** toplantısına aşağıda isim ve imzaları bulunan üyeler katılmış olup, iş bu tutanak tarafımızdan tanzim edilerek imza altına alınmıştır.

Avni BAYTAR
Komisyon Başkanı

Tuğba KILIC
Üye

Mustafa ŞENOCAK
Üye

İshak AZAKLI
Üye

Ulaş KILIÇ
Üye

T.C.
ALTINORDU BELEDİYESİ
PLAN VE BÜTÇE KOMİSYON RAPORU

10/09/2015

RAPORU HAZIRLAYAN KOMİSYONUN

Başkanı : Avni BAYTAR

Üyeler : Tuğba KILIÇ, Mustafa ŞENOCAK, İshak AZAKLI, Ulaş KEFELİ

RAPORUN DAYANAĞI : 5018 Sayılı Kamu Mali Yönetimi ve Kontrol Kanununun 9.maddesi, 5393 Sayılı Belediye Kanununun 41.maddesi ile Maliye Bakanlığının 05/07/2008 Tarih ve 26927 Sayılı "Kamu İdarelerince Hazırlanacak Performans Programları Hakkında Yönetmelik" hükümleri gereğince hazırlanmıştır.

Mali Hizmetler Müdürlüğü Strateji Geliştirme Biriminin koordinatörlüğünde hazırlanan 2016 Mali Yılı İdare Performans Programı, Belediye Encümeninin 27/08/2015 tarih ve 2015/551 sayılı Kararı ile **UYGUN GÖRÜŞ** verilerek, Belediye Meclisinde görüşülmek üzere gündeme alınmış, Belediye Meclisinin 04/09/2015 ve 2015/123 Sayılı Kararı ile görüşülmek üzere Komisyonumuza havale edilmiştir.

AMAÇ : 5018 Sayılı Kamu Mali Yönetimi ve Kontrol Kanunu ile kamu kaynaklarının ekonomik ve verimli kullanımının yanında, performansa dayalı bütçelerin hazırlanması amaçlanmaktadır. Bu bağlamda 09/09/2015-10/09/2015 tarihlerinde toplanan Komisyonumuz gerekli incelemeleri yapmıştır. Belediyemizin 2016 Mali Yılı için hedefledikleri faaliyetler ile bu faaliyetler için hesaplanan maliyetler birimler bazında incelenmiş olup;

1. İDARE PERFORMANS HEDEFİ TABLOSU
2. FAALİYET MALİYETLERİ TABLOSU
3. İDARE PERFORMANS TABLOSU
4. TOPLAM KAYNAK İHTİYACI TABLOSU
5. FAALİYETLERDEN SORUMLU HARCAMA BİRİMLERİNE İLİŞKİN TABLO

olmak üzere 5 (beş) ana tablodan müteşekkil be birbirleriyle uyumlu tabloların genel toplamının **146.114.863,87 TL** olduğu tespit edilmiştir.

Bir yıllık İdare Performans Programının, Belediye Meclisimizce kabul edilen 2015-2019 Stratejik Planına uygun olarak hazırlandığı ve bütçe olanakları dahilinde bir yıllık faaliyet ve projelerin yukarıda toplam olarak belirtilen **146.114.863,87 TL'lik** maliyetler toplamı ile gerçekleşeceği kanaat ve sonucuna varılmıştır. **2016 Mali Yılı İdare Performans Programına** son şekli verilmiş olup, Komisyonumuzun oy birliği ile kabul edilmiştir.

Avni BAYTAR
Komisyon Başkanı

İshak AZAKLI
Üye

Tuğba KILIÇ
Üye

Ulaş KEFELİ
Üye

Mustafa ŞENOCAK
Üye

MECLİS BAŞKANLIĞINA

Belediyemizin 04/09/2015 tarihinde yaptığı Olağan Toplantısında Gündemin 11.maddesinde görüşülen ve Komisyonumuza havale edilen, 5018 Sayılı Kamu Mali Yönetimi ve Kontrol Kanununun 9.maddesi ile 5393 Sayılı Belediye Kanununun 41.maddesi gereğince 2015-2019 Yılı Belediyemiz Stratejik Planına uygun olarak Mali Hizmetler Müdürlüğü Strateji Geliştirme Biriminin koordinatörlüğünde hazırlanan 2016 Mali yılına ait İdare Performans Programının komisyon çalışmalarına başlanılmış, söz konusu çalışmalara ilişkin 10/09/2015 tarihli **RAPOR** ekte olup, yapılacak olan Olağan Toplantıda gündeme alınarak görüşülmesini arz ederim. 10.09.2015

Avni BAYTAR
Plan ve Bütçe Komisyonu Başkanı



ALTINORDU BELEDİYE BAŞKANLIĞI
EKİM 2015 OLAĞAN MECLİS TOPLANTI GÜNDEMİ

Altınordu Belediye Meclisi, 5393 sayılı Belediye Kanununun 20. maddesi gereğince, aşağıdaki gündemi görüşmek üzere **02/10/2015 CUMA GÜNÜ SAAT 10.00'** da Durugöl Mahallesi Atatürk Bulvarı No:451/B Blok zemin kat Altınordu/Ordu adresindeki Ordu Büyükşehir Belediye Meclisi Toplantı Salonunda **EKİM** ayı olağan toplantısını yapacaktır.

- Yoklama ve açılış.
- Bir önceki Meclis Karar Özeti'nin okunarak oylanması.
- Gündem teklifleri ve öneriler.

GÜNDEM

İHTİSAS KOMİSYONUNDAN GELEN RAPORLAR :

- 1- **İmar Komisyonunun**, İlimiz Altınordu ilçesi, Subaşı Mahallesi, Pafta no: G39-B-03-B-4-C, Ada no: 2689, Parsel no: 1, 2 ve 3'de talep edilen Pin UİP: 102,62 numaralı, 1/1000 ölçekli Uygulama İmar Planı Değişikliği ile ilgili 15/09/2015 tarihli raporunun görüşülmesi.
- 2- **İmar Komisyonunun**, İlimiz Altınordu ilçesi, Şahincili Mahallesi, Pafta no: G39-B-04-D-1-B , Ada no:4830, Parsel no:1'de talep edilen Pin UİP: 102,63 numaralı, 1/1000 ölçekli Uygulama İmar Planı Değişikliği ile ilgili 14/09/2015 tarihli raporunun görüşülmesi.
- 3- **Plan ve Bütçe Komisyonunun**, 2016 Mali Yılı İdare Performans Programı ile ilgili 10/09/2015 tarihli raporunun görüşülmesi.

MÜDÜRLÜKLERDEN GELEN TEKLİFLER:

- 4- **Mali Hizmetler Müdürlüğünün**, 2016 Yılı Bütçe Tasarısı ile ilgili 28/08/2015 tarihli ve 31171 sayılı yazısının görüşülmesi.
- 5- **Mali Hizmetler Müdürlüğünün**, Engin TEKİNTAŞ' a Yetki Verilmesi ile ilgili 10/09/2015 tarihli ve 32273 sayılı yazısının görüşülmesi.
- 6- **Mali Hizmetler Müdürlüğünün**, Ödenek Aktarma ile ilgili 18/09/2015 tarihli ve 33000 sayılı yazısının görüşülmesi.

İLAVE

- 7- **Mali Hizmetler Müdürlüğünün**, Ödenek Aktarma ile ilgili 01/10/2015 tarihli ve 33687 sayılı yazısının gündeme alınarak görüşülmesi.
- 8- **Özel Kalem Müdürlüğünün**, Hibe ile ilgili 01/10/2015 tarihli ve 33731 sayılı yazısının gündeme alınarak görüşülmesi.

- Bir sonraki toplantının tarihi ve saatinin belirlenmesi. **06/11/2015 Cuma Saat:10:00**

Engin TEKİNTAŞ
Belediye Başkanı

T.C.
ALTINORDU BELEDİYESİ
Meclis Kalemi

ALTINORDU BELEDİYESİ MECLİS KARARI

| | | | |
|----------------|------------|-----------|--|
| Karar No : | 2015/130 | Dairesi : | MALİ HİZMETLER MÜDÜRLÜĞÜ |
| Karar Tarihi : | 02/10/2015 | Birimi : | |
| Evrak No : | BİLA | Konusu : | 2016 MALİ YILI İDARE PERFORMANS PROGRAMI |
| Geliş Tarihi : | 10/09/2015 | Saati : | 10.00 |

03- Gündemin 3. maddesini teşkil eden; Plan ve Bütçe Komisyonunun, 2016 Mali Yılı İdare Performans Programı ile ilgili 10/09/2015 tarihli raporunun görüşülmesinde,

2016 Mali Yılı İdare Performans Programının 5393 sayılı Belediye Kanununun 24. Maddesi ve Meclis Çalışma Yönetmeliğinin 21.maddesi gereğince 04/09/2015 tarihinde Plan ve Bütçe Komisyonuna havale edilen; Plan ve Bütçe Komisyonunu çalışmaları sonucunda; Bir yıllık İdare Performans Programının, Belediye Meclisimizce kabul edilen, 2015-2019 Stratejik Planına uygun olarak hazırlandığı ve bütçe olanakları dâhilinde bir yıllık faaliyet ve projelerin 146.114.863,87 TL' lik maliyet toplamıyla gerçekleşeceği kanaat ve sonucuna varılmıştır. 2016 Mali Yılı İdare Performans Programına son şekli verilerek Komisyonumuzun oy birliği ile kabul edilmiş olup, Belediyemiz Meclisininin 02/09/2015 tarihli oturumunda mevcudun oybirliği ile kabul edildi



Engin HEKİM
Meclis Katibi

Damla AYDIN
Meclis Katibi